



EMPOWERED PERFORMANCE

BILANCIO DI SOSTENIBILITÀ

OMAL 2019



www.omal.com



EMPOWERED PERFORMANCE

BILANCIO DI SOSTENIBILITÀ

OMAL 2019



www.omal.com

FACCIAMO UN BUON LAVORO

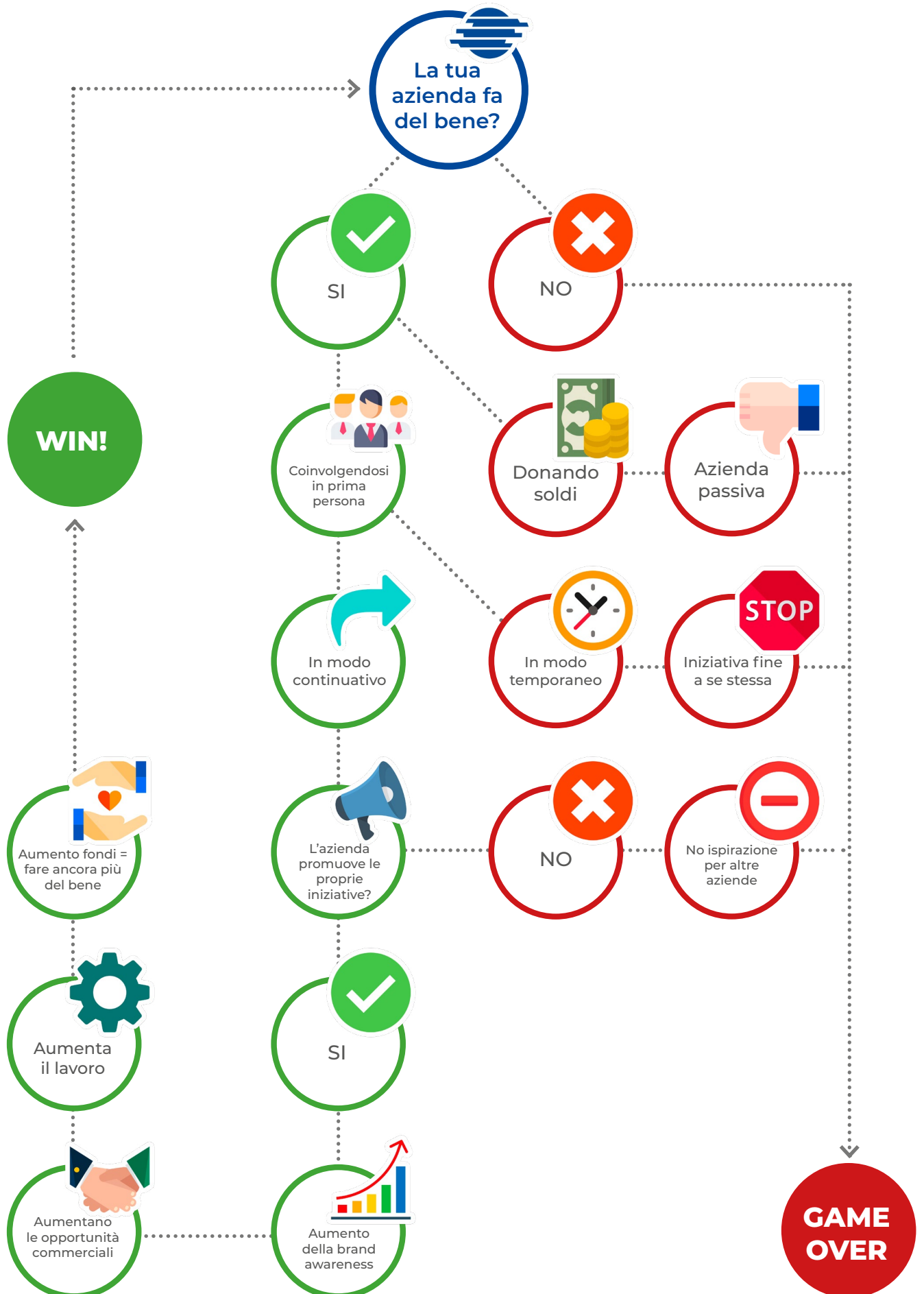

1. IDENTITÀ

7

1.1 Lettera del CEO.....	9
1.2 Chi siamo.....	10
1.3 La storia.....	11
1.4 Vision, Mission, Valori.....	12
1.5 Trasparenza e rating di legalità.....	13
1.6 La governance, il modello di business e la strategia.....	14
1.7 Essere B Corp.....	16



2. RESPONSABILITÀ SOCIALE D'IMPRESA

19

2.1 La responsabilità sociale d'impresa per OMAL.....	21
2.2 Nota metodologica.....	22
2.3 Il piano strategico 2016-2020.....	23
2.4 Il contesto internazionale.....	24
2.5 La matrice di materialità.....	26
2.6 Gli stakeholder e il coinvolgimento.....	29



3. LE PERSONE E LA COMUNITÀ

35

3.1 Una risorsa preziosa.....	37
3.2 Etica in OMAL.....	41
3.3 Coinvolgimento.....	41
3.4 Formazione.....	42
3.5 Salute e sicurezza.....	44
3.6 Welfare.....	45
3.7 La comunità.....	46
3.8 Filantropia.....	47



4. LA QUALITÀ

51

4.1 Il valore della qualità.....	53
4.2 L'importanza della progettazione.....	58
4.3 Il nostro prodotto.....	60
4.4 Le certificazioni.....	63
4.5 Il processo produttivo.....	66
4.6 La qualità dei fornitori e delle materie prime.....	72
4.7 La catena di fornitura sostenibile.....	78
4.8 La soddisfazione del cliente.....	80



5. L'AMBIENTE

85

5.1 Il rispetto per l'ambiente.....	87
5.2 Riconoscimenti per l'impegno verso l'ambiente.....	88
5.3 Il sistema di gestione e la politica ambientale.....	89
5.4 Green In.....	91
5.5 Green Us.....	93
5.6 La sostenibilità del prodotto OMAL.....	108
5.7 Prospettive future.....	112



6. VALORE ECONOMICO E REPUTAZIONALE

115

6.1 Risultati economici.....	117
6.2 Investimenti.....	119
6.3 Rating e riconoscimenti.....	120
6.4 Presenza sul mercato e sviluppo commerciale.....	122
6.5 Sales conference e fiere.....	124
6.6 Patrimonio intangibile e capitale reputazionale.....	129
6.7 Comunicazione e presenza sui media.....	130
6.8 Prospettive future.....	145



ALLEGATI

147

● Tabella corrispondenza GRI.....	148
● Glossario.....	154



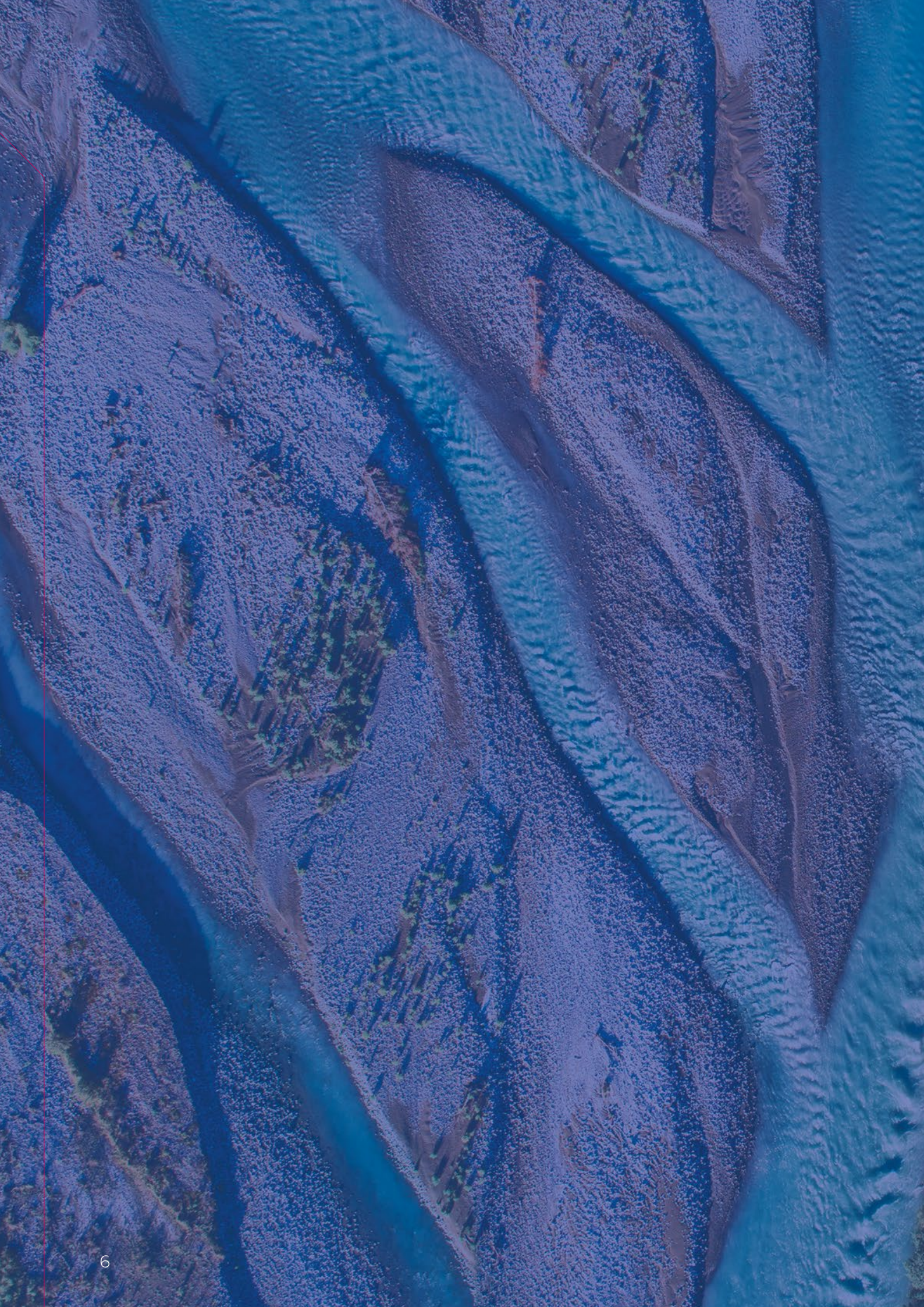



IDENTITÀ

1



1.1 LETTERA DEL CEO

Noi, come altre aziende, assumiamo importanti Responsabilità non solo nei confronti dei clienti, degli investitori, dei fornitori, ma anche verso i dipendenti, la società ed il mondo stesso.

Siamo consapevoli che abbiamo la responsabilità di produrre in modo sostenibile e di essere all'avanguardia nell'affrontare le sfide urgenti del progresso. Il cambiamento climatico, per esempio, sta diventando un fattore determinante nelle prospettive a lungo termine delle aziende; molti hanno sottolineato l'impatto significativo e duraturo che questo avrà sulla crescita economica e sulla prosperità, ed i rischi derivanti che oggi non possono essere più ignorati nemmeno dal mercato.

Ci impegniamo

- con **i prodotti** ed i servizi che creiamo;
- con **i mezzi e le risorse** che impieghiamo;
- attraverso **i Valori** che rappresentiamo;
- con **la consapevolezza** delle ricadute sul mondo delle nostre azioni;

per garantire:

- l'uso della tecnologia come mezzo per migliorare la vita;
- la **tutela** e protezione dell'ambiente;
- il **rispetto** della legge, delle persone e della dignità umana;

1 Miglioramento della vita attraverso l'innovazione

Lo sviluppo tecnologico sta cambiando il mondo, rivoluzionerà i luoghi di lavoro, i luoghi e gli stili di vita. Vogliamo contribuire alla costruzione di una società sana e sostenibile in grado di garantire a tutti le stesse opportunità senza pregiudizio per le generazioni future. Per noi ciò significa migliorare le prestazioni ed i consumi energetici dei nostri prodotti per aiutare a plasmare un futuro energetico più sostenibile secondo le aspettative della comunità.

2 Tutela e Protezione dell'ambiente

Ci impegniamo a ridurre l'impronta di carbonio (le emissioni di CO₂) della nostra organizzazione e della catena di approvvigionamento, condividendo questi i benefici con gli stakeholders attraverso la fornitura di "Empowered performances".

3 Rispetto delle leggi e delle persone

I nostri **Valori**, il Codice Etico e il Codice di condotta Fornitori caratterizzano il nostro approccio al business: rispetto delle leggi, delle persone, senso del dovere, passione, onestà, trasparenza, sicurezza dei dati, responsabilità.

Vogliamo gestire un'attività sicura, responsabile e redditizia, garantendo a tutti uguali prospettive, possibilità di lavoro e di carriera riconoscendo meriti e capacità. Abbiamo inserito nuove persone nell'organizzazione per arricchirla con talenti e competenze di cui avremo bisogno per sostenere la nostra crescita.

Costruiamo i nostri obiettivi e misuriamo le nostre prestazioni nel rispetto dei principi del Global Compact e dei 17 Obiettivi di Sviluppo Sostenibile delle Nazioni Unite.

Ci impegniamo con **Passione** perché la nostra attività crei un valore per i nostri stakeholders, favorendo la crescita dei nostri dipendenti e generando ricadute positive per la Comunità.

Amedeo Bonomi
CEO OMAL S.p.A.



1.2 CHI SIAMO

Produciamo valvole e attuatori dal 1981. Mettiamo **competenza** e **professionalità** nel fornire un prodotto **customizzato** per i nostri clienti, che garantisca **qualità assoluta** ed **alte prestazioni**, studiato per svariati settori quali alimentare, chimico e farmaceutico, power and energy, navale e molti altri.

Il nostro motto è *Empowered Performance*. Perché solo un processo *empowered* può garantire un prodotto dalle *empowered performance*.

Empowered performance si raggiunge **internalizzando** tutte le lavorazioni, assicurando la **qualità Made in Italy** e garantendo il pieno **controllo lungo tutta la catena del valore**. La **selezione dei nostri fornitori** è severa e avviene sulla base di parametri non solo economici, ma anche di sostenibilità, qualità e innovazione. Investiamo nello **sviluppo tecnologico** per assicurare precisione e velocità.

Empowered performance, per OMAL, significa anche produrre prestando sempre la massima attenzione all'ambiente e al territorio che la circonda, nonché alle persone e alla responsabilità sociale d'impresa.

Il nostro prodotto è *empowered* perché pensato per garantire le massime prestazioni lungo tutto il suo ciclo di vita: dalla progettazione, alla realizzazione, fino alla messa in opera e al funzionamento, assicurando durabilità e bassi consumi.



EMPOWERED PERFORMANCE

1.3 LA STORIA

OMAL nasce a Polaveno in Val Trompia nel 1981 per volere di Agostino Bonomi, figlio di una dinastia di imprenditori specializzati nelle valvole a sfera, che intuisce che il futuro di questo settore si deve giocare sull'automazione e sulla customizzazione dei prodotti destinati all'uso industriale.

Grazie alla creazione di un team di tecnici e ingegneri specializzati, in pochi anni OMAL si afferma sul mercato nazionale ed estero con un prodotto innovativo in grado di rispondere efficacemente alle necessità tecniche più complesse, dalle alte performance, adatto a diverse applicazioni e personalizzato per le specifiche esigenze dei suoi clienti.

Progettazione, ricerca, innovazione, automazione, customizzazione sono le chiavi del successo di OMAL. Le tappe di questo successo:

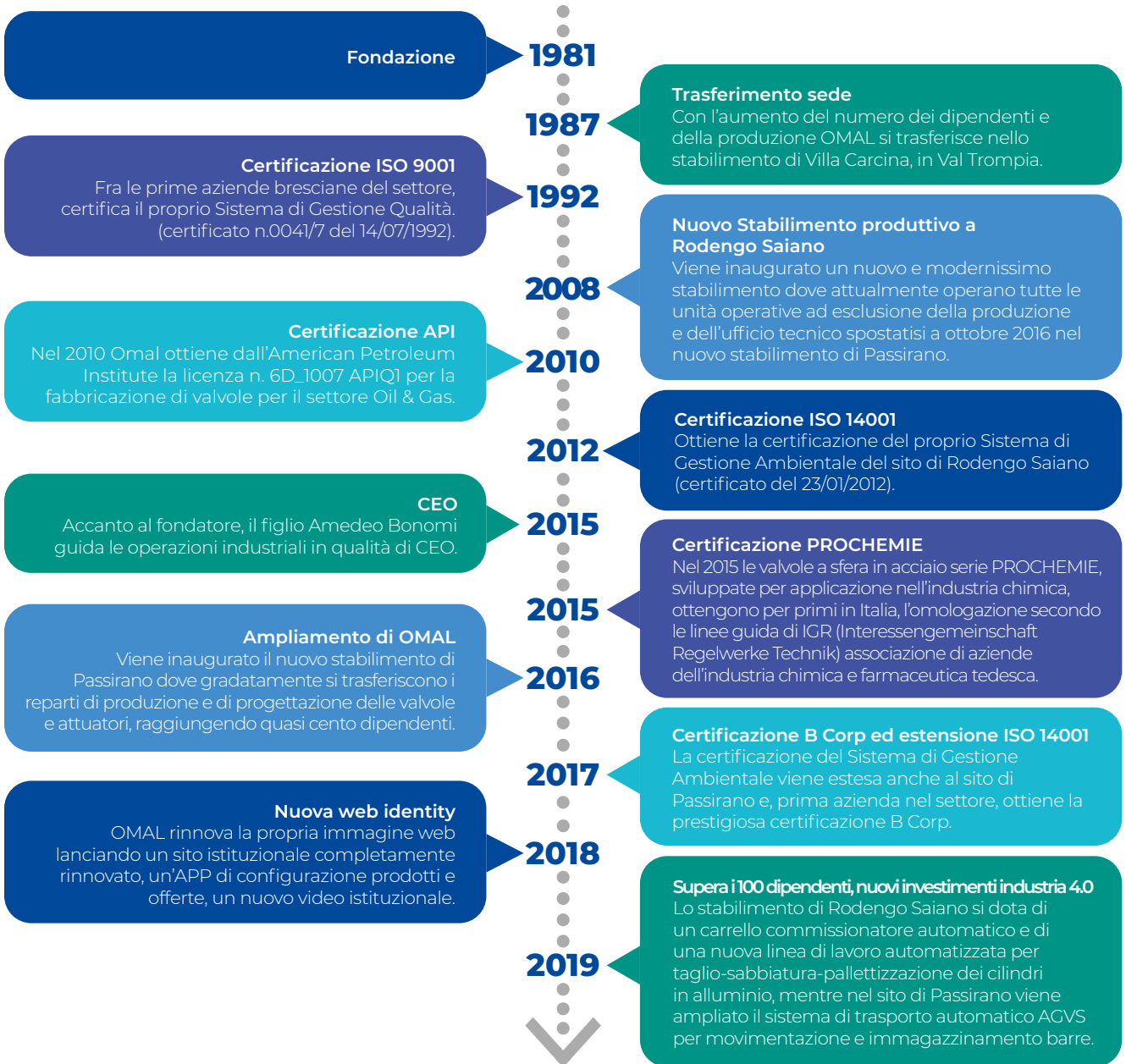

L'attività produttiva di OMAL avviene anche oggi ancora tutta in Italia, su una superficie totale di 38 mila metri quadrati di cui 17 mila coperti.

Crediamo fermamente che il valore aggiunto delle realizzazioni di OMAL sia rappresentato dalla capacità tutta italiana di progettare e lavorare un prodotto meccanico con una speciale attenzione e dedizione, con un'artigianalità che cura al massimo ogni dettaglio al fine di soddisfare tutte le esigenze del nostro cliente.

1.4 VISION, MISSION, VALORI

Crediamo nella forza della nostra reputazione. Crediamo che il vero valore di un'azienda sia la reputazione che è stata in grado di costruirsi negli anni grazie al lavoro quotidiano, alle relazioni che ha saputo creare e alla capacità di soddisfare le aspettative dei propri stakeholder.



VISION

Crediamo che il giusto equilibrio tra uomo e ambiente migliora la qualità della vita, garantendo un mondo migliore alle generazioni future.



MISSION

Lavoriamo per creare prodotti sempre più performanti, in grado di proteggere l'ambiente e migliorare la qualità della vita rendendo più sicuri ed affidabili gli impianti.

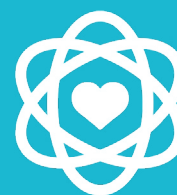

VALORI

Crediamo che siano i fatti a raccontare al meglio di un'azienda come OMAL, che non si tira indietro e che concretizza le parole con azioni concrete.

L'identità di OMAL si basa su tre principi guida che rappresentano la nostra unicità: passione, rispetto e senso del dovere.

PASSIONE

Per OMAL significa non accontentarsi del risultato standard, ma cercare continuamente di superare le proprie performance, tendendo sempre al miglioramento continuo del prodotto e del processo. Il tutto senza dimenticare mai la dimensione umana, incoraggiando la crescita personale, garantendo un ambiente di lavoro stimolante e aperto al dialogo.

"Capisci di essere in un posto magico quando la sera torni a casa e pensi a quel pezzo che non riesci a disegnare, a quel processo che sfida la tua pazienza...e ti rendi conto che non ti sei portato a casa il lavoro, ma la passione".

RISPETTO

Per OMAL significa capacità di cogliere le necessità e le differenze dei propri interlocutori, siano essi colleghi o partner commerciali, rispettando le esigenze di tutti e confrontandosi continuamente per identificare soluzioni condivise e efficaci.

"Non abbiamo bisogno di regole interne per capire che in ogni cosa che facciamo deve esserci il rispetto del nostro ruolo e la dignità del nostro lavoro, ogni giorno, verso tutti".

SENSO DEL DOVERE

Per OMAL significa il rispetto degli accordi, delle promesse e delle ambizioni, mantenendo i tempi stabiliti e garantendo le modalità condivise con i propri partner. Laddove necessario, il Senso del Dovere richiede la flessibilità necessaria per trovare soluzioni fuori dagli schemi, originali e coraggiose.

"Non ci sono tante parole che spieghino cos'è per noi il dovere, ne bastano due: mai mollare".



I valori in cui OMAL crede concorrono a costituire il **Codice Etico OMAL**, un documento strategico cruciale per il posizionamento aziendale all'interno del mondo della CSR e del business sostenibile. Il Codice Etico, suddiviso in varie sezioni a seconda dello stakeholder di riferimento, contiene un compendio dei valori aziendali che ogni attore che interagisce con l'azienda è tenuto a rispettare. La base di partenza per qualsiasi ragionamento di CSR è il Codice Etico, che OMAL distribuisce a tutti i nuovi assunti come elemento di partenza per ogni fruttuosa relazione lavorativa ed umana.

1.5 TRASPARENZA E RATING DI LEGALITÀ

OMAL si è volontariamente impegnata in un percorso di certificazione promosso da AGCM - l'autorità garante della concorrenza e del mercato - per garantire la massima **trasparenza** a tutti gli interlocutori sulle proprie **operazioni commerciali**.

Il Rating di Legalità è una valutazione etica rilasciata da AGCM in accordo con i Ministeri della Giustizia e dell'Interno, alle imprese italiane che abbiano raggiunto un fatturato minimo di due milioni di euro e che dimostrino di:

- rispettare i contenuti del Protocollo di legalità sottoscritto dal Ministero dell'Interno e da Confindustria, delle linee guida che ne costituiscono attuazione, del Protocollo sottoscritto dal Ministero dell'Interno e dalla Lega delle Cooperative, e a livello locale dalle Prefetture e dalle associazioni di categoria;
- utilizzare sistemi di tracciabilità dei pagamenti anche per importi inferiori rispetto a quelli fissati dalla legge;
- adottare una struttura organizzativa che effettui il controllo di conformità delle attività aziendali a disposizioni normative applicabili all'impresa o un modello organizzativo ai sensi del d.lgs. 231/2001;
- adottare processi per garantire forme di Corporate Social Responsibility;
- essere iscritte in uno degli elenchi di fornitori, prestatori di servizi ed esecutori di lavori non soggetti a tentativi di infiltrazione mafiosa;
- avere aderito a codici etici di autoregolamentazione adottati dalle associazioni di categoria;
- di aver adottato modelli organizzativi di prevenzione e di contrasto della corruzione.



Nell'aggiornamento del rating, avvenuto a giugno 2019, OMAL ha migliorato la sua affidabilità ottenendo oltre alle due stelle ottenute in precedenza anche un +.

<https://www.agcm.it/competenze/rating-di-legalita/rating-elenco-imprese>

1.6 LA GOVERNANCE, IL MODELLO DI BUSINESS E LA STRATEGIA

Il sistema di amministrazione e controllo di OMAL è di tipo “tradizionale” con un Consiglio di Amministrazione nominato dall'Assemblea Soci e un Collegio Sindacale.

Il CdA è l'organo investito di poteri per la gestione e la definizione degli assetti organizzativi, nonché per la valutazione dell'andamento generale. È formato da due consiglieri (Responsabile del Consiglio di Amministrazione e Amministratore).

Il Collegio Sindacale è composto da cinque membri e vigila sull'osservanza della legge e sul rispetto dei principi di correttezza.

Una società di revisione dei conti garantisce la correttezza e veridicità delle informazioni finanziarie e patrimoniali, nonché assicura la conformità normativa.

Il CEO ha delega con poteri di ordinaria e straordinaria amministrazione in materia di sicurezza e di igiene sul lavoro, nonché per la salvaguardia dell'ambiente interno ed esterno all'azienda (con esclusione di quelli riservati per legge o per statuto al CdA o all'assemblea soci).



Quattro sono i driver di governance che caratterizzano la strategia aziendale di OMAL, rendendola unica e diversificata rispetto alla concorrenza:

Turnkey product: valve and actuator

L'esperienza e know how accumulata in 40 anni di progettazione e produzione del pacchetto: valvola e attuatori consente a OMAL di sviluppare e gestire collaborazioni di product co-engineering nel settore della pneumatica, del mondo industriale e dell'industria di processo.

In House process & Made In

OMAL nasce con una forte vocazione manifatturiera radicata sul territorio bresciano, particolarmente specializzato in lavorazioni meccaniche ed industriali. In OMAL la competenza nelle lavorazioni meccaniche, nella pressofusione dell'alluminio è ai massimi livelli. OMAL si è specializzato anche nello stampaggio plastica di alcuni componenti strategici grazie all'installazione di alcune linee di produzione con presse robotizzate. Anche la fase del collaudo è al 100% in house con una sala prove e banchi di prova dedicati interamente alla produzione interna.

Smart Factory

OMAL ha avviato il processo di digitalizzazione dell'azienda prima sulle linee di produzione e di montaggio con la robotizzazione intelligente a garanzia della qualità e precisione di processo, in seguito negli uffici operativi e amministrativi con l'utilizzo della business intelligence e di software di project management. OMAL è una smart factory: lo dimostrano la multi-canalità, il configuratore di prodotto, un sito e-commerce, l'APP disponibile su Android e IOS.

WalkTheTalk

L'azienda ha un codice etico che la guida, OMAL si presenta al mercato "facendo quello che dice di fare". Quando OMAL fa delle dichiarazioni, prende un impegno o semplicemente si esprime, ciò che dice rappresenta una promessa che va rispettata e deve corrispondere ad una verità assoluta. Una verità che non cede davanti ad eventuali lusinghe del mercato.

1.7 ESSERE B CORP

B Corp è un'azienda che incorpora obiettivi di impatto sociale e ambientale positivi nella propria strategia di business, in sintonia con i propri obiettivi economico-finanziari.

È un'azienda che non si accontenta di limitare gli impatti negativi del proprio operato, ma usa la forza del proprio business per rigenerare l'ecosistema e l'ambiente circostante, creando valore condiviso.

La certificazione B Corp® si applica all'intera azienda, comprende tutte le linee di prodotto o servizio e tutte le aree aziendali. Un audit di terza parte ne attesta il raggiungimento delle performance richieste di sostenibilità sociale e ambientale.

OMAL ha ottenuto la prestigiosa certificazione B Corp® nel settembre 2017 superando largamente gli 80 punti richiesti e dimostrando le sue elevate performance con una valutazione finale di 106,7 punti.

Sia nel 2018 che nel 2019 ha vinto inoltre il prestigioso premio Best for Environment assegnato alle aziende B Corp che sono risultate più performanti a livello mondiale nella categoria d'impatto.









RESPONSABILITÀ
SOCIALE D'IMPRESA

2



2.1 LA RESPONSABILITÀ SOCIALE D'IMPRESA PER OMAL

La Responsabilità Sociale d'Impresa è per OMAL la scelta, volontaria, di voler integrare gli aspetti sociali e ambientali nella propria attività quotidiana di produzione di valvole e attuatori.

Crediamo che le prestazioni complessive di un'impresa e l'efficacia delle sue azioni siano strettamente correlate al benessere del contesto sociale in cui opera e all'impatto generato sull'ambiente. Per queste ragioni, in OMAL, la Responsabilità Sociale d'Impresa è pienamente integrata nel business e nella Governance, finalizzata a definire la strategia per affrontare al meglio le sfide del mercato e il raggiungimento dei nostri obiettivi di crescita, nonché per creare valore condiviso nel lungo periodo.

Da sempre la sostenibilità ha accompagnato la nostra storia aziendale, guidando il nostro modo di fare impresa e creando valore per gli stakeholder.

La nostra aspirazione è quella di integrare progressivamente la sostenibilità nell'agire quotidiano di tutte le unit aziendali, in modo da ottenere un'operatività coerente, in linea con le aziende più virtuose e avanzate in materia di Responsabilità Sociale d'Impresa.

OMAL è ormai giunta al quarto anno di rendicontazione della propria sostenibilità sociale e ambientale, forte di una prassi ormai interiorizzata dalle funzioni interne e comunicata all'esterno in modo puntuale e partecipato. La nostra consapevolezza parte da una visione attenta dei valori aziendali, costantemente aggiornati e condivisi al nostro interno, in modo da allineare Bilancio di Sostenibilità, Codice Etico, Codice Condotta Fornitori e Policy Interne.



2.2 NOTA METODOLOGICA

Scopo del presente Bilancio è quello di comunicare agli stakeholder la risposta di OMAL alle sfide sociali e ambientali a cui stiamo assistendo e presentare il nostro approccio alla creazione di valore condiviso.

Il presente Bilancio è redatto secondo le linee guida internazionali più diffuse, emesse dal Global Reporting Initiative, il **GRI Sustainable Reporting Standards**, opzione “core”.

Negli allegati finali è rappresentata una tabella sintetica di correlazione fra le informazioni riportate nel presente Bilancio e gli indicatori GRI standards.

Il periodo di rendicontazione va da gennaio 2019 a dicembre 2019 e interessa tutte le attività e gli impatti di OMAL nei suoi stabilimenti produttivi di Rodengo Saiano e Passirano.

Il processo di raccolta dati è stato coordinato internamente ad OMAL dalla figura del Responsabile della Qualità e ha coinvolto trasversalmente tutte le unità produttive.

La rendicontazione è articolata in sei sezioni che definiscono tutte le dimensioni delle attività di OMAL, partendo dalla sua identità aziendale (IDENTITA') per percorrere i valori, il modello di business e la Governance della sostenibilità, nonché la metodologia di rendicontazione attuata (RESPONSABILITÀ SOCIALE D'IMPRESA).

Seguono i tre ambiti in cui si declina la sostenibilità di OMAL: PERSONE, QUALITÀ e AMBIENTE.

L'ultimo capitolo della rendicontazione (VALORE ECONOMICO E REPUTAZIONALE) è dedicato ai risultati economici, agli investimenti fatti e allo sviluppo commerciale, nonché al patrimonio intangibile di OMAL, alla comunicazione e al capitale reputazionale.

La diffusione del presente documento sarà garantita sia attraverso la sua condivisione in azienda e con i principali clienti e fornitori, sia tramite la consueta pubblicazione sul nostro sito www.omal.it

Ogni sezione si aprirà con una pagina di sintesi che riassume l'approccio alla tematica, i temi materiali di OMAL per quell'ambito, i numeri che fotografano le dimensioni dell'impresa e il rimando ai goal dell'Agenda 2030.

Negli allegati finali vengono infine riportate le tabelle di corrispondenza con gli indicatori previsti dal GRI e agli SDGs.



2.3 IL PIANO STRATEGICO 2016-2020

Cli obiettivi che OMAL si era posta nel 2016 nel piano strategico quinquennale erano in sintesi quelli riportati nella tabella sotto. Nel corso del 2019 si è cercato di dare una svolta importante per portare a compimento gran parte dei goal.

PRIORITÀ	IMPEGNO	% RAGGIUNGIMENTO A FINE 2019	RISULTATO
PERFORMANCE DEVELOPMENT SVILUPPARE OPPORTUNITÀ A VALORE AGGIUNTO			
2	Solution Provider	100%	●
2	TurnkeyPproduct	100%	●
3	Product coengineering	70%	●
CORPORATE MIGLIORARE LA BRAND REPUTATION			
1	In house process & Made In	100%	●
1	WalkTheTalk	100%	●
3	Certificazioni di prodotto con prestazioni sfidanti	70%	●
3	Certificazioni ambientali e sociali prestigiose	50%	●
1	Solidità economica	100%	●
SMART FACTORY PERMEARE DIGITALMENTE L'AZIENDA			
2	Robotizzazione intelligente	90%	●
2	Business intelligence	70%	●
3	Sviluppo omnicanalità	90%	●
2	Progetto Carta Zero	70%	●
ENGAGEMENT AZIENDALE Aumentare il senso di appartenenza dei collaboratori attraverso le seguenti azioni:			
1	"Tutti Convocati" - Incontri con Top Management	100%	●
1	Eventi aziendali	100%	●

LEGENDA:

- Completato
- Da ultimare nel 2020

2.4 IL CONTESTO INTERNAZIONALE

Gli SDGs – Sustainable Development Goals - sono i 17 obiettivi per lo Sviluppo Sostenibile che l'ONU si è impegnata a raggiungere nell'Agenda 2030.

OMAL ha inserito come prioritari nei propri programmi di sostenibilità i seguenti obiettivi internazionali:

OBIETTIVO	DESCRIZIONE	AZIONI DI OMAL
 <p>2 SCONFIGGERE LA FAME NEL MONDO</p>	<p>PORRE FINE ALLA FAME, RAGGIUNGERE LA SICUREZZA ALIMENTARE, MIGLIORARE LA NUTRIZIONE E PROMUOVERE UN'AGRICOLTURA SOSTENIBILE.</p>	<p>Crediamo che alimentarsi in modo sano e sicuro sia un diritto da garantire ai nostri lavoratori. Per questo abbiamo scelto un nuovo partner certificato in ambito ambientale, energetico, di sostenibilità e legalità per un servizio di qualità. Il menù offerto è equilibrato, con piatti vegetariani, materie prime ecosostenibili e a km zero, vassoi 100% riciclabili è in linea con gli obiettivi di sostenibilità di OMAL.</p>
 <p>3 SALUTE E BENESSERE</p>	<p>ASSICURARE LA SALUTE E IL BENESSERE PER TUTTI E PER TUTTE LE ETÀ.</p>	<p>Promuoviamo un ambiente di lavoro sano e armonico per offrire le migliori condizioni e garantire il benessere fisico, psicologico e sociale. Salute e sicurezza sono il tema centrale del 2019: con attività di sensibilizzazione e formazione, con lo spettacolo "il virus che ti salva la vita", con l'acquisto di defibrillatori, con una mensa sana e bilanciata, con la promozione del welfare aziendale.</p>
 <p>4 ISTRUZIONE DI QUALITÀ</p>	<p>FORNIRE UN'EDUCAZIONE DI QUALITÀ, EQUA E INCLUSIVA E OPPORTUNITÀ DI APPRENDIMENTO PER TUTTI.</p>	<p>La cultura rappresenta un valore fondamentale per OMAL. Investiamo nella formazione delle persone, nella diffusione delle conoscenze e nell'educazione. Abbiamo avviato progetti di collaborazione, tirocini di ricerca con Università, accolto ragazzi in alternanza scuola lavoro, partecipato a seminari tematici per diffondere la cultura della sostenibilità.</p>



GARANTIRE A TUTTI LA DISPONIBILITÀ E LA GESTIONE SOSTENIBILE DELL'ACQUA E DELLE STRUTTURE IGIENICO-SANITARIE.

Migliorare la qualità dell'acqua utilizzata, controllare il rilascio di sostanze chimiche, limitare la percentuale di acque reflue non trattate, aumentare il riciclaggio e il riutilizzo di acqua in sicurezza è un impegno concreto in OMAL. L'impianto di depurazione delle acque nere e il sistema di recupero e filtraggio della condensa ne garantiscono l'attuazione.



ASSICURARE A TUTTI L'ACCESSO A SISTEMI DI ENERGIA ECONOMICI, AFFIDABILI, SOSTENIBILI E MODERNI.

La salvaguardia delle risorse del pianeta è sempre stato un tema centrale in OMAL. Efficientamento energetico, autoproduzione di energia da fotovoltaico e sottoscrizioni di contratti di fornitura elettrica 100% da fonti rinnovabili sono obiettivi ormai raggiunti da anni.



INCENTIVARE UNA CRESCITA ECONOMICA DURATURA, INCLUSIVA E SOSTENIBILE, UN'OCCUPAZIONE PIENA E PRODUTTIVA E UN LAVORO DIGNITOSO PER TUTTI.

Creiamo le condizioni per lavorare e vivere al meglio, promuoviamo un ambiente di lavoro che sostenga la crescita umana e professionale. Continua ricerca, passione, competenza e *empowered performance* sono i punti di forza del nostro successo. Gli alti livelli di produttività ci hanno permesso di incrementare l'occupazione superando i 100 dipendenti.



COSTRUIRE UN'INFRASTRUTTURA RESILIENTE E PROMUOVERE L'INNOVAZIONE ED UNA INDUSTRIALIZZAZIONE EQUA, RESPONSABILE E SOSTENIBILE.

Il nuovissimo stabilimento di Passirano è costruito secondo i migliori standard architettonici ed ambientali. L'adozione di avanzati processi di industria 4.0 ne garantiscono l'automazione dei processi; un sistema di project management assicura una gestione coordinata delle attività; la digitalizzazione della documentazione facilita l'accesso, lo scambio e la corretta archiviazione delle informazioni.



GARANTIRE MODELLI
SOSTENIBILI DI PRODUZIONE E
CONSUMO.

OMAL condivide con i propri fornitori i propri principi etici e di sostenibilità (codice condotta fornitori) per assicurarsi una catena di fornitura responsabile ed efficiente. I nostri prodotti sono progettati per garantire empowered performance: durabilità, minori consumi energetici, minima manutenzione, disassemblabilità a fine vita e riciclabilità dei materiali.



ADOTTARE MISURE URGENTI PER
COMBATTERE IL CAMBIAMENTO
CLIMATICO E LE SUE
CONSEGUENZE.

Minimizzare i propri impatti ambientali è una sfida che OMAL ha avviato a partire dal 2016, con la scelta di quantificare la propria carbon footprint per misurare, monitorare e ottimizzare gli effetti delle proprie attività sull'ambiente e compensare laddove possibile.

2.5 LA MATRICE DI MATERIALITÀ

I concetto di materialità è centrale nelle Linee Guida del GRI e si riferisce all'**identificazione dei temi più rilevanti per OMAL e per i suoi stakeholder**.

Tale attività di analisi, iniziata nel 2016 e aggiornata annualmente, ci ha consentito di definire una **matrice di materialità**, ossia lo strumento che indica la rilevanza data dall'azienda e dai suoi stakeholder a specifici temi, al fine di individuare quelli su cui concentrare l'azione, focalizzando le aspettative e le tempistiche di azione. Nell'analisi dei temi rilevanti ha influito anche l'opinione dei media, l'impostazione di aziende competitor italiane e straniere, il codice etico OMAL e la presenza di mega-trend globali riportati in documenti e policies internazionali.

L'immagine sotto riportata rappresenta la Matrice della materialità di OMAL, aggiornata nel corso del 2019 per quanto concerne le priorità aziendali. In orizzontale si riporta la rilevanza data dall'azienda ai temi emersi dallo stakeholder engagement, mentre in verticale si riporta la rilevanza data dagli stakeholder coinvolti.

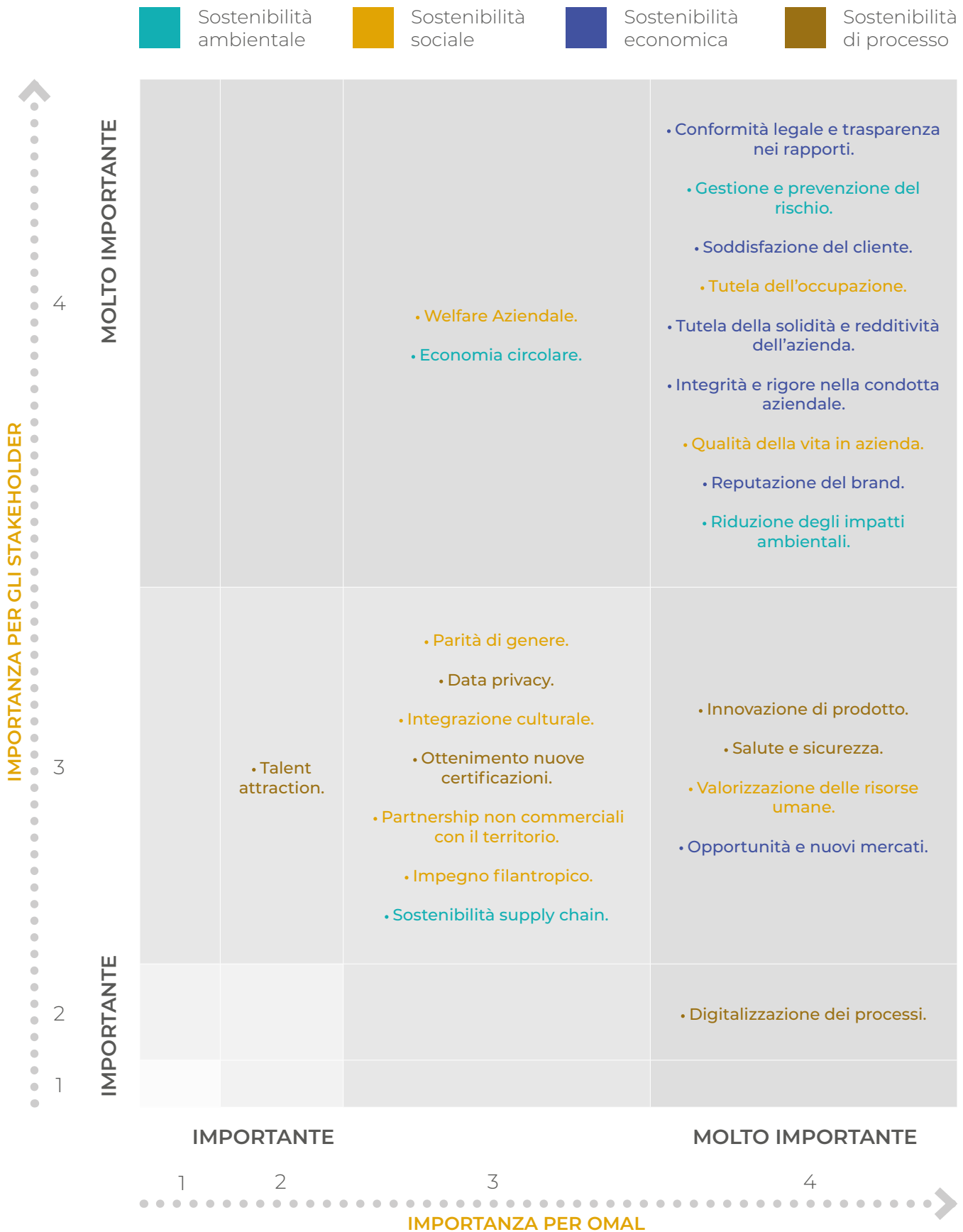

Per quanto riguarda le finalità della Matrice della Materialità, come già detto, essa rappresenta il quadro di lavoro delle attività di CSR in azienda e pertanto diventa funzionale alla definizione di programmi di lungo periodo, già avviati da OMAL, quali:

- **INTEGRAZIONE DELLA SOSTENIBILITÀ IN TUTTE LE FUNZIONI AZIENDALI**

volontà di integrare elementi di Sostenibilità Ambientale nell'operatività degli Uffici Acquisti, Comunicazione/Innovazione Sociale, Commerciale, Amministrazione, Qualità, Ufficio Tecnico, IT, Montaggio e Produzione, con impatti lean nella gestione di processi interni.

- **CO-CREAZIONE**

condivisione delle iniziative con attori diversi sia all'interno di OMAL, che tra OMAL e attori esterni.

- **REPLICABILITÀ**

scalabilità delle esperienze su altri territori, con altri attori e/o con tempistiche più estese e conseguentemente impatti più vasti.

- **RILEVANZA**

evidenza di maggior interesse.



2.6 GLI STAKEHOLDER E IL COINVOLGIMENTO

Cli stakeholder sono persone, gruppi o entità che interagiscono a vari livelli con OMAL. Una fitta rete di relazioni commerciali, economiche ed istituzionali che compongono il nostro mondo e dalla quale traiamo continui scambi e benefici. La mappatura degli stessi è avvenuta in virtù dei principi di:

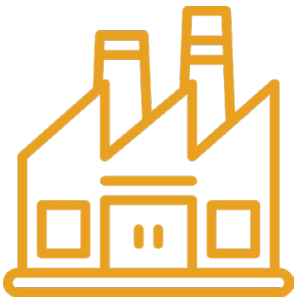

Dipendenza

Riferiti alla vicinanza più o meno forte degli stakeholder con le attività economiche dell'azienda,



Responsabilità

Riferiti a legami di responsabilità legale, sociale, commerciale o ambientale che lega lo stakeholder all'azienda.



Urgenza

Riferiti alla necessità di considerare un dato stakeholder perché importante.

Una volta identificati gli stakeholder sono stati poi analizzati i principali canali di scambio e informazione con l'azienda.

GLI STAKEHOLDER OMAL E I PRINCIPALI CANALI DI SCAMBIO E INFORMAZIONE

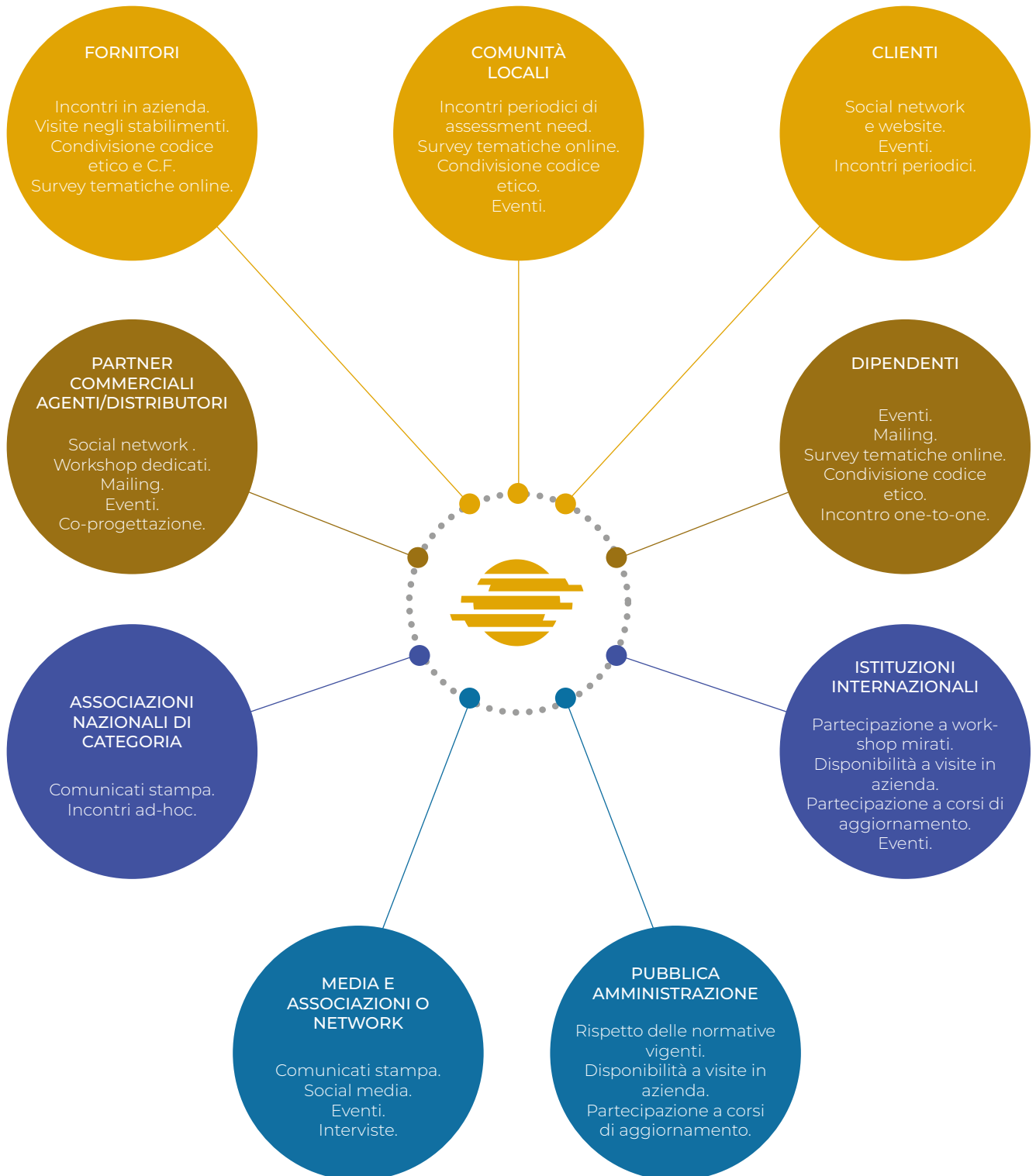

Il processo di **stakeholder engagement** è un processo con il quale un'organizzazione coinvolge nella formulazione delle proprie politiche o strategie aziendali tutti coloro che possono influire sul raggiungimento degli obiettivi dell'impresa, oppure che possono essere influenzati dal raggiungimento degli obiettivi della stessa.

A partire dal 2016, OMAL ha sfruttato diversi canali di coinvolgimento stakeholder, al fine di ottenere pareri e spunti migliorativi.

In particolare:



LIVELLI DI ENGAGEMENT

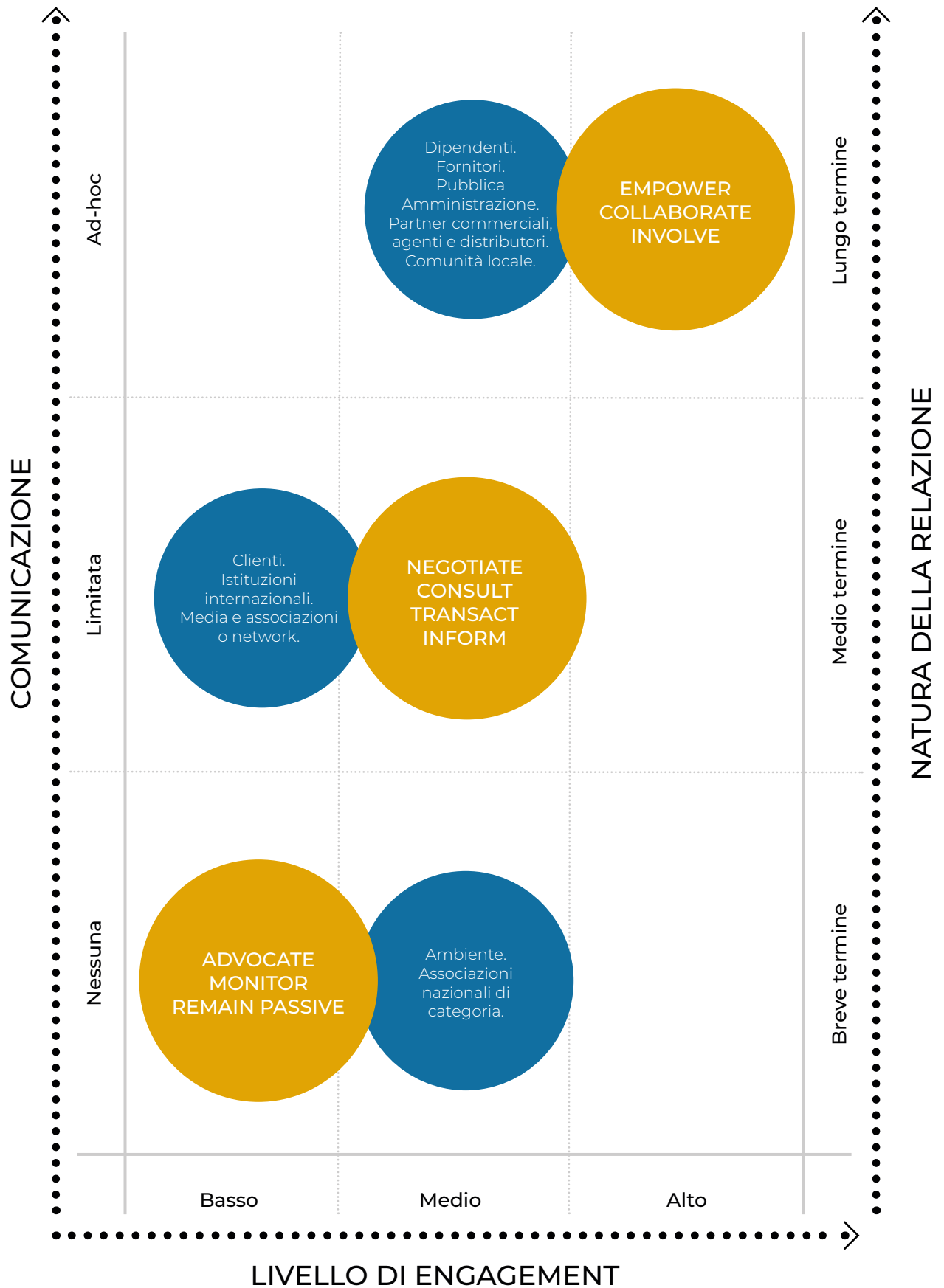







LE PERSONE E LA COMUNITÀ

3

LE PERSONE: UNA RISORSA PREZIOSA

I temi materiali

Formazione e
valorizzazione
risorse

Salute e
Sicurezza

Tutela / creazione
lavoro, welfare,
qualità vita

Filantropia e
comunità

Le persone sono una risorsa preziosa e garantire un ambiente di lavoro sicuro, rispettoso e stimolante è un impegno per OMAL. La condivisione dei valori e del codice etico di OMAL è un dovere per garantire sempre empowered performance.

NUMERO
DIPENDENTI

103

CONTRATTI A TEMPO
INDETERMINATO

93,2%

INDICE SICUREZZA
SALUTE E LAVORO

100%

PERSONE CON
MENO DI 35 ANNI

45,6%

WHITE COLLAR
WORKERS

50%

ORE DI FORMAZIONE

+32,5%

Goal di riferimento - GRI (Global Reporting Initiative)

3 SALUTE E
BENESSERE



4 ISTRUZIONE
DI QUALITÀ



8 LAVORO DIGNITOSO
E CRESCITA
ECONOMICA



3.1 UNA RISORSA PREZIOSA

Fin dalla sua nascita OMAL ha investito nello sviluppo del capitale umano e nella creazione di un ambiente stimolante e creativo dove favorire la crescita professionale dei collaboratori e il loro coinvolgimento. Sempre mossa nella convinzione che il successo imprenditoriale basa sulla condivisione di passione, rispetto e senso del dovere.

Promuoviamo un ambiente di lavoro bello, confortevole e armonico per offrire le migliori condizioni possibili e garantire il benessere fisico, psicologico e sociale.



Il nostro organico nel 2019 ha registrato un incremento importante rispetto all'anno precedente, pari al 13,2%, superando così i 100 addetti.

NUMERO DI DIPENDENTI PER ANNO

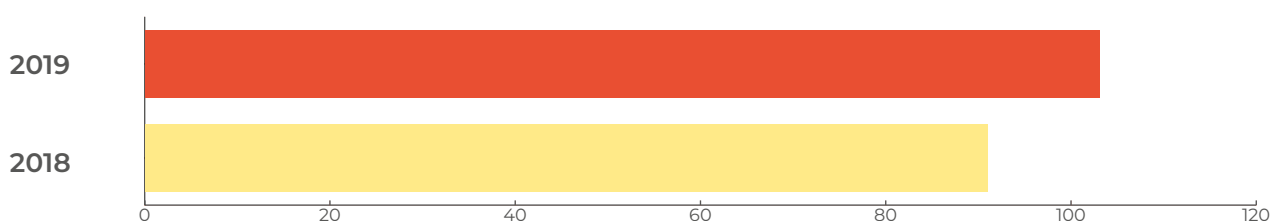

Di seguito riportiamo i dati dei dipendenti suddivisi per tipologia di contratto e genere:

Tipologia di contratto	N° lavoratori	% sul totale organico	% maschi	% femmine
Lavoratori tempo determinato	7	6,8%	71,4%	28,6%
Lavoratori tempo indeterminato	96	93,2%	84,4%	15,6%
Totale	103	100,0%	83,5%	16,5%

Dove emerge che OMAL è un'azienda a prevalenza maschile, nel 93,2% dei casi viene applicato un contratto a tempo indeterminato, i contratti determinati sono per il 71,4% maschili, ma l'incidenza è maggiore nel genere femminile.

Dipendenti
OMAL per
genere

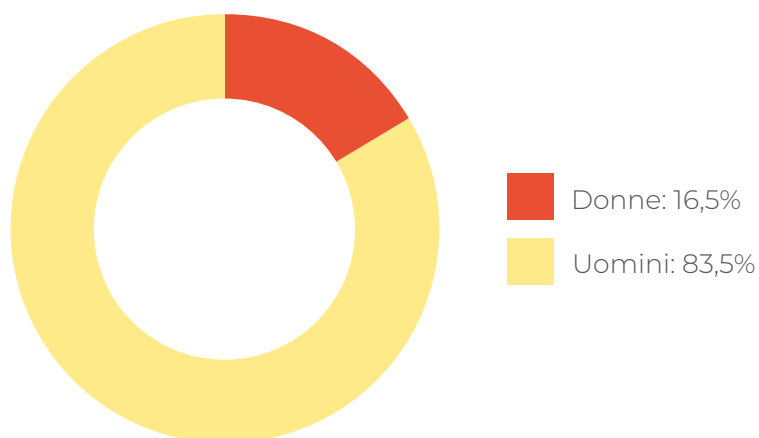

Si conferma che si tratta di un'azienda giovane, quasi la metà dei dipendenti è sotto i 35 anni e oltre il 90% è sotto i 50 anni, con un'anzianità di servizio prevalentemente sotto i 10 anni.

Dipendenti OMAL per fascia d'età

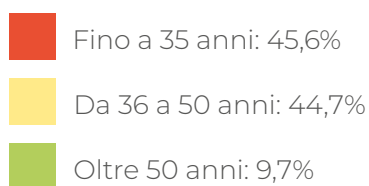
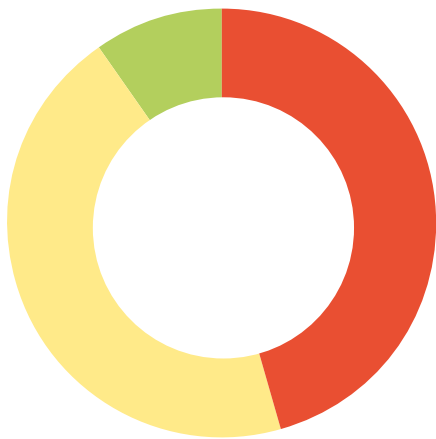

Dipendenti OMAL per anzianità di servizio

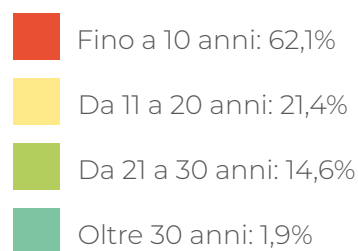
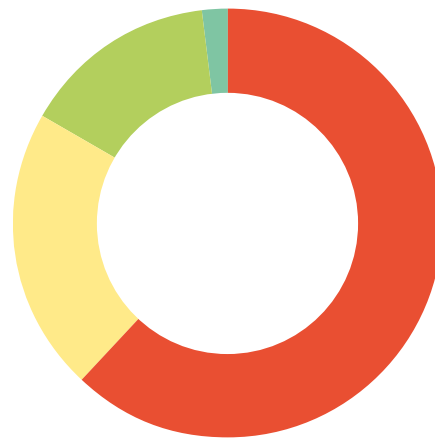

Essendo OMAL un'azienda in continua espansione l'anzianità di servizio risulta quindi bassa, ma circa il 38% del personale lavora con noi da oltre 10 anni. Si può perciò concludere che il tasso di turnover è basso.

La caratteristica distintiva di OMAL di puntare da sempre su un team di tecnici e ingegneri specializzati emerge dal grafico sotto a dimostrazione che progettazione, ricerca e innovazione sono al centro delle nostre attività, garantito da un alto livello di specializzazione del nostro personale.

Personale OMAL per attività svolta



Il nostro organigramma:

OMAL ORGANIZATION CHART

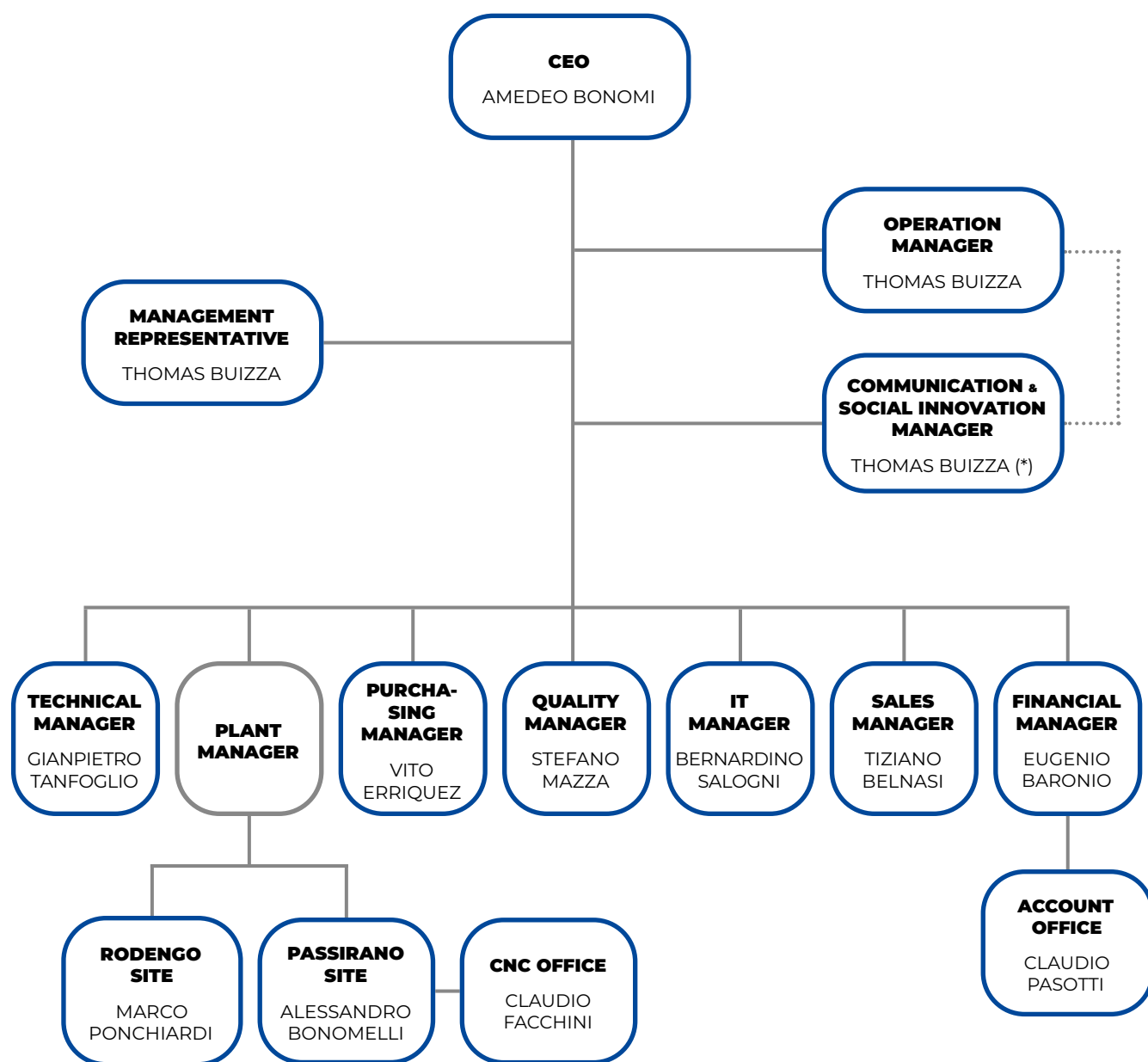

(*) Ad interim

3.2 ETICA IN OMAL

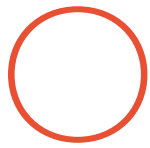

OMAL chiede al proprio personale di agire con integrità e responsabilità, nel rispetto delle opinioni e credenze altrui, e che ogni comportamento sia esemplare.

È richiesto al personale OMAL di: non incoraggiare o prendere parte ad atti di bullismo, mobbing, stalking o atti umilianti, sia verbalmente che fisicamente. Non creare condizioni che possano sminuire l'auto-stima o la reputazione professionale dei colleghi. Intervenire e contattare il proprio responsabile o la dirigenza nel caso in cui si assista o si notino atti discriminatori nei confronti del personale OMAL.

Allo stesso modo, OMAL rispetta la libertà dei dipendenti di esprimere le proprie idee e posizioni, poiché solamente condividendo opinioni differenti possiamo davvero lavorare in un ambiente arricchente, dove dei professionisti possano migliorare le proprie competenze.

- Agire con correttezza e onestà con tutte le controparti;
- Stimolare un modo di pensare innovativo e metodi partecipativi per scambiare opinioni e risolvere questioni, come nuove strategie per plasmare concetti e relazioni che possano aiutare ad affrontare i problemi e le rigidità in modo più efficiente e rapido.
- OMAL rispetta le differenze culturali e tratta ogni impiegato con rispetto e dignità. Razza, genere, orientamento religioso, credenze culturali, nazionalità, opinioni politiche, condizioni fisiche o origini socio-economiche sono viste come variabili arricchenti e non devono essere usate per discriminare nessuno.

3.3 COINVOLGIMENTO

L'engagement aziendale è uno degli obiettivi del piano strategico 2016-2020 per aumentare il coinvolgimento e il senso di appartenenza.

Le azioni implementate in tal senso sono state:

Tutti Convocati: si tratta di incontri periodici fra Direzione e Top Management per condividere strategie, obiettivi e risultati. Nel 2019 ci sono stati tre appuntamenti di approfondimento e confronto sulle seguenti tematiche:

- 9 Maggio: INCONTRO DI MID TERM- STATO DI AVANZAMENTO PROGETTI E ATTIVITA'
- 29 Agosto: PRESENTAZIONE JPA PROGETTI / JPA WORKFLOW
- 7 Novembre: PRESENTAZIONE BUDGET VENDITE ANNO 2020

Eventi aziendali: come consuetudine vengono organizzati due eventi all'anno durante i quali OMAL si confronta con dipendenti, discute di progetti specifici e condivide del tempo ricreativo in una location d'effetto.

Il primo evento esteso a tutti i lavoratori e alle loro famiglie si è tenuto a luglio 2019, con uno spettacolo teatrale della Compagni Rossolevante dal titolo "il virus che ti salva la vita" per sensibilizzare il personale sul tema della salute e sicurezza sul lavoro, un aspetto imprescindibile per la crescita dell'organizzazione.

Il secondo è la consueta cena di Natale, che prevede un momento di condivisione e riflessione sull'andamento dell'anno lavorativo concluso assieme a tutti i dipendenti. L'evento è esteso anche al personale ormai in pensione. Come da tradizione, durante la cena si è svolta la lotteria che mette in premio i regali arrivati in azienda nel corso dell'anno e che vengono così condivisi da tutti.

3.4 FORMAZIONE

A sostegno del piano strategico 2020 sono state definite le seguenti esigenze formative, descritte nel percorso formativo aziendale denominato “In FormAzione”, che prevede lo sviluppo di competenze sia tecniche che gestionali per i manager:

Competenze tecniche	Competenze gestionali
Potenziamento lingua inglese	Organizzazione del lavoro
Business intelligence	Capacità di leadership
Sistema gestionale	Capacità di delega

Il percorso “In FormAzione” prevede inoltre l'erogazione di formazione interna (autoformazione aziendale) per il trasferimento di competenze aziendali e/o a sostegno dei cambiamenti di personale in ruoli chiave.

Accanto a questo progetto, di durata quadriennale, declinato a livello di singola operation, esiste un livello strategico più alto che si focalizza sull'efficiamento dei processi inter-operation e intra-operation, con l'obiettivo di muoversi in maniera coordinata ed efficiente all'interno di progetti sempre più complessi.

In merito, tutti i responsabili delle unità devono essere in grado di:

- organizzare;
- gestire;
- misurare;

Come si può vedere dal grafico di seguito, nel 2019 c'è stato un incremento importante dell'investimento in formazione sia come numero di corsi realizzati, che come coinvolgimento del personale e monte ore complessivo.

Andamento Formazione Dipendenti

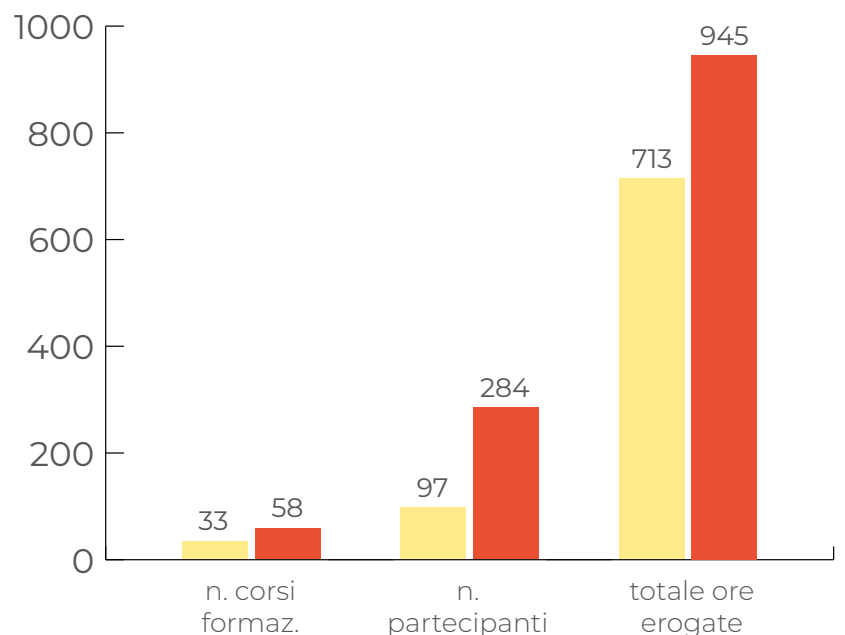
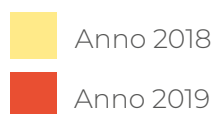

La media delle ore di formazione erogata a dipendente è passata dalle 7,8 ore del 2018 alle 9,2 del 2019. La formazione ha riguardato principalmente le tematiche legate a qualità e salute e sicurezza dei lavoratori, coinvolgendo principalmente operai e impiegati, in larga maggioranza uomini.

Monte ore formazione per argomento

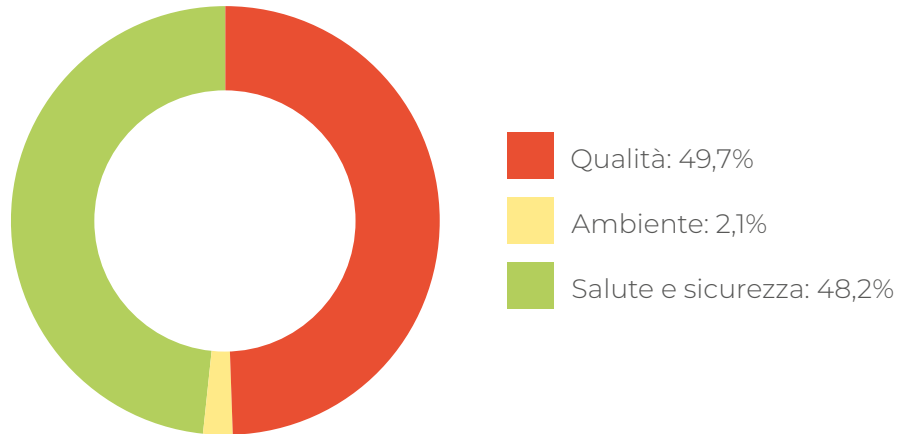

Monte ore formazione per ruolo

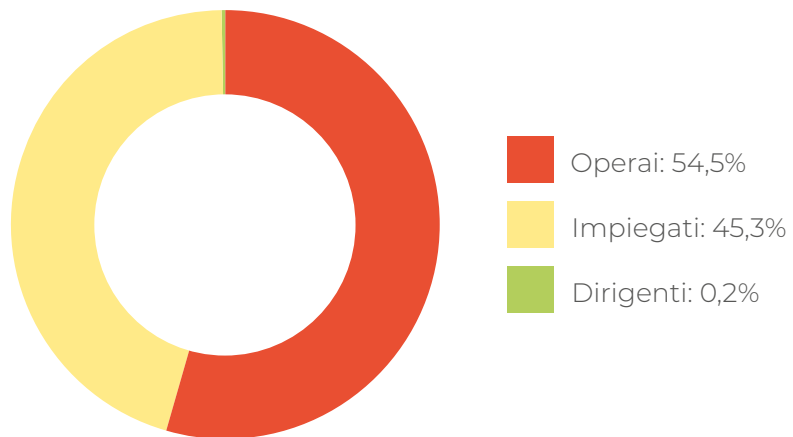

Monte ore formazione per genere

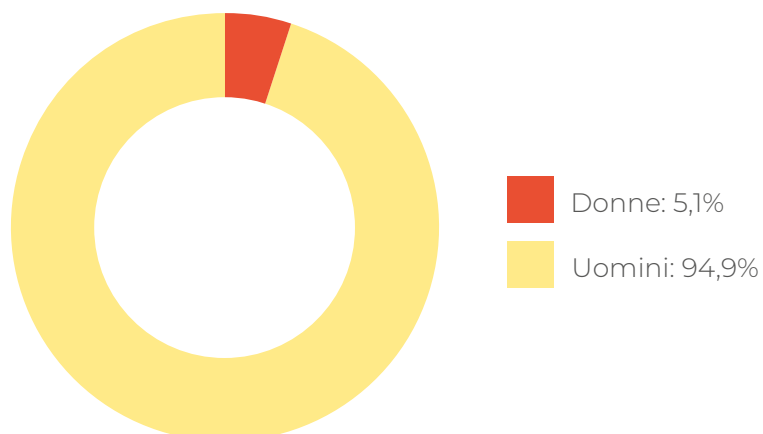

3.5 SALUTE E SICUREZZA

La tutela della salute e sicurezza dei lavoratori è per OMAL una priorità che ci porta a definire procedure organizzative e operative volte a ridurre il più possibile l'esposizione ai rischi intrinseci della nostra attività.

L'obiettivo è quello di ridurre gli infortuni e le malattie professionali, consci del fatto che la salute è importante per lavorare al meglio e a lungo.

Periodo	Indice di Durata media Infortuni DM= d/Kt	Indice di Frequenza IF = d/L x 106	Indice di Gravità IG = Kt/L x 10 ³
Anno 2019	13,0	16,6	0,2
Anno 2018	17,0	17,2	0,3
MEDIA triennio prec.	15,4	19,3	0,3

Gli sforzi fatti hanno dato risultati molto positivi nel 2019 con una riduzione sensibile sia nella durata, che nella frequenza e gravità degli infortuni sia rispetto al 2018 che alla media registrata nell'ultimo triennio.

Si rileva in particolare che l'indice di gravità degli infortuni è diminuito di oltre il 50% rispetto al triennio precedente e di oltre il 30% rispetto al solo 2019. Tutti gli indici considerati sono inferiori alle media del triennio incluso il ricorso ai giorni di malattia per dipendente: pertanto l'indice globale (I-SSL) che indica l'andamento delle condizioni di salute e di sicurezza nell'ambiente di lavoro risulta uguale a 100.

La salute e la sicurezza sul lavoro è stato il tema centrale delle nostre attività nel corso del 2019, sono stati fatti investimenti specifici per predisporre misure di emergenza ed è stata condotta un'attività diffusa di formazione e sensibilizzazione del personale.

In particolare:

- Abbiamo acquistato e installato presso i siti produttivi di Passirano e Rodengo Saiano dei defibrillatori, consci del fatto che tempestività ed efficacia dei primi soccorsi che possono fare la differenza tra la vita e la morte, tra recupero rapido o prolungato, tra disabilità temporanea o permanente;
- Una squadra di emergenza è stata addestrata all'uso dei DAE, perché un intervento tempestivo, entro i 5 minuti, può ridurre i danni cardiaci e salvare una vita;
- La nostra mensa incoraggia un'alimentazione bilanciata e sana, con prodotti di prima qualità. Nel menù giornaliero sono sempre garantiti piatti vegetariani. La prenotazione dei pasti avviene tramite App dove è possibile visualizzare le informazioni nutrizionali e il valore energetico dei piatti prenotati;
- È stata fornita una "Guida al mangiar sano" con le 10 regole per una sana alimentazione e un corretto stile di vita tratta dalle "Linee guida per una sana alimentazione italiana" del Ministero;

Per sensibilizzare e coinvolgere non solo il nostro personale, ma anche le loro famiglie sul tema della sicurezza e salute è stato organizzato uno spettacolo ad hoc dal titolo "il virus che ti salva la vita".

EMPOWERED DAY 2019

SABATO 6 LUGLIO

SPETTACOLO TEATRALE "IL VIRUS CHE TI SALVA LA VITA"
COMPAGNIA TEATRALE "ROSSOLEVANTE"

PRESSO **ORATORIO DI MOMPIANO**
Parcheggio parrocchia San Caudenzio: Via della Lama, Brescia

ORE 10.45: **RITROVO**
ORE 11.00: **SPETTACOLO TEATRALE**

.....

PRANZO PRESSO RISTORANTE **CASTELLO MALVEZZI**
Via Colle di San Giuseppe 1, Brescia

ORE 12.30: **APERITIVO IN TERRAZZA**
ORE 13.00: **PRANZO**

Confermare la propria presenza entro il **26 Giugno 2019** a:

- **Alessandro Bonomelli** per OMAL Passirano
- **Marcos Ponchiardi** per OMAL Rodengo Saliano
- **Gabriele Parola** per ACTUATECH Villa Garcia
- **Domenico Maisto** per ACTUATECH Sarezzo

L'argomento trattato nello spettacolo è valido come formazione in materia di salute e sicurezza sul lavoro per ogni partecipante.

3.6 WELFARE

Abbiamo promosso il welfare aziendale incoraggiando l'attivazione dei servizi riservati alle aziende che applicano il CCNL. 27 sono state le richieste di contributo presentate dai dipendenti OMAL principalmente per l'iscrizioni dei figli ai vari ordini di scuole, libri e nascite bebè, per un importo complessivo pari a euro 5.250.



3.7 LA COMUNITÀ

Vogliamo vivere in una società capace di condividere conoscenze e buone pratiche tra tutti i diversi attori che svolgono il proprio lavoro con un'attenzione particolare per i valori etici. Questo è il motivo per cui siamo più che felici di comunicare con trasparenza i nostri comportamenti, nella speranza che possano dimostrare che coniugare equità e affari non è uno slogan.

Crediamo che condividere i valori e il percorso intrapreso da OMAL sia strategico per moltiplicare l'impatto positivo delle nostre azioni, condividendole con altri attori che potrebbero a loro volta replicarle. Questo si traduce nella partecipazione di OMAL a convegni, incontri tematici e adesione a progetti formativi per avvicinare il mondo della scuola alle realtà produttive.

A giugno 2019 OMAL ha presentato la propria case history al convegno "Sostenibilità: scelta strategica per le aziende" organizzato da 2A GROUP per sensibilizzare le aziende sul tema dello sviluppo sostenibile e sulle opportunità di crescita fornite da un mercato sempre più green oriented. Il nostro Quality & Environmental Manager ha illustrato il percorso virtuoso intrapreso da OMAL negli anni e i ritorni in termini di efficienza, immagine ed economici.

Inoltre, condividere il nostro modo di agire con altri attori ci consente di innovare i nostri approcci, mettendoci in contatto con nuove persone, reti intelligenti e comprendendo più in profondità le necessità della nostra comunità.

Inoltre, aderisce da alcuni anni ai progetti di alternanza scuola-lavoro con alcuni istituti superiori del territorio, dando la possibilità ai ragazzi di consolidare le conoscenze acquisite a scuola, testare le loro attitudini e conoscere il nostro approccio lavorativo.

Con lo stesso principio è stato attivato un tirocinio con uno studente del terzo anno dell'Università Bocconi.

Al giorno d'oggi è sempre più importante riconoscere i valori etici come promotori di "pratiche virtuose condivise", ovvero atteggiamenti virtuosi comunemente messi in pratica da un sistema di attori diversi ma tutti appartenenti alla stessa comunità.

Estratto dal Codice Etico di OMAL.



Presenta il seminario gratuito:

SOSTENIBILITA' SCELTA STRATEGICA PER LE AZIENDE

27 giugno 2019

Presso Hotel NH Bergamo
Via Paleocapa, 1/G Bergamo (BG)

OBIETTIVI

- Comprendere le opportunità di crescita offerte da una domanda di mercato sempre più green oriented
- Capire come quantificare la sostenibilità dei propri prodotti e/o della propria azienda e implementare efficacemente le azioni di miglioramento
- Comunicare con successo i risultati ottenuti, evitando di cadere nel rischio di green washing

DESTINATARI

Titolari d'Azienda, Responsabili HSE, Responsabili Marketing e Comunicazione

PROGRAMMA:

ORE 9.00: Accoglienza e registrazione partecipanti
ORE 9.15: Apertura lavori e presentazione dell'incontro
ORE 9.20: Sviluppo Sostenibile: definizione, contesto, quadro normativo - Dott. Francesco Dodaro
ORE 9.50: Il percorso della sostenibilità, vantaggi delle etichette ambientali, le certificazioni - Dott.ssa Luisa Tranquilli
ORE 10.30: Principi di economia circolare e azioni di ottimizzazione in azienda - Ing. Alessandro Rocca
ORE 11.00: Coffee break
ORE 11.15: Tavola rotonda: l'esperienza di BMS Micronutrients, Conceria Superior, OMAL e PE.DI a confronto
ORE 12.15: La sostenibilità del nostro evento - Davide Laffranchi
ORE 12.30: Domande e dibattito
ORE 13.00: Chiusura lavori



MAIN OFFICE
Via Gorizia 26
24041 Brembate
(BG)
Tel 035 802107
Fax 035 802347
info@2a-group.it
www.2a-group.it

3.8 FILANTROPIA

OMAL è consapevole del proprio ruolo economico e sociale nelle zone della Franciacorta e della Val Trompia, dove hanno sede i suoi stabilimenti. Si pone perciò in ascolto del territorio e, ove possibile, risponde alle esigenze di associazioni e istituzioni locali al fine di contribuire al bene pubblico e alla tutela di soggetti svantaggiati.

La **filantropia** è stata, e continua ad essere, uno dei canali di intervento per sopperire ad emergenze straordinarie dei propri territori o del proprio Paese, oppure per supportare tematiche particolarmente a cuore alla proprietà, come lo sport giovanile e la disabilità.

La filantropia in OMAL non ha finalità di marketing, ma rappresenta un impegno motivato da esigenze emergenziali o particolarmente virtuose.

Nel corso del 2019, i progetti filantropici di OMAL sono stati:

I CENTURIONI RUGBY

La donazione ha contribuito alla gestione organizzativa e sportiva di tutte le categorie di rugby maschile dagli l'Under 6 agli l'Under 18. Ha permesso di portare avanti il "Progetto Scuole" per far conoscere e diffondere questo sport fra i ragazzi e trasmettere concetti educativi fondati sull'inclusione, il rispetto e l'uguaglianza. Ha dato un sostegno alle famiglie, predisponendo un potenziamento del servizio di trasporti nelle giornate di allenamento.



FLAG FOOTBALL

L'azienda ha rinnovato l'impegno a supporto del progetto sportivo ed educativo del Flag Football junior, rivolto a ragazzi e ragazze dai 6 ai 17 anni con l'obiettivo favorire la partecipazione allo sport dei più giovani e soprattutto di ragazzi provenienti da famiglie disagiate che hanno così potuto esprimere il loro talento.



I BAMBINI DELLE FATE

Dal 2011 OMAL sostiene l'associazione **I Bambini delle Fate per l'Inclusione Sociale** che si occupa di **comunicazione sociale e raccolta fondi per progetti di inclusione e autonomia** volti a migliorare la vita famiglie che vivono la sfida dell'autismo e della disabilità.



ALTRE DONAZIONI

Auto medica per il Comune di Rodengo Soiano.

Il **Centro Mamre** si occupa di etnopsichiatria, psicoterapia e sostegno psicologico, mediazione culturale e prevenzione del disagio psichico e sociale rivolto a persone e famiglie italiane e migranti.

Di seguito riportiamo l'investimento economico per queste attività:

Importi erogati	2018	2019
Filantropia e donazioni	81.000,00 €	68.700,00 €

Che pur mantenendo cifre significative, ha riscontrato una piccola flessione.







LA QUALITÀ

4

EMPOWERED PERFORMANCE: SINONIMO DI QUALITÀ

I temi materiali

Innovazione
di prodotto

Ottenimento
certificazioni
prestigiose

Qualifica
fornitori

Soddisfazione
cliente

La qualità in OMAL è parte integrante della strategia aziendale, riguarda tutta l'azienda perché migliorare ogni giorno è una scelta. È una filosofia che abbraccia l'intera catena di fornitura e tutto il ciclo produttivo per fornire sempre empowered performance.

PROSSIMITÀ
FORNITORI < 200 Km

88%

CERTIFICAZIONI
DI PRODOTTO
POSSEDUTE

**Attuatori: 6
Valvole: 25**

CONDIVISIONE
CODICE CONDOTTA
FORNITORI

78%

PERCENTUALE
RESI / FATTURATO

0,16%

PERCENTUALE
CONSEGNE ON TIME

88,8%

PERCENTUALE SCARTI
DI LAVORAZIONE

0,46%

Goal di riferimento - GRI (Global Reporting Initiative)

9 IMPRESE,
INNOVAZIONE
E INFRASTRUTTURE



12 CONSUMO E
PRODUZIONE
RESPONSABILI



4.1 IL VALORE DELLA QUALITÀ

Un prodotto dalle empowered performance può essere garantito solo da un processo produttivo volto al miglioramento continuo, che controlla e monitora l'efficacia e l'efficienza dei singoli processi, che internalizza le fasi di lavorazione per averne il pieno controllo e che automatizza le linee di produzione per garantire la massima precisione. Qualità vuol dire per OMAL anche utilizzare le migliori materie prime e selezionare i propri fornitori secondo criteri sempre più esigenti. Inoltre, formare e aggiornare costantemente il proprio personale per incentivarne la crescita professionale.

La qualità del processo produttivo è garantita fin dal 1992 con la certificazione del nostro Sistema di Gestione della Qualità secondo la norma UNI EN ISO 9001:2015.



Certificazione ISO 9001 ▶



Una scelta strategica che aiuta l'organizzazione a migliorare le proprie performance, ad efficientare i propri processi produttivi, a gestire correttamente i rischi e le opportunità di sviluppo secondo il pay off aziendale "Empowered performance".

La "Qualità Responsabile" è il valore aggiunto del nostro prodotto. Crediamo che la soddisfazione del nostro cliente possa essere accresciuta dall'attenzione che poniamo verso il contesto e l'ambiente in cui operiamo, nel rispetto delle aspettative di tutti i soggetti coinvolti sia interni che esterni.

Nel 2012 OMAL certifica anche il proprio Sistema di Gestione Ambientale secondo la norma UNI EN ISO 14001.

◀ Certificazione ISO 14001

4. LA QUALITÀ

L'implementazione e la quotidiana applicazione dei Sistemi di Gestione garantiscono alte prestazioni di tutte le attività che influiscono sulla qualità del prodotto e del servizio fornito, in particolare:

- 1 efficacia ed efficienza dei processi interni;
- 2 miglioramento continuo delle prestazioni aziendali;
- 3 compliance normativa;
- 4 controllo sugli impatti ambientali e rispetto verso l'Ambiente;
- 5 individuazione aree di rischio e opportunità per l'organizzazione;
- 6 prevenzione o riduzione degli effetti indesiderati o inattesi;
- 7 modello di management dinamico, innovativo e orientato alla fidelizzazione del cliente;

Questo approccio integrato e sistemico è in linea con il modo di operare OMAL che da sempre si pone interrogativi gestionali e organizzativi per offrire al cliente un prodotto o un servizio conforme ai migliori standard internazionali.

La nostra politica della qualità è stata aggiornata nel corso del 2019.

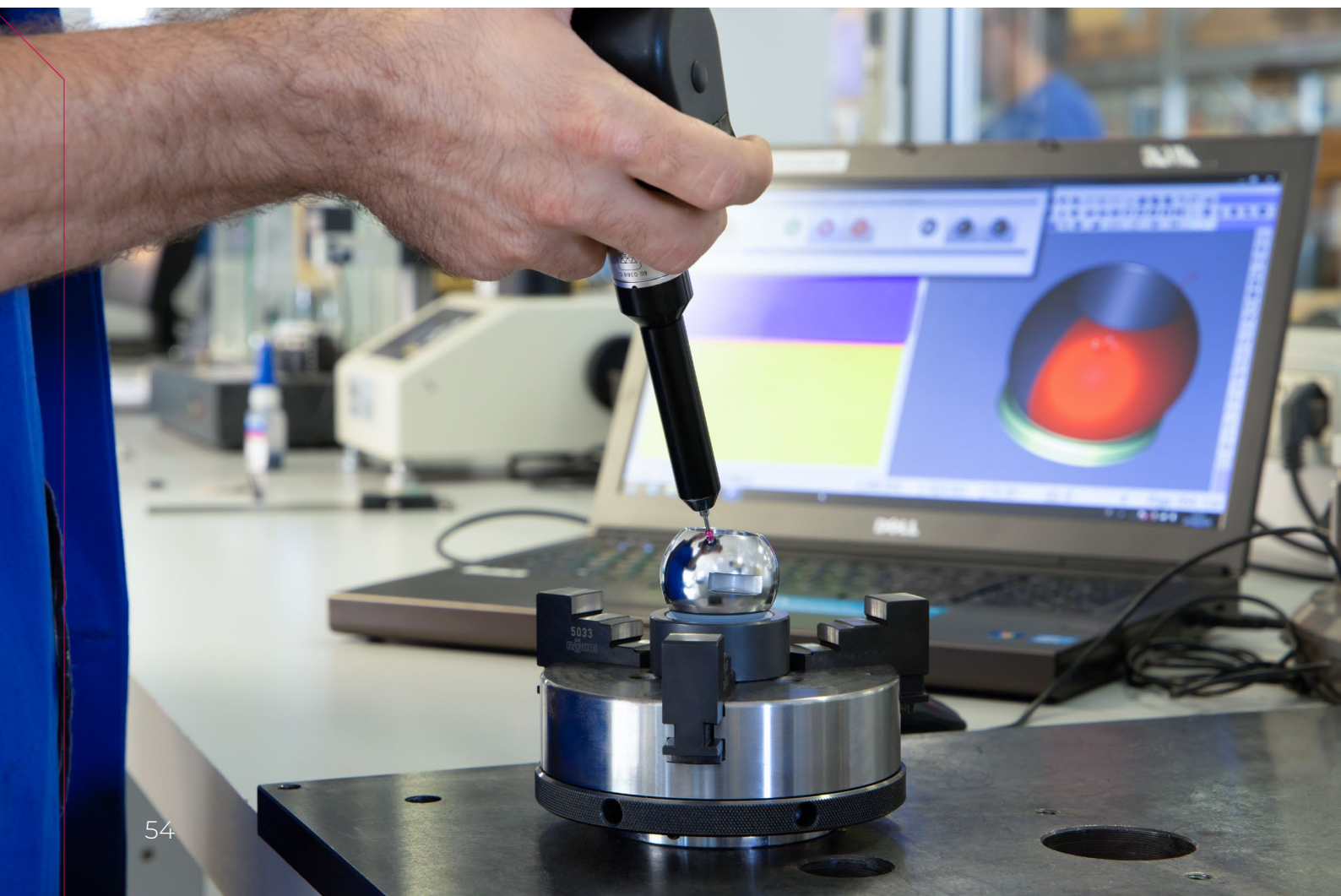



EMPOWERED PERFORMANCE

OMAL S.p.A.

Headquarters: Via Ponte Nuovo 11, 25050 Rodengo Saiano Brescia Italy
 Production Site: Via Brognolo 12, 25050 Passirano Brescia Italy
 Ph: +39 0308900145 Fax: +39 0308900423 VAT nr. 00645720988
 Web Site: www.omal.it E-mail: info@omal.it

POLITICA DELLA QUALITA'

OMAL ha da sempre basato la propria crescita ed il proprio sviluppo sull'elevato livello qualitativo del prodotto e del servizio offerto sul mercato, come sintetizzato nel Pay Off **Empowered Performance**. OMAL è fermamente convinta che la ricerca del miglioramento continuo sia un indispensabile fattore di successo ed intende perseguirlo nel rispetto di alcuni principi base:

- **Considerare il contesto dell'organizzazione:** Conoscere i fattori interni ed esterni all'organizzazione che possono influire sugli obiettivi strategici di OMAL, e sul Sistema di Gestione della Qualità; fattori e condizioni che possono influenzare prodotti, i servizi, gli investimenti e le parti interessate o essere influenzati da essi.
- **Comprendere le esigenze e le aspettative delle parti interessate:** analizzare e rispondere alle loro esigenze presenti e future, proporre prodotti, soluzioni e servizi, in grado non solo di ottemperare ai requisiti, ma anche di superare le stesse aspettative del mercato, rafforza la nostra capacità di mantenere e promuovere sempre nuovi investimenti, stimola la vitalità e lo sviluppo continuo della nostra organizzazione ed accresce la fiducia nel marchio OMAL e la nostra competitività sul mercato.
- **Stabilire unità di intenti e di indirizzo dell'organizzazione mediante il coinvolgimento dei Responsabili di Processo e dei collaboratori tutti:** creare e mantenere un ambiente interno che coinvolga pienamente il personale nel perseguimento degli obiettivi dell'organizzazione.
- **Realizzare prodotti tecnologicamente a livello dei migliori competitor mondiali:** progettare prodotti e fornire soluzioni per l'industria di processo ed in particolare per il settore OIL & GAS, in grado di soddisfare le richieste del mercato in accordo con gli standard nazionali ed internazionali (es. API6D, ASME, UNI, EN, ISO...)
- **Gestire le attività e le risorse aziendali come un processo controllato:** monitorare l'efficacia e l'efficienza dei processi aziendali, stabilendo obiettivi di miglioramento ed indicatori per misurare il loro raggiungimento.
- **Rispettare le leggi nazionali ed internazionali** in materia di sicurezza del prodotto (es. Direttive Europee PED, ATEX, MD), di tutela della salute e della sicurezza dei lavoratori, di salvaguardia dell'ambiente e di promozione dei principi della responsabilità sociale.
- **Identificare eventuali rischi e opportunità che potrebbero influenzare l'efficacia del Sistema di Gestione della Qualità:** identificare e analizzare i potenziali rischi e valutare le opportunità di miglioramento presenti nei processi aziendali, preparare piani di intervento e pianificare azioni di miglioramento per garantire la conformità del prodotto e la soddisfazione delle esigenze del cliente.





EMPOWERED PERFORMANCE

OMAL S.p.A.

Headquarters: Via Ponte Nuovo 11, 25050 Rodengo Saiano Brescia Italy

Production Site: Via Brognolo 12, 25050 Passirano Brescia Italy

Ph: +39 0308900145 Fax: +39 0308900423 VAT nr. 00645720988

Web Site: www.omal.it E-mail: info@omal.it

- **Migliorare i processi di comunicazione all'interno ed all'esterno dell'organizzazione:** promuovere l'informazione e la formazione a tutti i livelli al fine di favorire la crescita delle competenze individuali, la condivisione delle conoscenze e delle esperienze per il miglioramento continuo.
- **Migliorare flessibilità e prontezza nel dare risposte coerenti al mutare del mercato o alle aspettative delle parti interessate:** selezionare fornitori sensibili ai temi della qualità, della sostenibilità e della collaborazione nel servizio come valore primario.

In armonia con tali principi, OMAL intende promuovere la continua crescita dell'organizzazione pianificando e implementando, attraverso il Sistema di Gestione della Qualità, gli obiettivi e le risorse per raggiungerli, garantendo la comunicazione e il coinvolgimento dei dipendenti, un costante monitoraggio dei processi e delle attività connesse con la Qualità dei prodotti e dei servizi forniti.

La gestione degli impatti ambientali, i temi della Sostenibilità, della Responsabilità Sociale d'Impresa, dell'Innovazione Sociale e della Tutela della Salute della Sicurezza sul Lavoro, costituiscono gli elementi cardine della nuova strategia aziendale ispirata ai valori fondanti di OMAL: **Passione, Rispetto e Senso del Dovere.**

OMAL ha voluto guardare lontano e rispondere con i fatti alla consapevolezza per cui *Il giusto equilibrio tra uomo e ambiente migliora la qualità della vita, garantendo un mondo migliore alle generazioni future.*

La Mission che rispettiamo ogni giorno ci rende attori credibili ed affidabili perché *con le valvole e gli attuatori di nostra produzione proteggiamo l'ambiente e la comunità che ci circonda, migliorando concretamente la qualità della vita e rendendo gli impianti più sicuri ed affidabili.*

Rodengo Saiano, 01 agosto 2019

A. Bonomi
CEO

A handwritten signature in blue ink, appearing to read "A. Bonomi".



FOCUS: CERTIFICAZIONE API Q1

Altra importante certificazione raggiunta da OMAL è la specifica API Q1. Si tratta di una certificazione a livello aziendale basata sullo standard sviluppato e pubblicato dall'**American Petroleum Institute (API)** dal titolo "Specifiche per i requisiti di sistema di gestione della qualità per le organizzazioni di produzione per l'industria petrolifera e del gas naturale".

Questa certificazione è destinata alle aziende che fabbricano apparecchiature o componenti di apparecchiature utilizzate nella produzione di petrolio e gas naturale. I certificati sono emessi esclusivamente da API dopo l'esito positivo di un audit in sito per la verifica della corretta implementazione del sistema qualità e di tutte le procedure di mitigazione del rischio indicate nella norma, nonché la costante conformità ai requisiti previsti. Per il mantenimento della certificazione è necessario ripetere annualmente l'audit, il prossimo è programmato a metà del 2020.



I vantaggi della specifica API Q1 sono molteplici:

- riduzione al minimo del rischio di fornire prodotti non conformi e garanzia al cliente della costante qualità del prodotto;
- massimizzazione della gestione grazie al miglioramento della produttività, alla riduzione degli sprechi, alla garanzia della puntualità delle consegne;
- assicurazione che i requisiti del cliente siano chiaramente definiti, comunicati e compresi prima della loro gestione;
- ottimizzazione dei processi e degli standard aziendali e di conseguenza della competitività aziendale.

Inoltre, l'approccio generale al miglioramento continuo e l'orientamento alla prevenzione dei difetti hanno consentito ad OMAL di perseguire con successo la sua mission di fornire prodotti empowered.

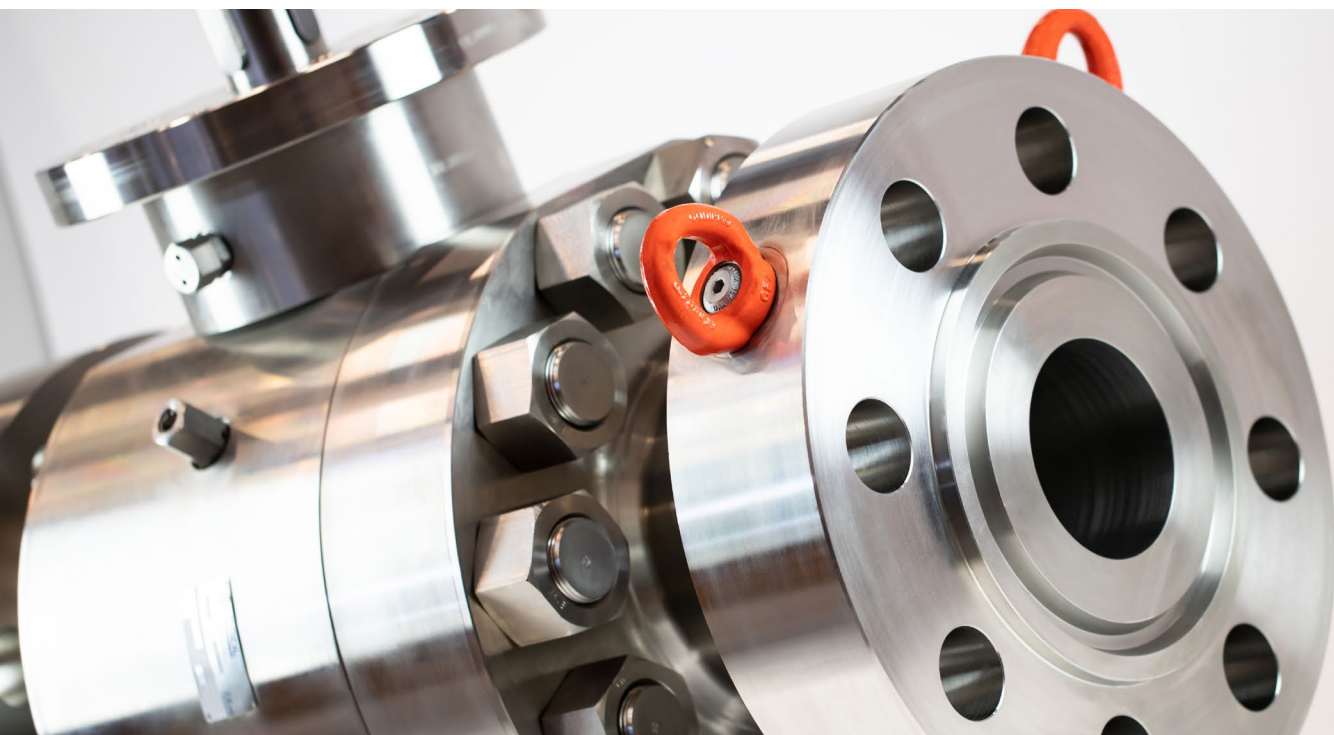

4.2 L'IMPORTANZA DELLA PROGETTAZIONE

Fin dalla sua nascita, la progettazione ha rappresentato per OMAL il valore aggiunto delle sue valvole, focalizzata nella ricerca di performances sempre più avanzate.

Ci proponiamo come solution provider. Il nostro team di esperti nel campo del co-engineering è in grado di ideare la migliore combinazione di valvole e attuatori e di tutti gli altri elementi accessori necessari per controllare al meglio il fluido intercettato.

Il nostro principale obiettivo è quello di creare una valvola dalle alte prestazioni, efficiente ed affidabile, ma che risponda allo stesso tempo a criteri di sostenibilità: massima durata d'esercizio, manutenibilità, bassi consumi energetici durante la fase d'uso, facile disassemblabilità a fine vita per un corretto smaltimento sono i fattori su cui puntiamo per ridurre l'impatto ambientale del nostro prodotto.

Per perseguire questi obiettivi investiamo costantemente su:

RICERCA E SVILUPPO

OMAL punta da sempre sull'innovazione del proprio prodotto grazie alla collaborazione di una equipe di ingegneri e tecnici altamente specializzati. La nostra sala prove ci permette di testare e stressare prototipi, componenti o prodotti finiti per una verifica continua delle performance del nostro prodotto. Inoltre, grazie a collaborazioni con strutture universitarie come l'Università di Brescia, attiva progetti di approfondimento tecnico e accoglie studenti in azienda.

SPECIFICI SOFTWARE PER LA SIMULAZIONE

Il software Solidworks Flow Simulation consente simulare il flusso di liquidi e gas in condizioni reali, eseguire scenari ipotetici e analizzare in modo efficiente gli effetti del flusso dei fluidi, del trasferimento di calore e delle forze correlate su componenti immersi o circostanti, elementi fondamentali per la realizzazione di prodotti innovativi e performanti.

ESTETICA

L'impegno di OMAL di offrire ai propri clienti un prodotto innovativo e dalle alte prestazioni tecniche si traduce anche nell'attenzione ai dettagli e alla pregevolezza delle forme. Grazie alla collaborazione avviata da alcuni anni con lo studio di progettazione ITALDESIGN – GIUGIARO S.p.A, il valore aggiunto del design del nostro prodotto parte dallo stile, per arrivare ad arricchire lo studio delle sue funzioni, immaginandone l'applicazione finale all'interno di confini più grandi.

Attuatore pneumatico pignone e cremagliera RACKON

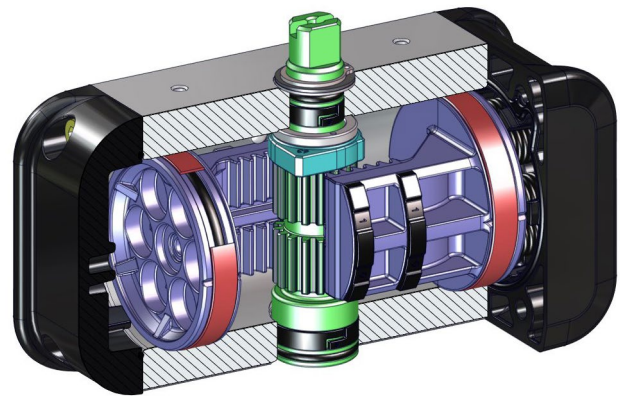

Valvola pneumatica VIP EVO

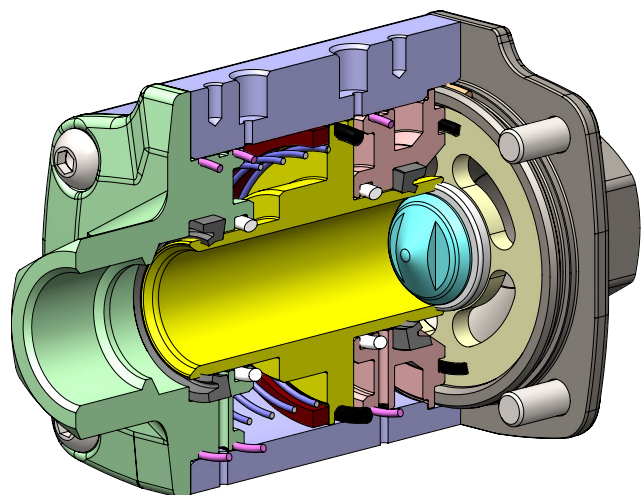

É all'interno di questa filosofia che OMAL racchiude il proprio impegno nei confronti dei propri clienti affinché lo sforzo progettuale generi soluzioni affidabili e belle, quindi diverse e distinguibili, in una parola: empowered.

4.3 IL NOSTRO PRODOTTO

La valvola è un componente meccanico che consente l'intercettazione o la regolazione del flusso di un materiale in grado di fluire in una tubazione al fine di garantire specifici valori di pressione o di portata. Il materiale intercettato può essere di tipo solido (polveri, farine) oppure, come nella grande maggioranza dei casi, un fluido (un liquido o un gas). I materiali intercettati possono quindi essere distinti tra pericolosi o non pericolosi.

OMAL progetta e realizza valvole industriali idonee ad essere impiegate in molteplici applicazioni e settori ed in grado di soddisfare gli standard di sicurezza funzionale previsti per l'industria di processo e di assicurare i requisiti di sicurezza degli impianti in cui sono parte.

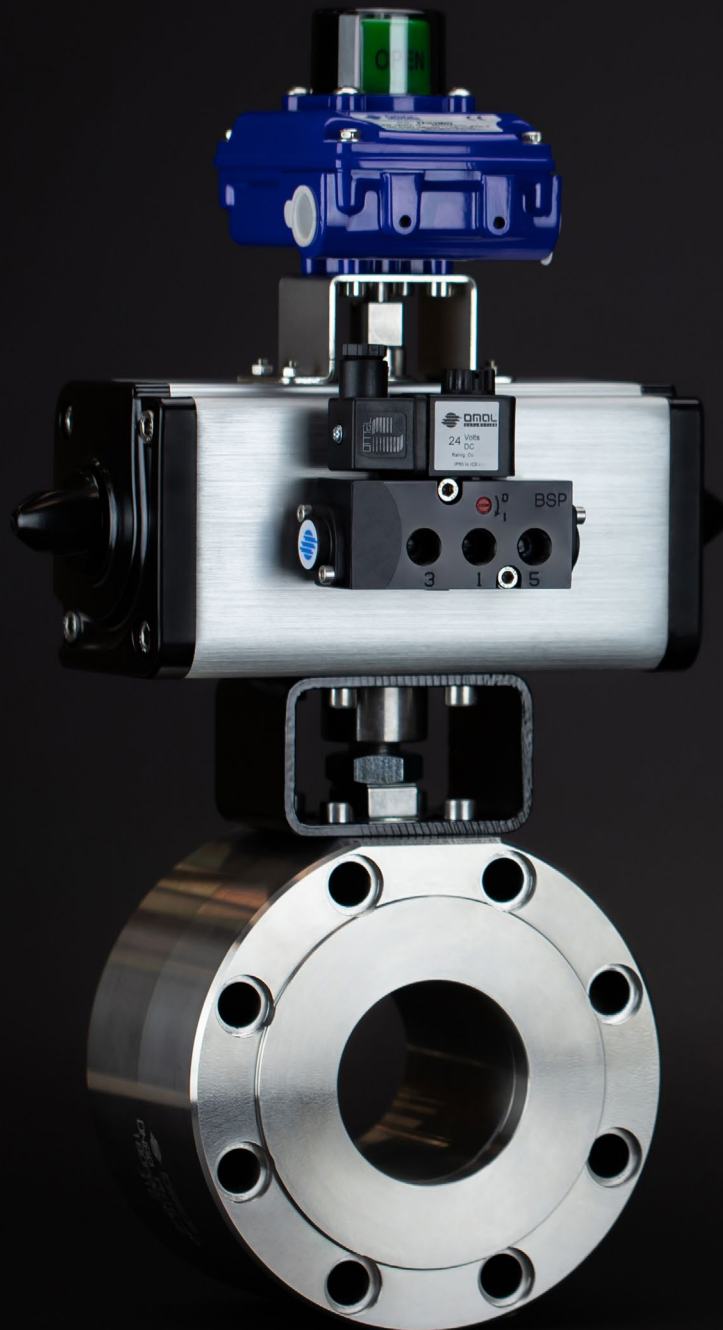

Le principali applicazioni d'uso dei prodotti OMAL sono:

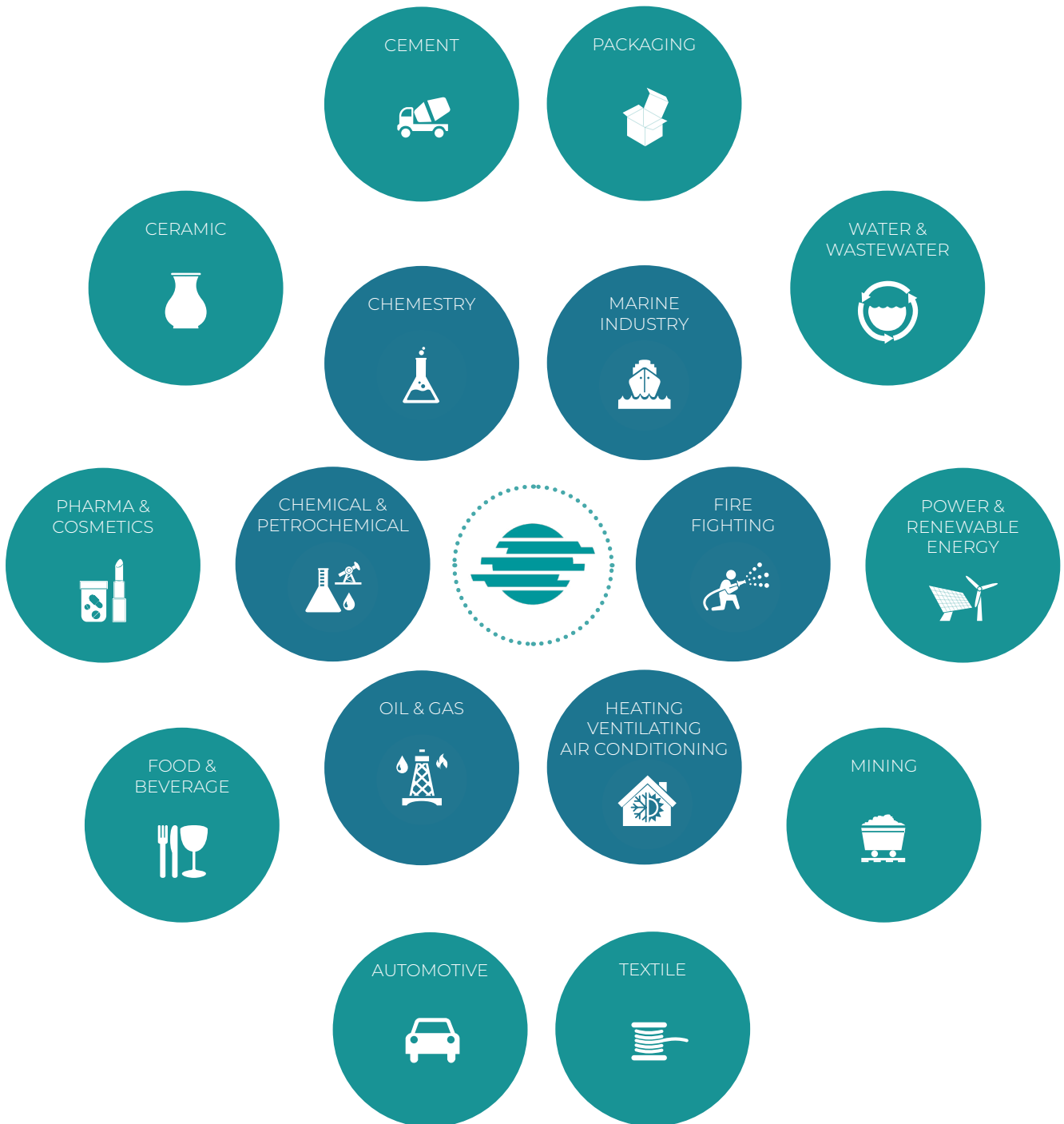

FOCUS: 4 NUOVI PRODOTTI

Attuatori DAN e SRN



Questi attuatori adottano il meccanismo *Scotch yoke* per trasformare la forza lineare dei pistoni in una forza di tipo torcente. Questo sistema consente una lunga vita all'attuatore e le migliori prestazioni, con un consumo di energia minimo. Sono disponibili sia nella versione a doppio effetto "DAN" che in quella a semplice effetto "SRN" con ritorno a molla.

Attuatori RACKON



Utilizza il cinematismo Rack&Pinion per la conversione del moto lineare dei pistoni in moto rotatorio dell'albero, con un angolo di rotazione da 0° (valvola chiusa) fino a 90° (valvola aperta) e viceversa. Sono disponibili versioni con senso di chiusura orario, ma anche antiorario.

Valvola VIP EVO



E' un dispositivo automatico di intercettazione (on/off) di fluidi che racchiude sia il dispositivo di comando (ad azionamento pneumatico) che quello di intercettazione del fluido. Un'attenta progettazione ha permesso di contenerne peso e ingombro e di garantire un elevato numero di manovre di apertura e chiusura. Inoltre, lo studio della fluidodinamica interna ha consentito di ridurre al minimo le turbolenze e le perdite di carico.

Valvola KRATOS



E' una valvola a sfera ad alta pressione studiata per l'intercettazione di una vasta gamma fluidi (sia autolubrificanti che non autolubrificanti). E' progettata per garantire un elevato n. cicli di azionamento (HIGH CICLICITY) e quindi per essere automatizzata. La versione realizzata con materiali resistenti alla corrosione, permette impieghi gravosi ed in presenza di fluidi aggressivi.

4.4 LE CERTIFICAZIONI

In accordo con la Mission aziendale *“Garantiamo un mondo migliore ai nostri figli. Grazie ai nostri prodotti proteggiamo l'ambiente che ci circonda e miglioriamo concretamente la qualità della vita rendendo più sicuri ed affidabili gli impianti”* OMAL crede nell'importanza delle certificazioni del proprio prodotto per trasmettere al meglio il valore del proprio brand.

L'acquisizione di certificazioni di prodotto viene condotta in accordo tra Responsabile del Sistema di Gestione Integrato, il Responsabile Vendite, il Responsabile Progettazione e la Direzione generale.

OMAL vanta una serie estesa di certificazioni di prodotto applicate alle quattro famiglie principali:

VALVOLE A SFERA



- Certificato conformità a Direttiva 2014/68/EU PED;
- Conformità a Direttiva 2014-34-EU ATEX;
- Certificato API6D;
- Certificato EAC TR CU 010/2011 e Certificato EAC Ex TR CU 012/2011 e Certificato EAC TR CU 032/2013;
- Certificato UKR;
- Certificato FIRE SAFE API607/ISO10497;
- Certificato FUGITIVE EMISSION EN ISO 15848;
- Certificato TA-LUFT;
- Certificato SIL3 IEC 61508;
- Omologazione ADR - EN14432;
- Omologazione IGR;



VALVOLE A FARFALLA

- Certificato DIN DVGW per GAS EN 13774;
- Certificato conformità a Direttiva 2014/68/EU PED;
- Conformità a Direttiva 2014-34-EU ATEX;
- Certificato RINA MAC242716CS;
- Certificato EAC Ex TR CU 012/2011;
- Certificato EAC TR CU 032/2013;
- Certificato UKR SEPRO;
- Omologazione ADR - EN 14432;



VALVOLE PNEUMATICHE

- Certificato conformità a Direttiva 2014/68/EU PED;
- Conformità a Direttiva 2014-34-EU ATEX;
- Certificato EAC TR CU 010/2011;
- Certificato EAC Ex TR CU 012/2011;
- Certificato EAC TR CU 032/2013;
- Certificato UKR;



ATTUATORI

- Conformità a Direttiva 2014-34-EU ATEX;
- Certificato SIL3 IEC 61508;
- Certificato EAC TR CU 010/2011;
- Certificato EAC Ex TR CU 012/2011;
- Certificato UKR;
- Certificato TAP00001G5;

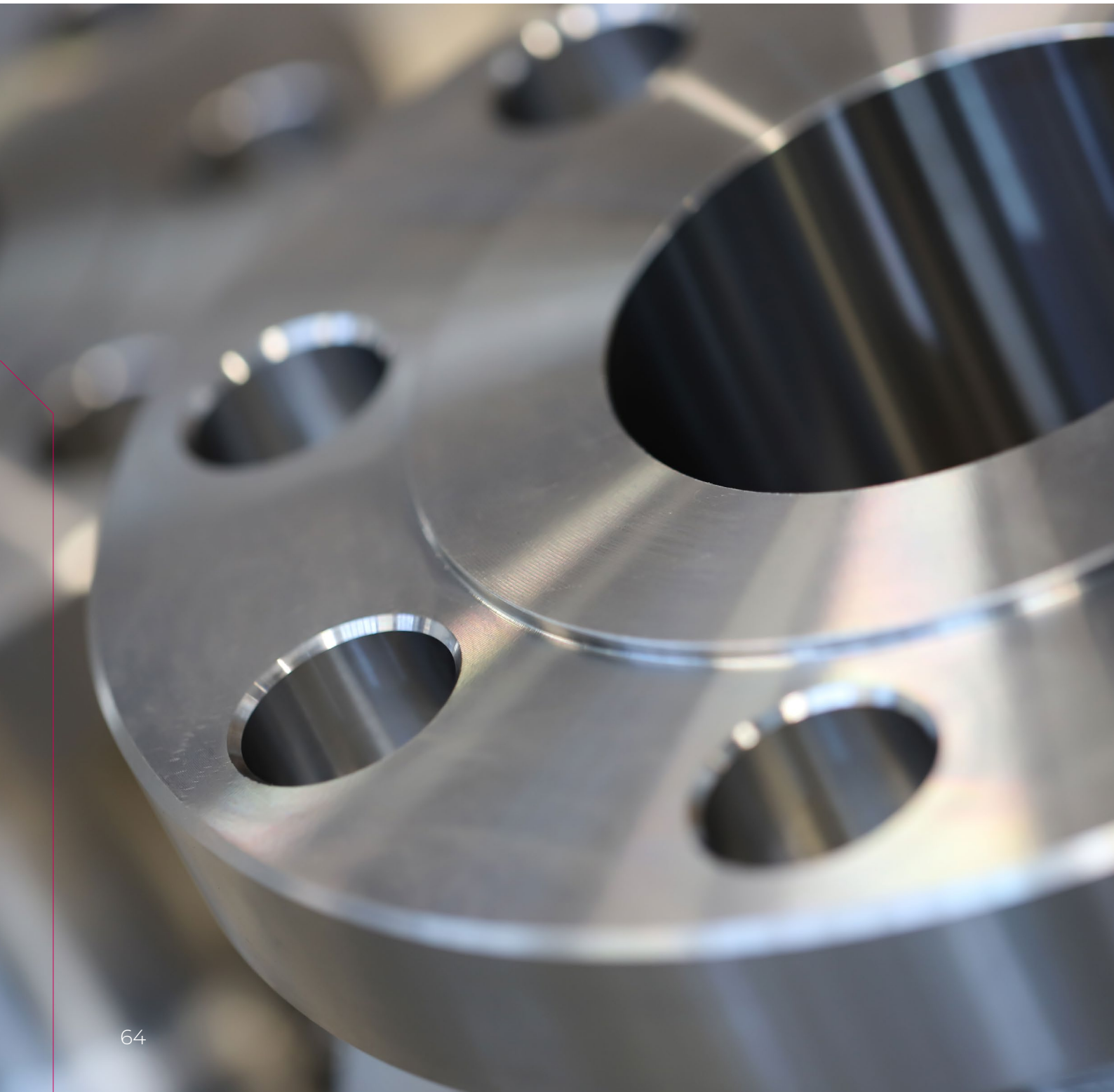

FOCUS: CERTIFICAZIONE AD 2000-MERKBLATT HP 0 / A4

Il codice di norme AD 2000 soddisfa i requisiti essenziali di sicurezza contenuti nella direttiva 2014/68/EU (Pressure Equipment Directive).

La certificazione AD 2000-HP0 interessa la progettazione e la costruzione di apparecchiature e strutture saldate, a pressione e non, destinate ad essere installate sul territorio tedesco.



Certificazione AD 2000 ▶



OMAL insieme alla certificazione AD2000 ha ottenuto, nel 2016, la qualifica delle proprie valvole PROCHEMIE secondo la linee guida tecniche sviluppate da Interessengemeinschaft Regelwerke Technik (IGR) per la fornitura al settore della chimica e della farmaceutica dell' Industriepark Höchst di FRANCOFORTE.

Qualifica IGR

4.5 IL PROCESSO PRODUTTIVO

L'unità produttiva in OMAL è localizzata nello stabilimento di Passirano, costruito secondo i migliori standard ambientali ed architettonici. A partire dal 2016 rappresenta l'hub dove nascono le valvole e gli attuatori OMAL, passando dal disegno tecnico al prodotto finito pronto per l'utilizzo.

Per perseguire gli obiettivi del nostro piano strategico abbiamo indirizzato i nostri investimenti verso:

- Automazione
- Internet of Things
- Business intelligence
- In House process & made in



AUTOMAZIONE PROCESSI

Notevoli sono stati gli investimenti degli ultimi anni per raggiungere un livello di automazione importante presso i siti di Passirano e Rodengo Saiano con la realizzazione di isole di lavoro automatizzate, molte delle quali robotizzate. Questo ha avuto molte ricadute positive sulla gestione grazie ad un maggior controllo ed efficientamento dei processi produttivi, ad un'ottimizzazione dei consumi e ad un risparmio energetico, nonché sulla qualità del prodotto finale.

Dotazione di macchinari e isole di lavoro

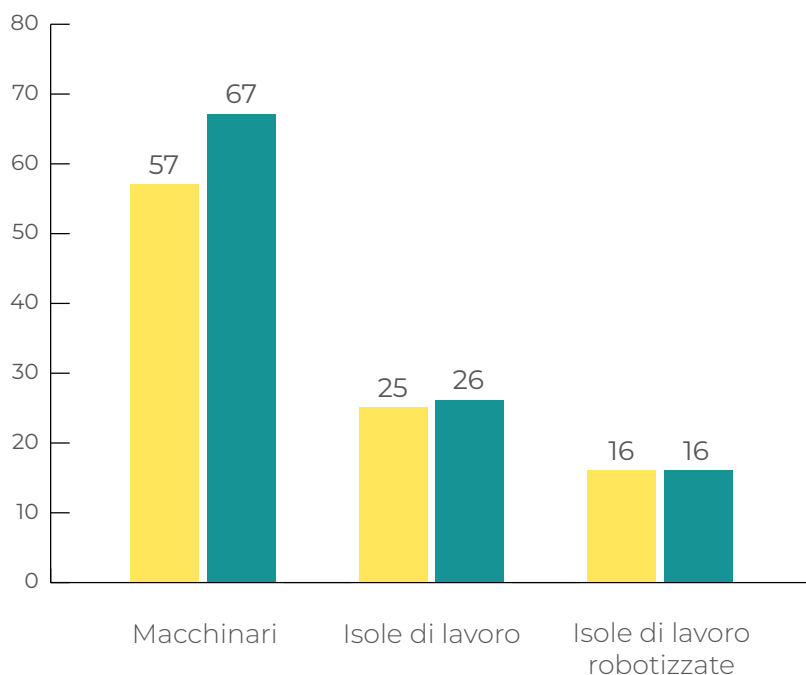

I principali investimenti del 2019 hanno riguardato la realizzazione di:

- un magazzino automatico per stoccaggio delle barre di ottone e d'acciaio che garantisce la rintracciabilità e le migliori condizioni per il prodotto, nonché la sicurezza per gli operatori;
- un magazzino di movimentazione automatica dei materiali, concepita secondo i principi dell'IoT, con veicoli dotati di sistema di guida misto su "traccia" e "libera" che, grazie all'utilizzo di tecnologie di navigazione induttivo e laser, permette di muoversi agevolmente all'interno di corridoi, tra le scaffalature e di circolare nel magazzino senza la guida o l'intervento di un operatore;

INTERNET OF THINGS

L'IoT è una tecnologia che permette di massimizzare le capacità di raccolta e di comunicazione dei dati provenienti da una moltitudine di sorgenti (oggetti intelligenti, macchine, isole di lavoro robotizzate...) mettendoli in rete, anche da remoto, a vantaggio di una maggiore digitalizzazione e automazione dei processi. La raccolta ed elaborazione di questi dati aiuta a monitorare le prestazioni, supervisionare i processi e ad estrarre informazioni utili al processo decisionale.

Negli stabilimenti di Passirano e Rodengo Saiano è stato adottato l'applicativo MOVICON11 (monitoring vision and control) in grado di analizzare statisticamente i fermi che sono avvenuti sugli impianti, classificandoli per periodo di produzione. L'analisi dei dati permette di individuare rapidamente i punti critici del processo produttivo e di migliorarli per ottenere la massima efficienza e produttività del sistema. Inoltre il modulo Movicon Pro-Energy, attivato nel corso del 2019 permette la rilevazione e la gestione dei consumi di energia di ogni impianto produttivo.

BUSINESS INTELLIGENCE

Il miglioramento continuo si basa sul principio che "You can only improve what can be measured". Strumenti di analisi user friendly, quali gli applicativi adottati JPA, Qlik view, Qlik sense, permettono di prendere decisioni in tempo reale, garantendo una risposta immediata. In particolare il software JPA è un sistema di Project Management che permette una gestione coordinata delle attività, dalla fase di pianificazione e di avanzamento fino alla loro chiusura. JPA gestisce anche alcuni "processi interni" critici o strategici distribuendo tramite apposito work-flow responsabilità ed attività in modo da velocizzare le relazioni tra i processi interni e gestirle in maniera più controllata.

Questo risulta molto utile per quei processi che hanno normative o certificazioni ad-hoc come ad esempio la gestione di ordini per paesi soggetti a restrizioni commerciali, o verso i quali operano normative specifiche in materia di circolazione delle merci (es. Regol. DUAL USE).

IN HOUSE PROCESS & MADE IN

Al fine di aumentare il controllo su tutto il processo, è stata realizzata una nuova isola di lavoro per il taglio e la sabbiatura di componenti in alluminio, portando la lavorazione in house, con notevoli vantaggi gestionali.

Le lavorazioni strategiche che caratterizzano il valore del nostro prodotto e che OMAL da sempre ha mantenuto self made in sono:

Pressofusione nell'attuatore i componenti fusi sono il cuore del prodotto, per questa ragione OMAL si è specializzata nella pressofusione di alluminio. L'ampiezza del parco presse automatizzato consente di stampare centinaia di migliaia di componenti in alluminio dei nostri attuatori e delle nostre valvole.

Stampaggio materiale plastico un impianto per lo stampaggio ad iniezione di materie plastiche garantisce un livello elevato di qualità nella realizzazione di alcuni particolari dei prodotti OMAL.

Lavorazioni Meccaniche grazie ad un parco macchine sempre all'avanguardia e a processi automatizzati OMAL è in grado di fornire prodotti con ottime performance. Siamo quindi in grado di eseguire lavorazioni meccaniche con precisione e una grandissima varietà di materiali per i quali sono necessari competenze specifiche: acciaio, alluminio, ottone e bronzo.

Montaggio e collaudo ogni prodotto OMAL prima di essere commercializzato e distribuito subisce rigorosi controlli. I banchi di prova automatizzati sono installati nel reparto montaggio per consentire un severo controllo e test di prodotto. Inoltre garantiamo i migliori abbinamenti valvola-attuatore.



FOCUS: ISOLA ROBOTIZZATA PRO056 PER TAGLIO PROFILATI ALLUMINIO E SABBIATURA

A fine 2019 è stata completata l'installazione della linea robotizzata PRO 056. La nuova linea è costituita da un impianto di taglio automatico di profilati di alluminio (TR) e successiva sabbiatura e pallettizzazione automatica dei corpi degli attuatori pneumatici OMAL.

La linea è completamente automatizzata mediante l'impiego di due robot antropomorfi che provvedono rispettivamente (UD) al carico dei pezzi, provenienti dall'impianto di taglio tramite tappeto scorrevole, nella sabbiatrice (TV) ed allo scarico (UE) dopo sabbiatura ed al deposito su pallet per il successivo confezionamento automatico (UC). Il materiale viene stoccato o inviato ai reparti di lavorazione meccanica.

Il sistema automatico garantisce la sicurezza degli operatori, il controllo e la massima efficienza del processo e la qualità del prodotto, nonché la sua protezione durante le fasi successive di movimentazione.

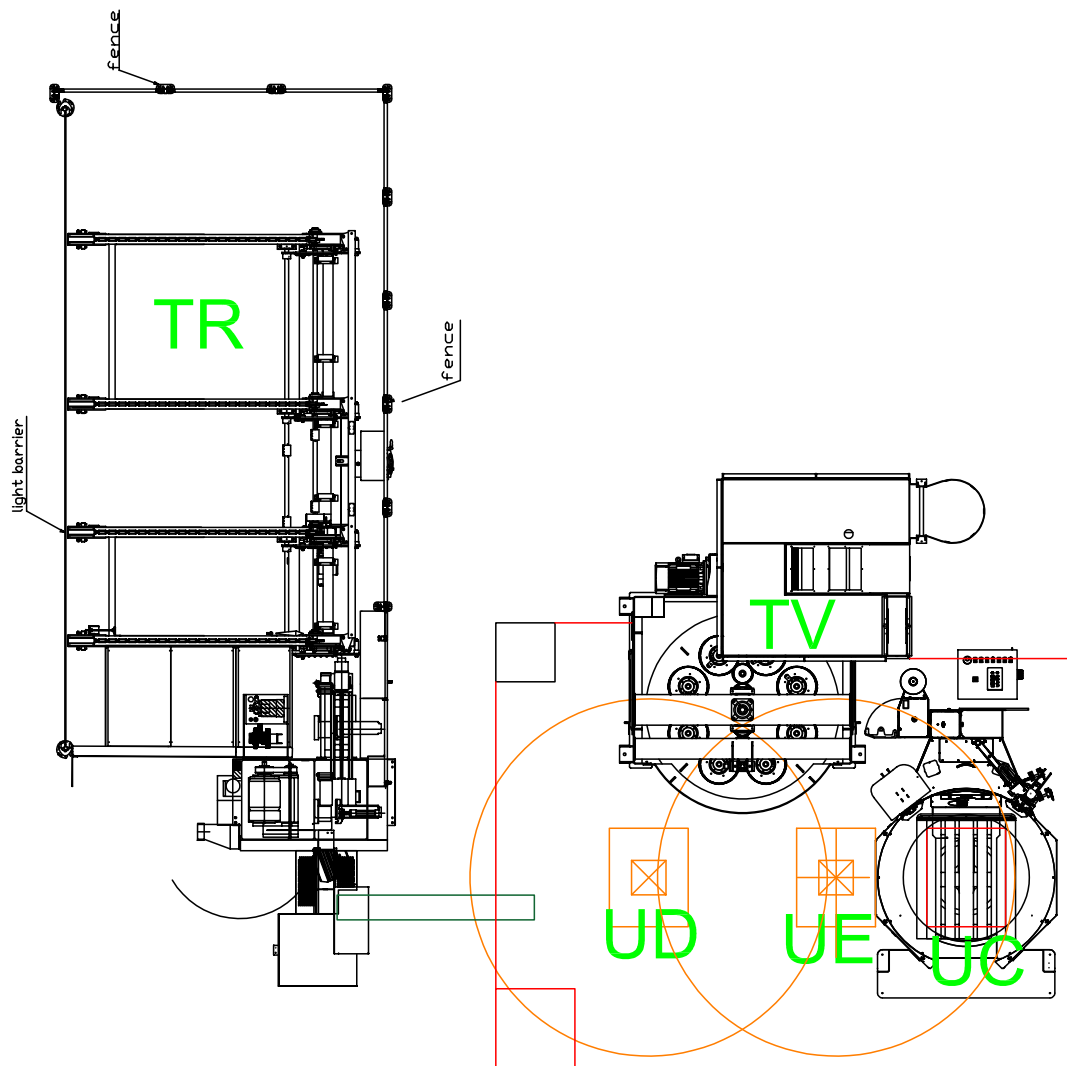

FOCUS: SMART FACTORY

Il progetto SMART FACTORY, è nato con l'obiettivo di permeare digitalmente l'azienda per innovarla in ottica di Industria 4.0. Questo va oltre l'automazione più tradizionale, contemplando un sistema completamente connesso, flessibile e intelligente in grado di generare anche nuovi modelli di business supportati da tecnologie abilitanti come l'IoT e la digital intelligence, che vertono sui seguenti aspetti:



ROBOTIZZAZIONE INTELLIGENTE

Ha interessato il magazzino delle barre, la produzione, il montaggio e la logistica con due nuovi ADV.



BUSINESS INTELLIGENCE

Grazie agli applicativi di project e process management (come JPA, Qlik view, Qlik sense, Measurlink, EPDM...) le informazioni vengono raccolte e condivise in tempo reale per supportare il processo decisionale e intervenire tempestivamente.



SVILUPPO DELLA OMNICALITÀ

Per utilizzare più canali tra loro integrati per comunicare, promuovere e vendere i propri prodotti grazie al nuovo configuratore prodotti contenuto nel nostro sito web e alla app OMAL CATALOGUE sviluppato per consentire un facile accesso alle informazioni sui prodotti OMAL con qualsiasi dispositivo connesso in rete.



PROGETTO CARTA ZERO

Questo approccio, ormai diventato prassi consolidata in azienda, ha portato ad un sistema di digitalizzazione diffuso in azienda della documentazione e della sua archiviazione. Lo sviluppo inoltre di App come Info Day Pocket consentono la completa gestione informatica del personale.



4.6 LA QUALITÀ DEI FORNITORI E DELLE MATERIE PRIME

La qualità di un'azienda si misura anche dall'attenzione con cui vengono scelte le materie prime.

La selezione dei materiali con cui ricavare valvole e attuatori assume la massima importanza quando si vuole offrire un prodotto caratterizzato da alte performances e affidabilità. La definizione di severe procedure per la scelta di fornitori qualificati e di materiali in ingresso di prima qualità, permettono di tracciare tutti i passaggi produttivi e di lavorare metalli e plastiche altamente controllati e performanti.

Per la selezione e qualifica dei fornitori, la Direzione Acquisti si avvale di un'apposita scheda di valutazione per l'accertamento dei requisiti di qualità, di controllo della produzione e ambientali.

In funzione della natura e del livello di criticità del prodotto/servizio fornito viene fatta poi una valutazione dell'affidabilità del fornitore. Nell'arco del 2019 si è registrata una diminuzione delle non conformità riscontrate rispetto all'anno precedente, grazie alla severa politica di selezione dei fornitori attuata.

OMAL ha inoltre stabilito un piano annuale di Audit ai fornitori.

La qualità del livello delle forniture acquistate viene valutata periodicamente tramite due indici di prestazione:

LQF

numero di pezzi
conformi / pezzi
acquistati

numero consegne
senza difetti /
totale consegne

IEN

Indici qualità forniture

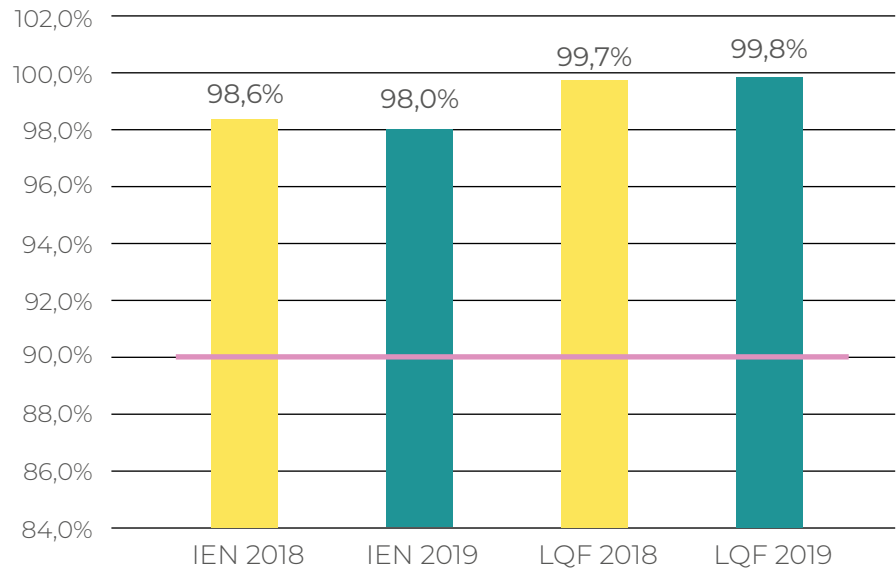

Il codice condotta fornitori è stato condiviso con tutta la catena di approvvigionamento.



FOCUS: CODICE CONDOTTA FORNITORI

OMAL ha avviato a partire dal 2016 un progetto di sensibilizzazione della propria catena di fornitura sui temi della responsabilità sociale d'impresa condividendo un Codice Condotta Fornitori che si fonda sui cinque principi riassunti nell'immagine seguente:

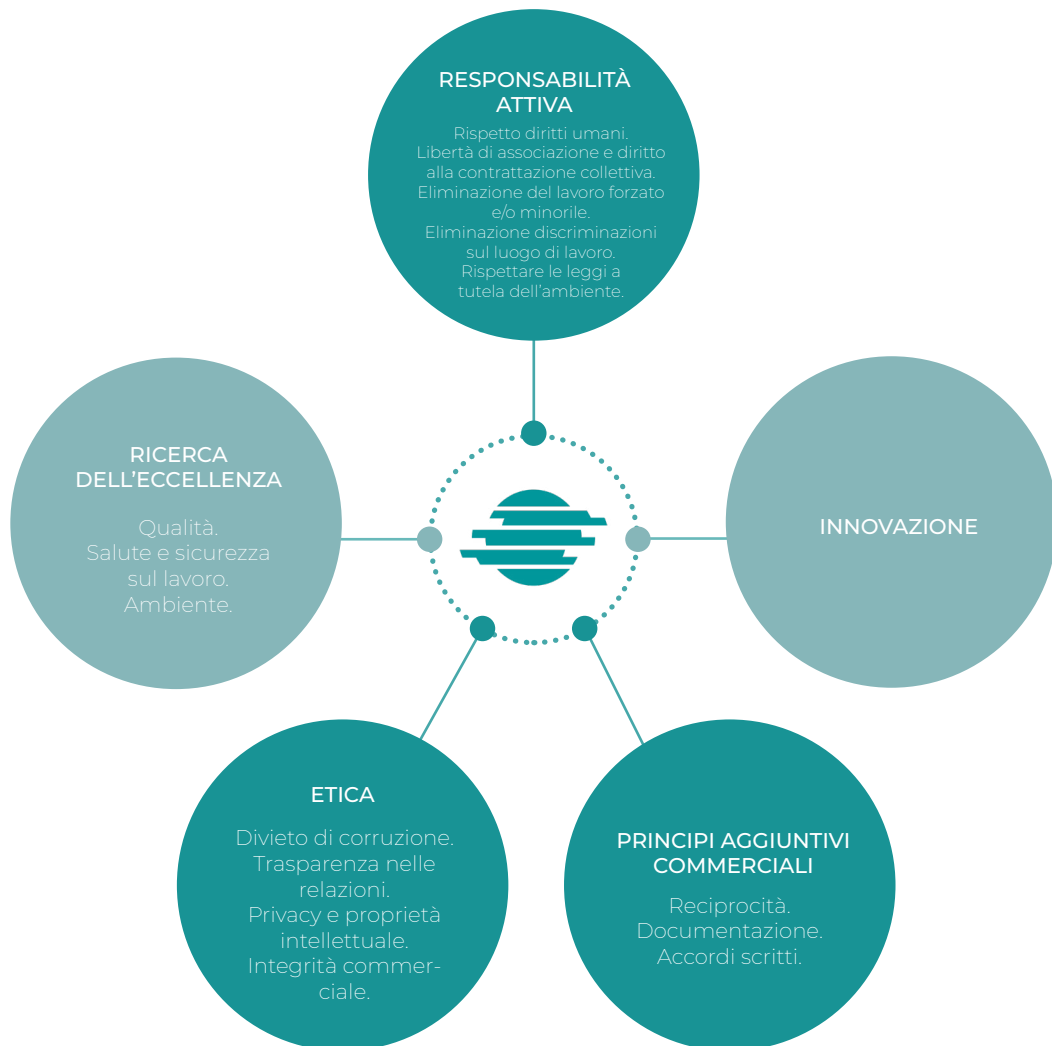

Le cinque aree pivot si basano su principi di responsabilità attiva, eccellenza, innovazione, etica e commerciali, su cui OMAL chiede di dare totale applicazione in uno scambio attivo con i propri fornitori.

Per quanto riguarda la metodologia di stesura del Codice, esso si rifà alle seguenti iniziative, standard e documenti:

• **United Nations Global Compact:**

www.unglobalcompact.org

• **Universal Declaration of Human Rights:**

<http://www.ohchr.org/EN/UDHR/Pages/Language.aspx?LangID=itn>

• **International Labour Standards (ILO):**

http://www.ilo.org/rome/risorse-informative/servizio-informazione/pubblicazioni/WCMS_151918/lang--it/index.htm

• **Codice Etico OMAL "Ethics in OMAL":**

<http://www.omal.it/Qualita-e-responsabilita/AZIENDA/Politica-sociale>



Di seguito vengono riportati alcuni indicatori sugli acquisti 2019:



I fornitori che risultano essere qualificati sono 165 suddivisi per le seguenti tipologie di fornitura:

Fornitori qualificati per tipologia fornitura

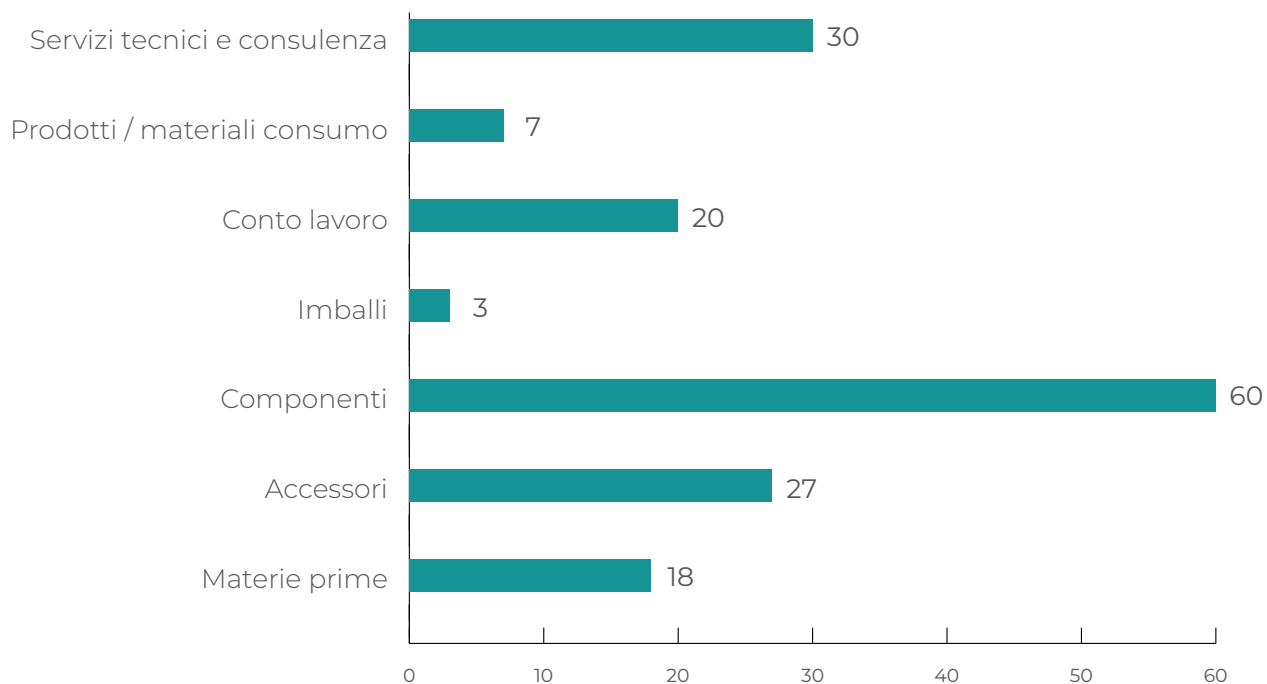

La collocazione geografica dei fornitori e la loro vicinanza agli stabilimenti di produzione OMAL sono un criterio di scelta importante, con significative ripercussioni anche dal punto di vista ambientale e degli impatti legati alla logistica di approvvigionamento.

Gli acquisti sono geograficamente così ripartiti:

Ripartizione geografica del valore degli acquisti 2019

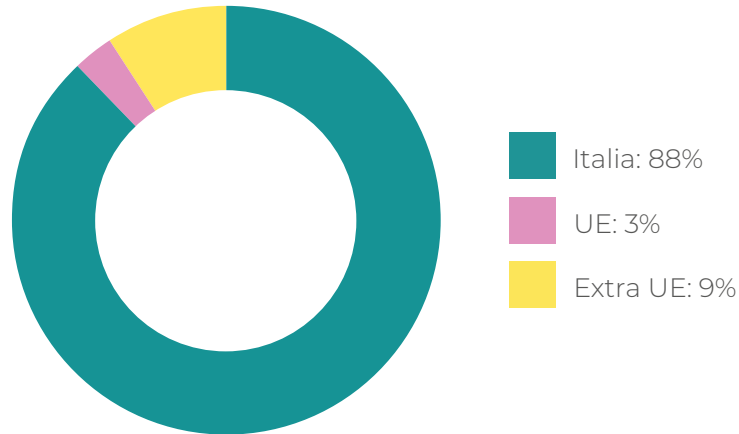

Dal grafico sopra emerge chiaramente che vengono privilegiati gli approvvigionamenti da fornitori italiani e la prossimità degli acquisti.

Rispetto allo scorso anno sono diminuiti sensibilmente gli approvvigionamenti da fornitori extra UE (-6%) a favore dei fornitori Italiani (+4%) e UE (+2%).

Incidenza valore acquisti per area geografica	2018	2019
Italia	84%	88%
UE	1%	3%
Extra UE	15%	9%
Totale	100%	100%

Dell'88% del valore degli acquisti Italia, il 95,4% proviene dalla Lombardia, dove la provincia di Brescia pesa il 70%.

Composizione acquisti Italia

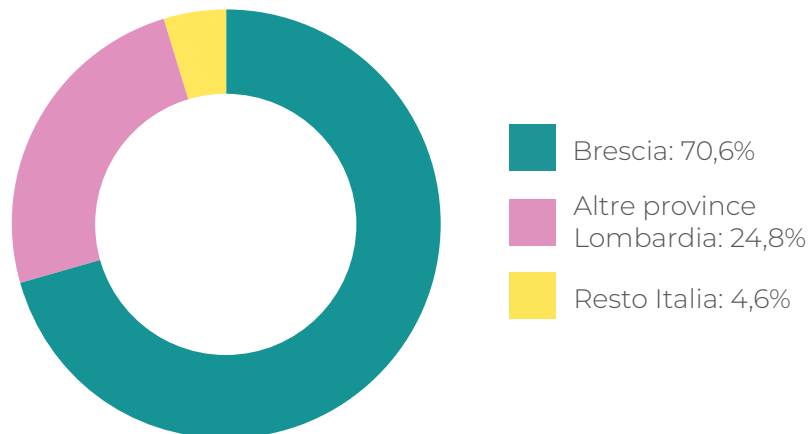

4.7 CATENA DI FORNITURA SOSTENIBILE

Crediamo che i nostri fornitori siano partner importanti per la costruzione di pratiche responsabili e sostenibili, per questo motivo ci siamo dotati di una Politica per gli Acquisti Sostenibili con cui intendiamo:

- 1** **attuare pratiche di approvvigionamento** in accordo con i nostri valori, con i principi del Codice Etico e del Codice di Condotta Fornitori adottati da OMAL, nonché secondo il Global Compact delle Nazioni Unite;
- 2** **selezionare partner commerciali ed organizzazioni che condividano i nostri valori** e la nostra sensibilità in materia di sostenibilità ambientale e sociale, che adottino iniziative volte alla prevenzione dell'inquinamento e/o al rispetto dell'ambiente, che abbiano implementato un sistema di gestione ambientale o abbiano intenzione di farlo;
- 3** **supportare i fornitori nell'adozione delle pratiche più virtuose**, così da ridurre al minimo gli impatti ambientali e sociali lungo la catena di fornitura;
- 4** **monitorare sostenibilità della catena di fornitura** in particolare nei processi critici di approvvigionamento;
- 5** **integrare nei documenti contrattuali requisiti vincolati ai principi della sostenibilità** e condividerli con la catena di fornitura.

L'adozione di criteri di selezione dei fornitori sulla base anche della compliance alle politiche e agli obiettivi aziendali in tema ambientale rappresenta una riduzione del rischio complessivo per OMAL.



Il 47,9% dei fornitori è in possesso di un Sistema di Gestione Ambientale certificato secondo la ISO 14001 e/o ha attuato delle procedure interne ad hoc per la verifica degli aspetti ambientali.

Il 78% dei nostri fornitori ha preso visione del nostro Codice Etico e del Codice Di Fornitura definito da OMAL.

FOCUS: MENSA

Nel mese di ottobre OMAL ha avviato un rapporto di collaborazione con la società CIRFOOD per il servizio mensa aziendale, al fine di condividere ed attuare insieme nuove strategie ed iniziative volte a preservare la salute del personale, favorire una corretta alimentazione, e assicurare la sostenibilità del servizio.

- Nuovo menù
- Prenotazione tramite APP
- Sostenibilità catena di fornitura
- Riciclabilità / compostabilità materiali

Di seguito sono riportate in sintesi le principali scelte ed iniziative del 2019.

Criterio richiesto	Prova
Sostenibilità fornitore	Possesso delle certificazioni di qualità, ambiente, sicurezza ed energia.
Sicurezza approvvigionamenti	Possesso certificazione della rintracciabilità filiere agroalimentari.
Sostenibilità materie prime	Utilizzo di prodotti BIO, DOP, IGP, MSC, KM 0 (prodotti freschi come formaggi, ortofrutta, ...).
Sostenibilità prodotti utilizzati per la pulizia	Prodotti per la pulizia a marchio Ecolabel.
Materiali plastic free	Il vassoio EcoSafe è eco-compatibile, interamente realizzato con materiali 100% riciclabili, consente di eliminare la tovaglietta, adatto al contatto con gli alimenti ed è igienicamente trattato. Il sistema di erogazione delle bevande free beverage consente di distribuire acqua e bevande sfuse self-service e eliminare gli imballi.
Corretta alimentazione	Menù giornaliero vegetariano. App prenotazione pasti fornisce su smartphone le informazioni nutrizionali e il valore energetico dei piatti prenotati. Piramidi alimentari da tavolo forniscono indicazioni per una dieta alimentare equilibrata.

4.8 LA SODDISFAZIONE DEL CLIENTE

La soddisfazione del cliente è il nostro obiettivo più importante e un utile indicatore per monitorare l'efficacia delle azioni intraprese e delle politiche implementate.

L'ufficio vendite è in costante contatto con i clienti e raccoglie spunti ed osservazioni, ma per valutare più nel dettaglio la qualità percepita dal cliente sono stati creati alcuni indicatori specifici:



Lead time: tempi di consegna espressi in giorni;



Consegne on time: percentuali di consegne nei tempi previsti;



Giorni ritardo: numero di giorni medi di ritardo;

Analizzando l'andamento dei tre indicatori utilizzati nella tabella sotto si può concludere che i tempi medi di consegna si sono ridotti del 21,1% e solo nell'11,2% dei casi si ha avuto un ritardo nei tempi previsti, che mediamente è stato di 3,4 giorni.

Indicatore	2018	2019	Variazione
Lead time	19	15	-21,1%
Percentuale di consegne on time	70%	88,8%	26,9%
Giorni medi di ritardo	4,17	3,4	-18,5%

Dove le consegne con un ritardo superiore ai 5 gg sono state solo il 2,5%.

Andamento consegne	Percentuale
On time	88,8%
Ritardo 1 - 3 giorni	7%
Ritardo 3 - 5 giorni	1,7%
Ritardo > 5 giorni	2,5%
Totale	100%

Un altro importante indicatore è l'ISC – indice di soddisfazione del cliente che viene calcolato sull'intero portafoglio dei clienti attivi e sulla base dei seguenti criteri:

- A.** Se almeno il 90% dei clienti con ordini di valore superiore a 10.000 euro anno ha ordinato per almeno 2 anni consecutivi il punteggio attribuito è uguale a 100 altrimenti è uguale al rapporto tra i due anni;
- B.** Se il fatturato è superiore a quello dell'anno precedente il punteggio attribuito è uguale a 100, altrimenti al rapporto tra fatturato anno corrente e fatturato anno precedente;
- C.** Se il Valore dei Resi cliente non supera 1% del fatturato il punteggio attribuito è uguale a 100 altrimenti è uguale a (100 - rapporto tra i due);
- D.** Il valore dell'indice di puntualità delle consegne è dato dal rapporto tra il numero di consegne effettuate con non più di 3 giorni di ritardo e il numero di consegne totali.

Inoltre, ad ogni criterio viene attribuito un coefficiente di ripartizione in funzione dell'importanza e della sensibilità del criterio e dei dati rilevati dal sistema gestionale.

L'algoritmo che ne deriva è $ISC = (A \cdot 0,3) + (B \cdot 0,3) + (C \cdot 0,2) + (D \cdot 0,2)$



Come si può vedere dal grafico anche per il 2019 l'ISC è risultato superiore non solo al valore minimo fissato da OMAL come obiettivo di 90, ma migliorato anche rispetto allo scorso anno.

Andamento ISC indice soddisfazione del cliente

ISC Obiettivo minimo

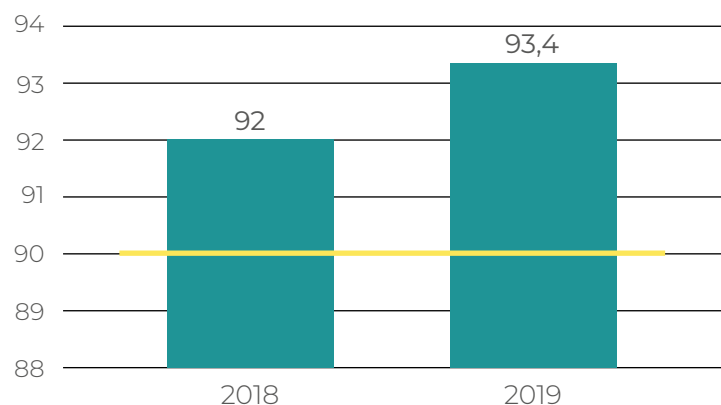

Altro indicatore importante per valutare la soddisfazione del cliente è il valore dei resi per contestazioni sul valore del fatturato.



L'indice nel 2019 è pari allo 0,16% ben al di sotto del valore obiettivo minimo fissato del 1%.

L'andamento degli scarti di produzione, sono al di sotto dell'obiettivo minimo fissato dell'1% e ulteriormente migliorati rispetto allo scorso anno.

Andamento scarti lavorazione

■ Scarti ■ KPI

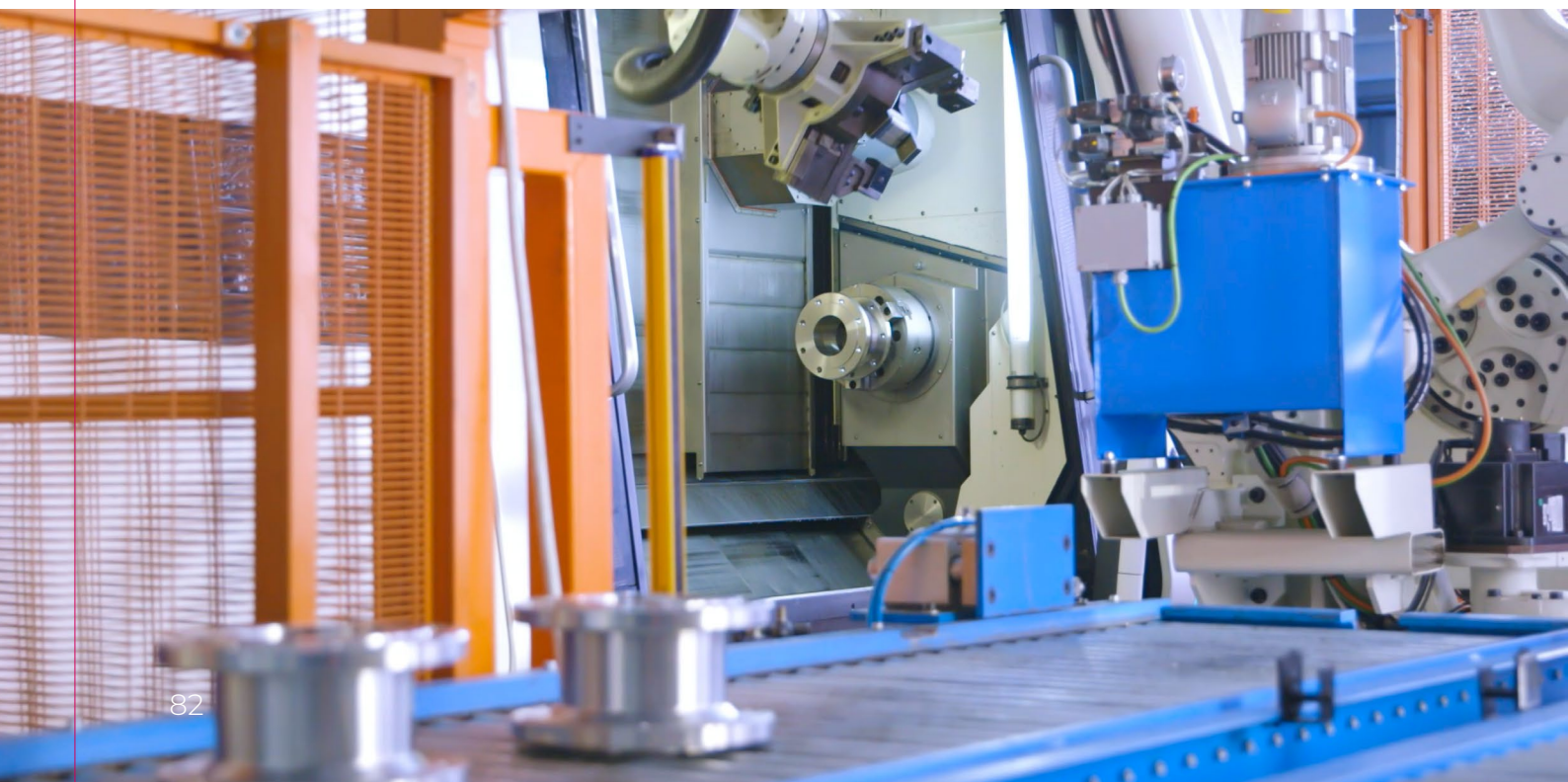
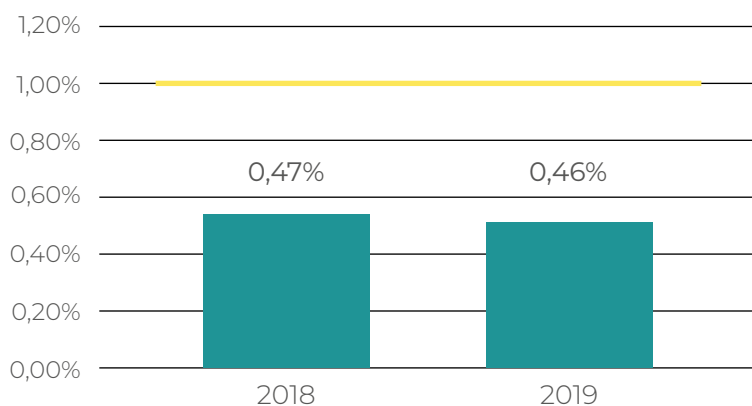

FOCUS: PERFORMANCE RISPETTO AI KPI FISSATI

Riepilogando gli indicatori di performance rispetto ai KPI fissati possiamo concludere che nel 2019 abbiamo registrato una prestazione complessiva molto positiva sempre all'interno degli obiettivi fissati.

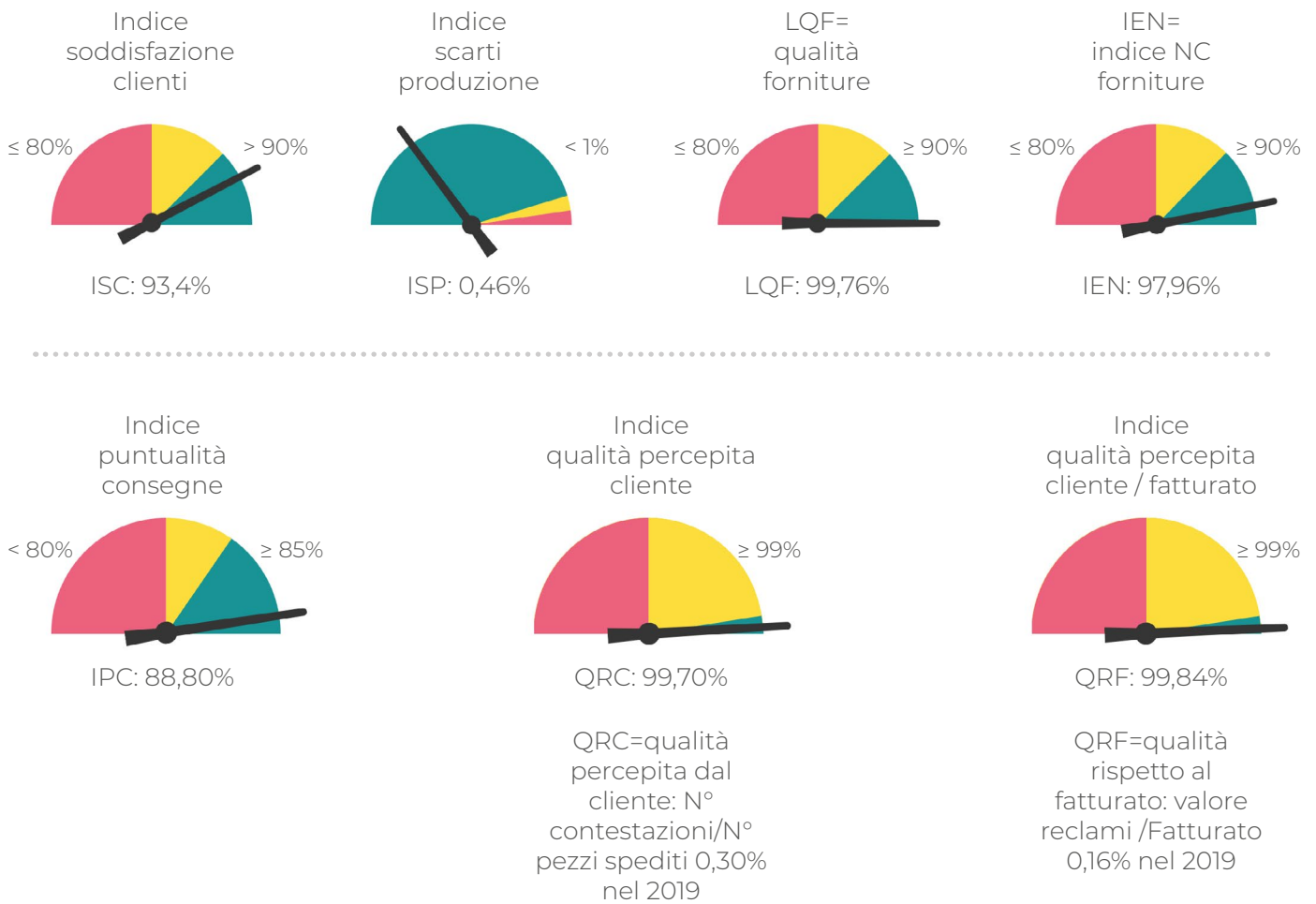





AMBIENTE

5

L'IMPEGNO AMBIENTALE PER LE FUTURE GENERAZIONI

I temi materiali

Green supply chain	Gestione efficiente risorse	Gestione rifiuti ed economia circolare	Riduzione GHG e impatti ambientali
--------------------	-----------------------------	--	------------------------------------

Ci impegniamo a migliorare le nostre performance, a contenere gli sprechi, a ridurre i rifiuti, a produrre valvole e attuatori sempre più duraturi per garantire alle generazioni future lo stesso accesso alle risorse naturali che abbiamo avuto noi.

APPROVVIGIONAMENTO ENERGIA DA FONTI RINNOVABILI	ENERGIA RINNOVABILE AUTOPRODOTTA	RECUPERO DI CALORE DAI COMPRESSORI
100%	112.805 kWh	7.268 kWh
RECUPERO CIRCOLARE	% DI RIFIUTI IN DISCARICA	ACQUA RECUPERATA E RIUTILIZZATA
94,9%	0,6%	30.000 LITRI

Goal di riferimento - GRI (Global Reporting Initiative)

6 ACQUA PULITA E IGIENE 	7 ENERGIA PULITA E ACCESSIBILE 	9 IMPRESE, INNOVAZIONE E INFRASTRUTTURE 	12 CONSUMO E PRODUZIONE RESPONSABILI 	13 LOTTA CONTRO IL CAMBIAMENTO CLIMATICO 
--	---	---	--	---

5.1 IL RISPETTO PER L'AMBIENTE

La tutela e l'impegno verso l'Ambiente e il territorio rappresentano per OMAL un valore intrinseco nel modo di fare impresa, uno stimolo continuo di miglioramento e d'innovazione e un valore che si vuole diffondere sempre più nelle singole Unit.

L'impegno verso la protezione dell'Ambiente è promosso e incoraggiato dalla Direzione ed esteso a tutto il contesto organizzativo, muovendo le azioni quotidiane verso:

- un utilizzo sostenibile delle risorse;
- l'ottimizzazione dei processi di approvvigionamento;
- il contenimento della produzione di rifiuti;
- il recupero e/o riciclo dei materiali in ottica di economia circolare;
- la condivisione delle nostre Policy con la catena di fornitura;

Inoltre, cerchiamo di migliorare la comunicazione interna ed esterna per promuovere una cultura del lavoro orientata alla sostenibilità attraverso una rendicontazione annuale e con delle campagne di comunicazione ad hoc sui social media.



Il rapporto con l'ambiente si sposta quindi dai confini aziendali alle relazioni che intercorrono con clienti e fornitori, considerando "modelli gestionali allargati" in grado di ridurre gli impatti complessivi attraverso il coinvolgimento di tutti gli attori della catena, creando valore sostenibile per gli stakeholder e minimizzando le inefficienze e i rischi.

5.2 RICONOSCIMENTI PER L'IMPEGNO VERSO L'AMBIENTE

CSR RATING ECOVADIS

L'impegno di OMAL per l'ambiente è stato riconosciuto da ECOVADIS, una delle principali piattaforme internazionali di rating di sostenibilità, con un **livello di performance di sostenibilità Gold**.



Il punteggio raggiunto nella categoria "produzione di macchine per uso generale" pone la prestazione ambientale di OMAL nella classifica delle aziende valutate grazie alle Policies adottate, alle azioni implementate e ai risultati raggiunti. All'inizio di quest'anno OMAL ha provveduto all'aggiornamento del rating ed è in attesa del nuovo certificato 2020.

PREMIO B CORP: “BEST FOR THE WORLD 2019”

Anche nel 2019 OMAL è stata premiata per il suo impegno verso l'Ambiente. Nella valutazione del Benefit Impact Assessment ha totalizzato un punteggio, nella sezione ENVIRONMENT, di oltre **10 punti percentuali sopra la media mondiale delle B Corp.** Questo importante riconoscimento per l'impegno verso l'Ambiente è stato dato a sole 11 aziende italiane appartenenti a vari settori. Se invece guardiamo la sua specifica categoria di prodotto (**sezione Industry**), OMAL risulta **l'unica a qualificarsi a livello mondiale.**



5.3 IL SISTEMA DI GESTIONE E LA POLITICA AMBIENTALE

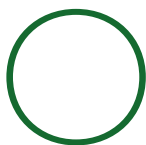

MAL ha adottato volontariamente un Sistema di Gestione Ambientale conforme alla norma ISO 14001:2015 che permette di monitorare e controllare gli impatti ambientali, valutare correttamente i rischi e dare garanzia della propria conformità legislativa.

Nella quotidianità questo si traduce in linee d'azione, Policy e procedure operative che permettono di gestire in modo coordinato e sistematico tutte le attività ed i processi che possono avere ripercussioni sull'ambiente.

La nostra Politica Ambientale guida le nostre azioni e pone obiettivi di miglioramento in merito a:

- riduzione del consumo delle risorse attraverso l'innovazione tecnologica e l'adozione di soluzioni tecniche e organizzative più performanti;
- prevenzione del rischio di inquinamento attraverso il costante monitoraggio degli impatti ambientali dei nostri siti produttivi e lungo la catena di fornitura;
- minimizzazione della produzione di rifiuti favorendo il recupero-riciclo e riutilizzo secondo i principi di economia circolare;
- definizione di caratteristiche e prestazioni di prodotti che assicurino il controllo degli impatti sull'ambiente durante l'esercizio e al raggiungimento del fine vita;
- miglioramento della comunicazione all'interno e all'esterno dell'organizzazione per promuovere la diffusione di una cultura del lavoro orientata alla sostenibilità.

5. AMBIENTE

I confini del sistema riguardano tutte le attività svolte negli stabilimenti di Rodengo Saiano e Passirano. Nello specifico la progettazione e produzione di attuatori pneumatici, elettrici, valvole pneumatiche coassiali ed a flusso avviato, valvole a sfera ed a farfalla manuali ed automatizzate attraverso processi di lavorazioni meccaniche, stampaggio plastica, assemblaggio, collaudo, imballaggio e spedizione.

In un'ottica di miglioramento continuo, ogni anno si definiscono specifici target ambientali e obiettivi di sostenibilità che vengono poi declinati in tutte le Unit aziendali.

Il Quality Manager supervisiona la corretta applicazione del sistema, raccoglie le informazioni necessarie all'aggiornamento degli indicatori di prestazione definiti, verifica la compliance normativa, coordina le attività di audit e gestisce i rapporti con l'Ente di Certificazione.

Durante l'audit di sorveglianza di DNV sono emerse un'osservazione e due opportunità di miglioramento che sono state prese in carico dal Responsabile Qualità e risolte.



5.4 GREEN IN

L'attenzione verso l'ambiente ha spinto OMAL ad analizzare l'intera catena del valore e studiare specifiche azioni di ottimizzazione dei vari processi. Il progetto GREEN IN nasce con l'obiettivo di migliorare gli impatti legati alla catena di fornitura e agli approvvigionamenti.

Il fulcro dell'attenzione si sposta quindi dall'azienda OMAL al sistema di relazioni e attori a monte del nostro processo produttivo.

CATENA DI FORNITURA SOSTENIBILE

Per sostenibilità degli approvvigionamenti intendiamo:

- una severa selezione dei fornitori fatta sulla base di criteri anche ambientali e sociali e una condivisione con loro dei nostri valori (Codice Etico) e delle policy (Codice Condotta Fornitori);
- il coinvolgimento dei principali fornitori in progetti di ottimizzazione delle risorse impiegate e di economia circolare;
- la riduzione degli impatti legati alla logistica degli approvvigionamenti;

Per quanto riguarda il primo punto rimandiamo al capitolo precedente dove abbiamo analizzato nel dettaglio la nostra catena di fornitura sostenibile (paragrafo 4.7).

Le principali azioni implementate per il coinvolgimento dei fornitori verso progetti di economia circolare hanno riguardato in particolare la filiera dell'alluminio e dell'ottone tramite:

- modifica della lunghezza dei profilati in alluminio acquistati per ottimizzare le fasi di taglio e ridurre gli scarti di lavorazione;
- conferimento degli scarti metallici delle lavorazioni di OMAL ai fornitori delle materie prime per creare un circuito virtuoso in ottica di economia circolare;
- ridefinizione dei rapporti di filiera dell'alluminio grazie alla consociata Actuatech a cui vengono conferiti gli scarti di alluminio trasformati in pani di lega che riutilizza nel processo di pressofusione necessario alla produzione di semilavorati acquistati da OMAL.

OMAL ha avviato un processo di estensione di tale meccanismo a tutti i suoi terzisti, implementando un accordo quadro con gli stessi, nel quale viene chiesto di conferire gli scarti di lavorazioni meccaniche ai medesimi fornitori dai quali acquistano la materia prima.

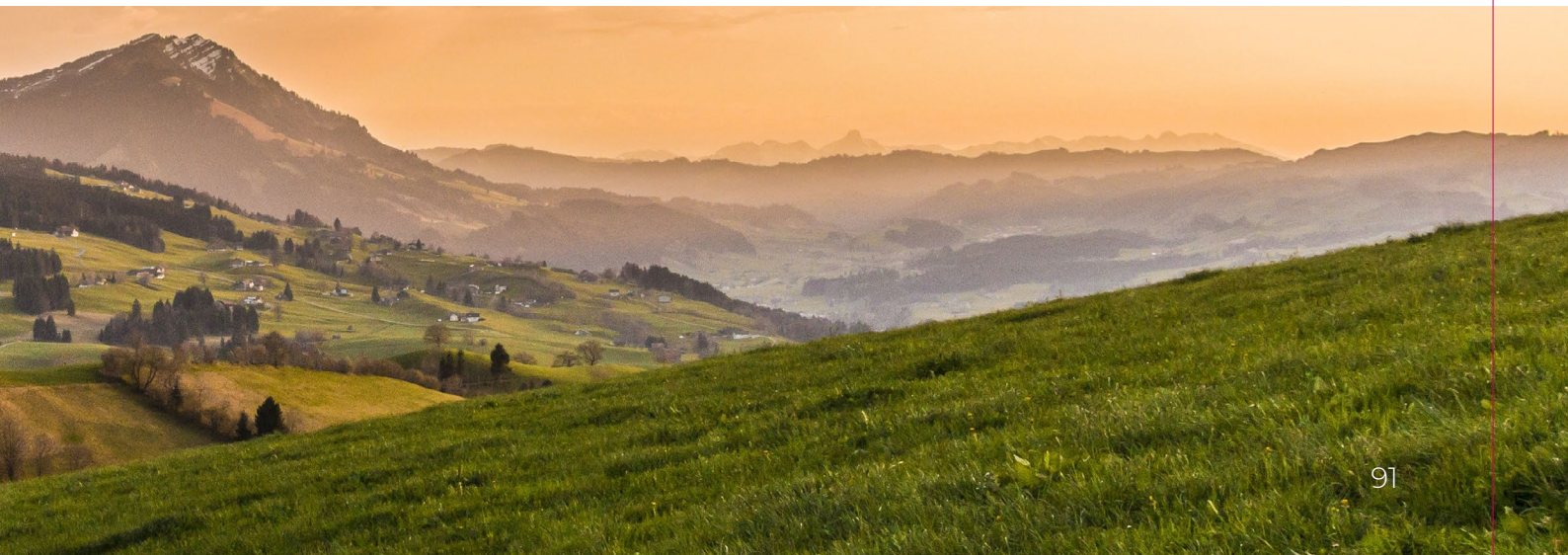

SOSTENIBILITÀ APPROVVIGIONAMENTI

Come visto nel precedente capitolo l'88% del valore degli acquisti proviene dall'Italia.

La scelta di privilegiare fornitori principalmente nazionali è motivata non solo dalla qualità delle materie, ma anche dalla prossimità e velocità degli approvvigionamenti.

Analizzando la distanza media dei 165 fornitori qualificati, quelli che si trovano a meno di 200 km di distanza da OMAL sono l'88%.

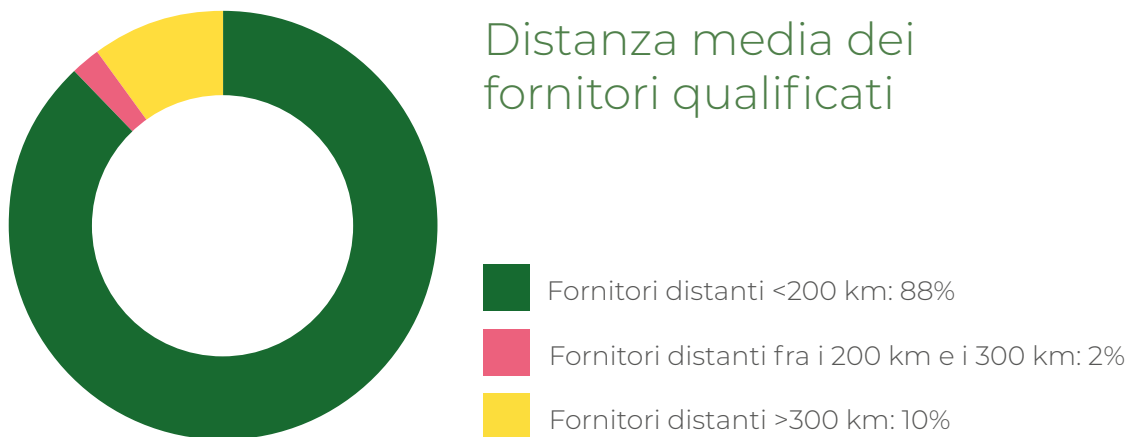

COMPENSAZIONE LOGISTICA IN ENTRATA

Da alcuni anni OMAL ha aderito ad alcuni progetti di compensazione delle emissioni di CO₂ legate alla logistica dei suoi approvvigionamenti. I tre principali partner logistici: Aprile Spa, Shenker Italia Spa e DHL Express, che gestiscono circa il 90% delle movimentazioni in ingresso, quantificano e rendono conto degli impatti generati dai trasporti effettuati per OMAL e danno la possibilità di compensarli con l'adesione a specifici progetti.



Con l'acquisizione di questi crediti o VER OMAL finanzia progetti di vario tipo come riforestazione o piantumazione, la produzione di energia da fonti rinnovabili o biomassa, il recupero di aree inquinate o socialmente disagiate. La quantità dei titoli acquistati corrisponde al numero di tonnellate di CO₂ generate dai trasporti effettuati per conto di OMAL:



5.5 GREEN US

In questa sezione vengono approfondite tutte le attività di riduzione degli impatti ambientali implementate direttamente sui processi interni all'azienda.

ENERGIA

La corretta gestione dell'energia è da sempre un tema centrale per OMAL e gli investimenti degli ultimi anni si sono indirizzati verso:

- efficientamento degli edifici;
- efficientamento degli impianti e monitoraggio consumi;
- autoproduzione dell'energia;
- acquisto di energia pulita;

EFFICIENTAMENTO EDIFICI

I nostri stabilimenti sono costruiti secondo alti standard prestazionali che consentono di ridurre i consumi energetici. In particolare, il sito di Passirano è dotato di un **sistema di coibentazione** che prevede una copertura a shed e finestre in policarbonato e tegoli in c.a. con isolante. Le facciate esterne del capannone sono realizzate con pannelli prefabbricati che permettono di **abbattere le emissioni sonore e ridurre la perdita di calore verso l'esterno del 20%**.

EFFICIENTAMENTO IMPIANTI E MONITORAGGIO CONSUMI

A livello di impianto si è investito su:

- **sistemi di domotica** per gestire centralmente e ottimizzare i periodi di funzionamento del sistema di climatizzazione estiva e invernale in modo da ridurre i consumi;
- il riscaldamento dell'edificio è garantito anche dal **recupero del calore prodotto dai compressori** durante il loro normale funzionamento. Ipotizzando un utilizzo medio di 16 ore/giorno, l'intervento permette di **ridurre il consumo energetico di 7.268 kWh¹ evitando quindi l'emissione di 958 kg di CO₂eq**;
- tutti gli impianti (compressori, condizionamento, elettrico...) sono dotati di **inverter**;
- i circuiti principali di riscaldamento e recupero calore sono dotati di **contabilizzazione dell'energia termica** per il **controllo e monitoraggio dei consumi**;
- la gestione dei consumi di energia è monitorata dall'applicativo MOVICON Pro Energy che a partire da fine 2019 consente di verificare ed ottimizzare i consumi e prevenire gli sprechi e le inefficienze.

¹ Calcolo effettuato ipotizzando che il calore recuperato venga prodotto dall'impianto di climatizzazione installato presso il sito di Passirano (BS).

AUTOPRODUZIONE ENERGIA

Per quanto riguarda l'autoproduzione di energia elettrica, OMAL ha installato un impianto fotovoltaico costituito da 400 pannelli in grado di garantire un contributo minimo di 100.000 kwh/anno di energia rinnovabile.

Nel 2019 la produzione di energia è stata di 112.805 kwh di cui il 93,3% utilizzati per autoconsumo e il 6,7% ceduti alla rete energetica nazionale.

L'energia utilizzata per le proprie attività e prodotta dall'impianto fotovoltaico ha permesso di evitare non solo le emissioni di CO₂eq legate alla produzione di questa energia, ma anche le perdite di rete connesse all'immissione della stessa nella rete nazionale.

Nei grafici sotto è possibile vedere l'andamento della prestazione dell'impianto dal 2017, anno di installazione, ad oggi:

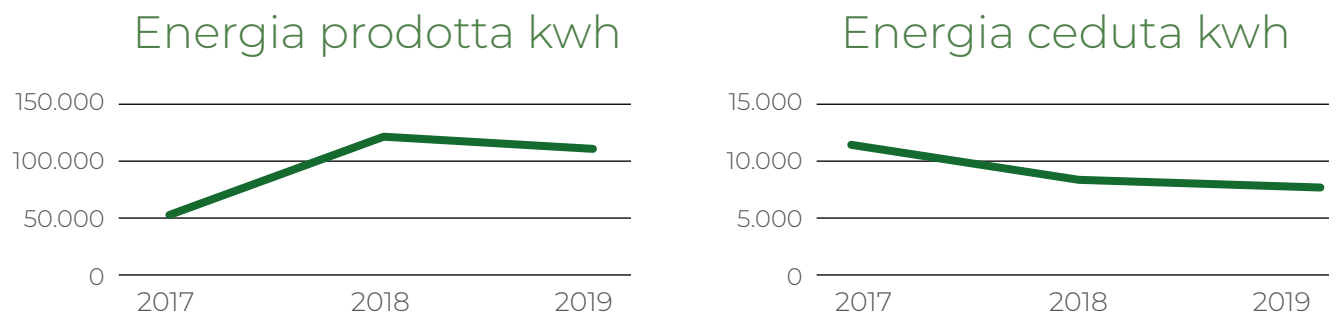

L'energia prodotta e ceduta ha subito una lieve flessione rispetto all'anno precedente dovuta ad una variazione dei livelli di irradiazione solare nell'anno e ad un calo fisiologico del rendimento dell'impianto. Nel corso del 2020 si valuterà la possibilità di una pulizia dei pannelli per portare l'impianto alla massima efficienza.

Prestazione impianto fotovoltaico	2018	2019	Variazione %
Energia prodotta in Kwh	118.122	112.805	-5%
Energia ceduta in Kwh	8.566	7.592	-11%

ACQUISTO ENERGIA PULITA

Dopo aver efficientato i nostri stabilimenti, recuperato calore, razionalizzato i consumi e autoprodotta energia, il restante fabbisogno energetico viene soddisfatto da un contratto di acquisto dell'energia certificato da A2A come proveniente 100% da fonti rinnovabili.

Di seguito la certificazione di origine e i certificati annullati da A2A a garanzia della provenienza dell'energia elettrica acquistata da OMAL nel 2019.



www.a2aenergia.eu



Questa scelta ha permesso a OMAL di risparmiare circa 765 tonnellate di CO₂ equivalente. Il calcolo è stato fatto sulla base dei kWh complessivi impiegati da OMAL, confrontati con gli impatti che si sarebbero generati dall'utilizzo del mix energetico nazionale medio, rispetto alla scelta virtuosa di utilizzare l'energia autoprodotta dall'impianto fotovoltaico e lo specifico contratto di energia pulita applicato da A2A.

-77,5% CO₂ eq. **Impatto evitato con l'utilizzo di energia verde + consumo energia auto-prodotte dall'impianto fotovoltaico.**

	2017	2018	2019
Certificati EECS annullati e certificati GO	705	1712(*)	1744(*)

(*) La "garanzia di origine GO" è il documento di cui all'articolo 15 della direttiva 2009/28/CE finalizzato a provare ai clienti finali la quota o la quantità di energia da fonti rinnovabili nel mix energetico di un fornitore di energia.

CONSUMI ENERGETICI

I consumi energetici sono riconducibili ai macchinari delle attività produttive, al riscaldamento e climatizzazione degli ambienti e al carburante per la mobilità aziendale di veicoli e muletti.

L'andamento dei consumi di energia, metano e gas dell'ultimo triennio possono così essere sintetizzati:



Il consumo di energia elettrica è leggermente aumentato rispetto allo scorso anno a causa della scelta di portare in house alcuni processi produttivi (es. isola per il taglio alluminio e sabbiatura) che precedentemente erano affidati a terzi e che non prevedevano consumi in capo a OMAL.

Consumo energia elettrica	2018 (valori in Kwh)	2019 (valori in Kwh)	Variazione %
Energia elettrica acquistata	1.713.887	1.744.476	1,8%
Energia elettrica autoprodotta e consumata	109.556	105.213	-4,0%
Totale consumo energia elettrica	1.823.443	1.849.689	1,4%

Rapportando il consumo di energia elettrica al numero di ore lavorate o al fatturato annuo si ottiene un indicatore di prestazione che, in entrambi i casi, è molto simile rispetto all'anno precedente.

Indici prestazione consumi energetici	2018	2019
Ore annue lavorate	174.161	180.445
Consumi energia elettrica / Ore annue lavorate	10,47	10,25
Consumi energia elettrica / Fatturato	0,058	0,060

Considerando l'andamento dei consumi da fonti energetiche tradotti in Gigajoule si ha una prestazione complessiva positiva rispetto allo scorso anno con una riduzione del 3,9%.

ANDAMENTO CONSUMI FONTI ENERGETICHE			
Fonte energetica	2018 (valori in GJ)	2019 (valori in GJ)	Variazione %
Energia elettrica acquistata	6.169,99	6.280,11	1,8%
Energia elettrica autoprodotta e consumata	394,40	378,77	-4,0%
Metano	2.695,53	2.492,48	-7,5%
Gasolio	868,91	585,04	-32,7%
Totale consumi	10.128,83	9.736,40	-3,9%

Anche rapportando i consumi energetici annui al fatturato e alle ore lavorate, si ottiene una prestazione migliore rispetto al 2018.

Indici prestazione consumi energetici	2018	2019
Consumi / Fatturato annuo	0,00032	0,00031
Consumi / Ore annue lavorate	0,058	0,054

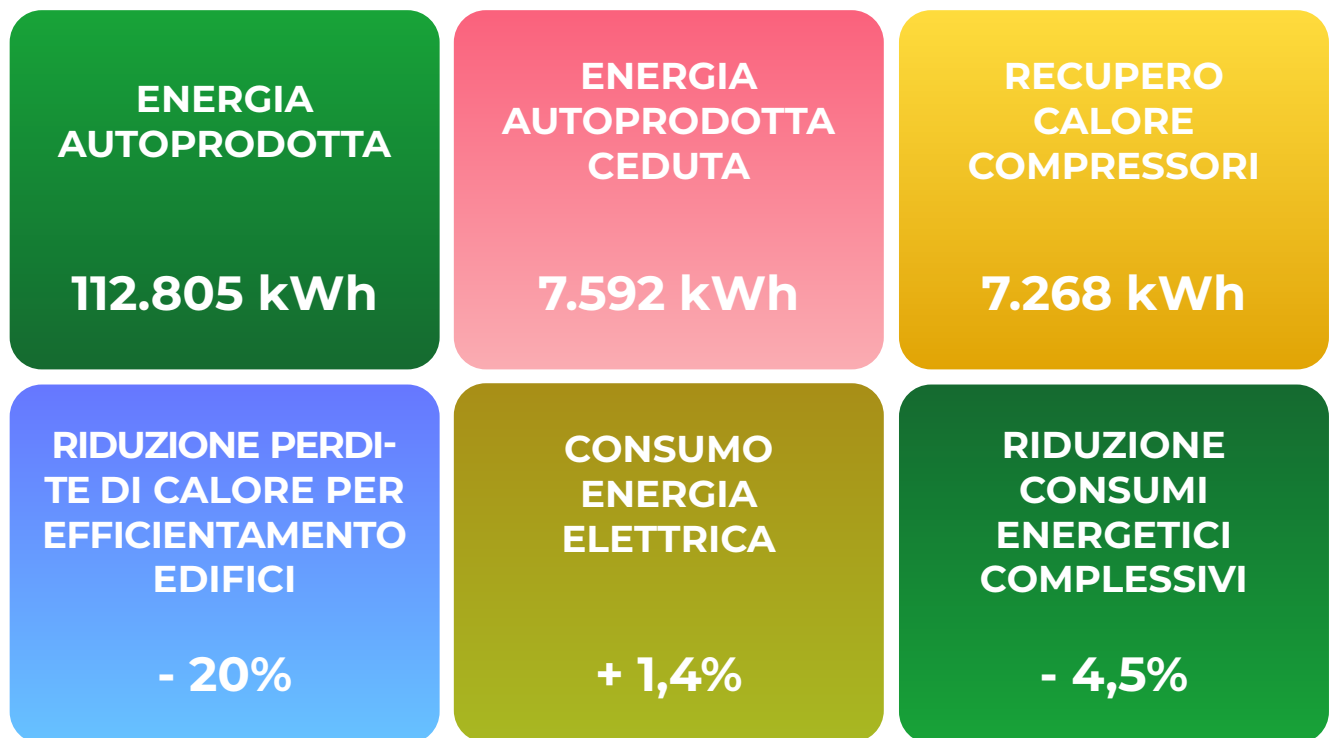

ACQUA

Il consumo di acqua riguarda principalmente gli usi civili e l'irrigazione degli spazi verdi che circondano i due stabilimenti, mentre le attività produttive non necessitano di particolari consumi di acqua di processo.

Nel corso del 2019 è stato portato a termine il progetto di recupero e di riutilizzo delle acque di condensa generate dall'impianto dell'aria compressa del sito di Passirano.

L'impianto consente di separare l'acqua dall'olio di condensa e di abbatterne la carica batterica con sostanze specifiche e sottoponendola a raggi UV. Annualmente l'impianto consente di depurare e reimpiegare nel processo produttivo ben 30.000 litri di acqua.



Oltre al recupero idrico, questo sistema consente di depurare i reflui in uscita dall'impianto di aria compressa che possono contenere quantità variabili di olio e impurità particolarmente inquinanti.

Consumi idrici mc

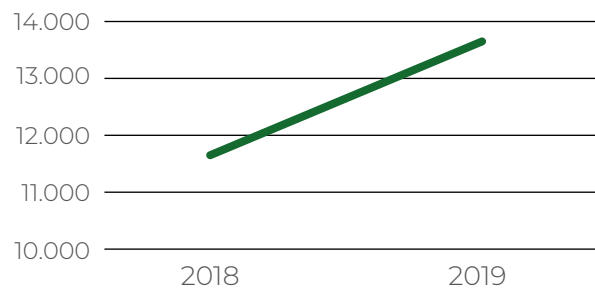

Il consumo annuale complessivo di acqua ha subito un incremento anomalo, ma analizzando la prestazione di ciascun stabilimento si può notare che mentre lo stabilimento di Passirano registra una riduzione dell'approvvigionamento dell'acqua del -39%, il sito di Rodengo Saiano è nettamente peggiorato a causa di una perdita nel sistema di irrigazione del verde.

Consumi idrici in mc	2018	2019	Variazione %
Stabilimento Passirano	5.986	3.660	-39%
Stabilimento Rodengo Saiano	5.644	9.975	77%
Totale	11.630	13.635	17%

Non essendo la risorsa idrica un fattore critico per il processo produttivo, i consumi non erano sottoposti ad un controllo puntuale e per questo motivo la perdita non è stata individuata tempestivamente. Obiettivo per il nuovo anno sarà quello di monitorare periodicamente anche i consumi dell'acqua.

FOCUS: SISTEMA DI FITORISANAMENTO PER LE ACQUE REFLUE

Lo stabilimento di Passirano ha adottato un sistema di fitorisanamento per le acque reflue.

Grazie a specifiche piante in grado di assorbire metalli pesanti come piombo e nichel, OMAL ripristina all'ambiente un'acqua depurata chimico-batterica. Queste piante proteggono il sistema di depurazione dalle basse temperature invernali, garantiscono un maggiore spettro di attività alla micro fauna batterica e assorbono le sostanze minerali rese disponibili durante il processo di purificazione.



GESTIONE RIFIUTI

L'obiettivo di una gestione sostenibile dei rifiuti si concretizza nelle seguenti azioni:

- riduzione dei rifiuti prodotti e azioni di economia circolare;
- massimizzare la quantità di rifiuti destinati a recupero;
- ridurre l'incidenza dei rifiuti pericolosi sul totale dei rifiuti;
- ridurre la percentuale dei rifiuti in discarica;

Nella convinzione che i grandi risultati si possano ottenere anche grazie a piccoli sforzi, si è investito nella formazione e sensibilizzazione del personale sulla corretta separazione e differenziazione dei rifiuti al fine di mandare a recupero quanto più possibile.

I dati sulla raccolta degli ultimi due anni dimostrano che l'impegno è stato ripagato:

	2018	2019	Variazione %
Rifiuti prodotti	535.438	582.321	8,8%
Incidenza rifiuti pericolosi sul totale	4,90%	3,60%	-1,30%
Percentuale rifiuti mandati a recupero	96,80%	99,40%	2,60%
Percentuale rifiuti mandati a discarica	3,20%	0,60%	-2,60%

Sebbene la quota di rifiuti prodotta sia aumentata dell'8,8%, la qualità della raccolta fatta ha consentito di mandarne in discarica solo lo 0,6% contro il 3,2% dello scorso anno.

Del 99,4% di rifiuti mandati a recupero il 4,5% sotto forma di recupero energetico e il 94,90% è stato avviato a recupero secondo i principi dell'economia circolare per garantire il loro riutilizzo in altri processi produttivi per la realizzazione di nuovi prodotti e materie in ingresso.

Rifiuti suddivisi per destino

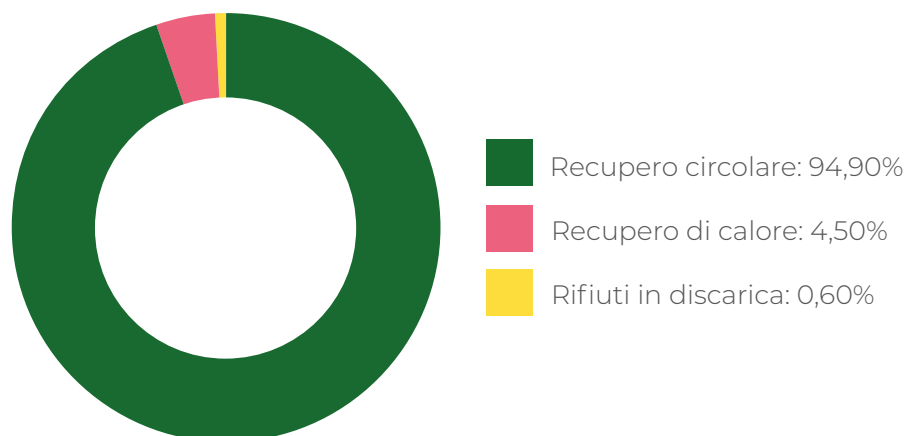



CARBON FOOTPRINT

L'attenzione di OMAL al tema del cambiamento climatico e alle emissioni di GHG delle proprie attività l'ha portata a calcolare e certificare già nel 2016 la propria *carbon footprint* secondo la norma ISO 14064:2012. La *carbon footprint* è la quantificazione degli impatti diretti e indiretti delle attività che ricadono sotto la responsabilità dell'organizzazione e tradotti in CO₂ equivalente.

Secondo quanto previsto dalla norma e dal GHG Protocol, la contabilizzazione delle emissioni viene fatta secondo:

SCOPE 1: EMISSIONI DIRETTE
emissioni dirette di GHG provenienti dalle installazioni presenti all'interno dei confini dell'organizzazione.

SCOPE 2: EMISSIONI INDIRETTE DA CONSUMO ENERGETICO

emissioni indirette di GHG derivanti dalla generazione di elettricità, calore e vapore importati e consumati dall'organizzazione.

SCOPE 3: ALTRE EMISSIONI INDIRETTE

emissioni associate alla realizzazione dei prodotti e all'erogazione dei servizi utilizzati dall'organizzazione come le emissioni generate dalla produzione e trasporto delle materie prime, degli imballi, dei materiali ausiliari, dal trattamento dei rifiuti, dalla distribuzione dei prodotti finiti e dal fine vita degli stessi prodotti e dei relativi imballaggi.

Dopo il primo studio del 2016, a cadenza biennale si è deciso di ripetere il calcolo su tutte le attività svolte dall'organizzazione per verificare gli effetti delle politiche implementate. Nel 2018 è stato quindi replicato lo studio completo come rendicontato nel precedente bilancio, mentre per quest'anno l'analisi si è limitata ai soli scope 1 e 2.

I risultati mostrano una generale diminuzione degli impatti in termini di CO₂ equivalente (-0,8%), dovuti principalmente ad un miglioramento dei consumi caratterizzanti lo scope 1.

Scope	2018 (valori in tCO ₂ eq)	2019 (valori in tCO ₂ eq)	Variazione %
Scope 1: emissioni dirette	191,01	184,03	-3,7%
Combustione metano	126,83	140,82	11,0%
Consumo gasolio	64,17	43,21	-32,7%
Emissioni in atmosfera	0	0	0,0%
Scope 2: emissioni indirette	217,94	221,61	1,7%
Consumo di energia elettrica	217,94	221,61	1,7%
Totale Scope 1 e 2	408,95	405,64	-0,8%

Come visto anche nel paragrafo dedicato all'energia, si conferma che le lavorazioni portate in house hanno influito anche in termini di GHG con un + 3,67 tonnellate di CO₂eq.



FOCUS: COMPENSAZIONE DELLE EMISSIONI

La nostra attenzione all'ambiente e al contenimento degli impatti ci ha portato ad aderire a vari progetti di compensazione per neutralizzare parte delle emissioni di GHG imputabili alle nostre attività.

In particolare:

- logistica di approvvigionamento
- website

CO ₂ compensata		2016	2017	2018	2019
Green In	ton	351	206	236	210
Website		200	400	400	450
Totale		551	606	636	660

ALTRE INIZIATIVE GREEN US

ZERO CO₂ EMISSION WEBSITE

Navigare, inviare e-mail, guardare video online comporta un consumo di energia elettrica, la cui produzione genera emissioni di CO₂. OMAL ha deciso di aderire da alcuni anni al progetto CO₂web® di Rete Clima che compensa le emissioni di CO₂ generate dagli accessi al sito web di OMAL in funzione alle pagine annue visitate². La compensazione avviene mediante riforestazione nel territorio italiano, in abbinamento a programmi di educazione ambientale realizzati gratuitamente nelle scuole.

² Compensazione effettuata da Rete Clima® a partire dal documento ENEA-MSE tramite la codifica di uno specifico coefficiente emissivo in termini di CO₂eq/kWh, sulla base del mix energetico nazionale dichiarato da Terna per l'anno 2012.

CONSUMO DI CARTA

Da sempre OMAL è stata attenta al consumo della carta avviando nel 2012 il Progetto Zero Carta che prevedeva una progressiva riduzione del suo consumo grazie alla digitalizzazione e all'informatizzazione dei processi, all'utilizzo di software e App specifici, nonché alle funzionalità del nuovo sito web. Il progetto Smart Factory permea tutta l'azienda e le consente di gestire tutta la documentazione digitalmente:

- tutte le postazioni di lavoro sono dotate di PC in rete dai quali è possibile gestire digitalmente tutte le informazioni necessarie all'operatore in produzione dai disegni tecnici ai piani di controllo e condividere un numero crescente di informazioni, tramite applicativi dedicati o collegati al sistema gestionale Panthera.
- un sistema di Project Management, permette una gestione coordinata delle attività, dalla fase di pianificazione e di avanzamento fino alla loro chiusura. JPA gestisce anche alcuni "processi interni" critici o strategici distribuendo responsabilità ed attività (tramite apposito work-flow).
- Le funzionalità del nuovo sito web e dell'App OMAL Catalogue consentono un facile accesso alle informazioni sui prodotti. L'App è uno strumento funzionale alla rete vendite OMAL, disponibile in Inglese e Italiano, consente di consultare i prezzi di ogni articolo, visionare e scaricare il relativo 3D, effettuare una sorta di carrello ordini personale che può essere inviato al back-office OMAL.

L'evoluzione digitale dell'organizzazione ha permesso, inoltre, di ridurre sempre di più il numero di stampe cartacee, privilegiando sempre la gestione e la condivisione dei documenti e delle copie in formato elettronico e la loro conservazione in archivi digitali.

UTILIZZO DI MATERIALI DI CANCELLERIA E CARTA RICICLATA E/O CERTIFICATA FSC

Il green procurement si traduce anche nella scelta di utilizzare gadget sostenibili: tutte le penne, matite, sacchetti e borse in tela a marchio OMAL sono realizzati con materiale riciclato. Tutti i cataloghi, le brochure e i materiali di comunicazione sono stampati su carta riciclata o certificata FSC. Il progetto "Zero Carta" avviato ormai da alcuni anni ha consentito di minimizzare il consumo di carta ma, là dove non è possibile farne a meno, si utilizza esclusivamente carta certificata FSC ed ECOLABEL a garanzia che la materia prima usata proviene da foreste dove sono rispettati dei rigorosi standard ambientali, sociali ed economici.

PACKAGING SOSTENIBILE

Le scatole e i distanziali degli imballi multipli dei prodotti OMAL sono realizzati con cartone ondulato MARCATO "Full made with recycled paper" che garantisce che la materia prima utilizzata per carta e cartone è riciclata e riciclabile dall'Associazione delle cartiere.

Gli imballi esterni, dovendo garantire una maggiore resistenza e protezione, sono invece prodotti in

cartone ondulato contenente solo una minore percentuale di materiale riciclato, ma ne è garantita comunque la completa riciclabilità a fine vita nel circuito COMIECO.

PROGETTO loBevo

Il progetto "loBevo", avviato da un paio di anni, prevede il consumo di bevande sfuse in mensa in sostituzione di bottiglie e lattine monouso. Su una media di 5.000 pasti annui i benefici si possono così quantificare:

- Meno 180 kg di rifiuti generati;
- 7,6 tonnellate di merce (bottiglie/lattine) non trasportate;
- 240 kg di petrolio risparmiati per il mancato trasporto della merce;
- 280 kg di CO₂ non immessi in atmosfera in relazione alle bottiglie di plastica non prodotte;

FOCUS: PERFORMANCE AMBIENTALI RISPETTO AI KPI FISSATI

Riassumendo i risultati delle nostre performance ambientali rispetto ai KPI fissati possiamo concludere che nel 2019 abbiamo registrato una prestazione positiva.

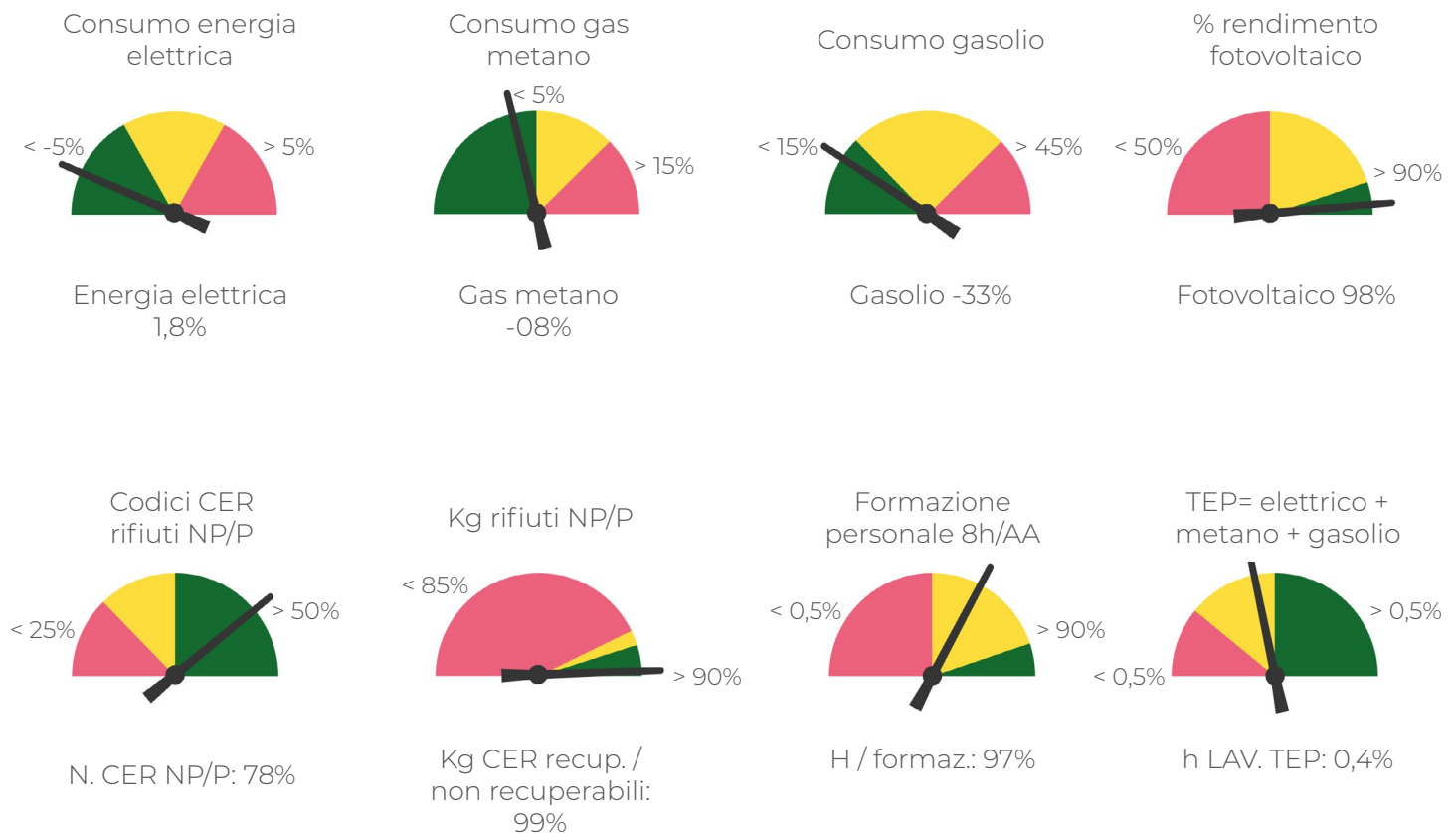



5.6 LA SOSTENIBILITÀ DEL PRODOTTO OMAL

I prodotti OMAL sono progettati e realizzati per garantire Empowered Performance anche dal punto di vista ambientale sia durante la fase di produzione, che nella successiva fase di utilizzo presso il cliente che nel fine vita.

Nei paragrafi precedenti sono state illustrate le principali strategie adottate per ridurre gli impatti ambientali legate alla scelta dei fornitori e delle materie prime (**upstream**), al processo produttivo interno per la realizzazione del prodotto (**core**), ora vogliamo analizzare gli accorgimenti adottati per il massimo rendimento anche della fase **dowstream**, cioè la sostenibilità anche durante la sua fase d'uso e nel fine vita, quando verrà smesso e mandato a smaltimento.

Di seguito vengono sintetizzate le principali caratteristiche e i vantaggi ambientali delle valvole e attuatori OMAL durante la fase d'uso:

ATTUATORI PNEUMATICI		VALVOLE	
Features and benefits			
Lunga vita d'esercizio (fino a 1.000.000 di cicli)		Lunga vita d'esercizio (alta ciclicità)	
Nessuna necessità di manutenzione durante l'utilizzo		Alta manutenibilità (facilità sostituzione componenti)	
Nessuna necessità di lubrificazione		Alta riciclabilità dei materiali (recupero 100% componenti metallici)	
Alta riciclabilità dei materiali (recupero 100% componenti metallici)		Prevenzione dell'inquinamento dell'ambiente grazie al sistema di tenuta verso l'esterno	
Sicurezza funzionale garantita fino a SIL 3		Sicurezza funzionale garantita fino a SIL 3	
EFFICIENZA ENERGETICA		AFFIDABILITÀ E DURATA	
Una delle priorità di progettazione è stata quella di abbassare la quantità di aria necessaria per l'azionamento. Il sistema adottato Scotch Yoke garantisce importanti energy saving: fino al 40% in meno di aria consumata, rapporto tra peso e coppia massima erogata = -30% Kg/Nm.		OMAL garantisce una maggiore affidabilità e durata delle valvole in esercizio grazie all'adozione di soluzioni tecniche per:	
Scegliere la taglia di attuatore più adeguata all'applicazione prevista consente di ridurre al minimo l'utilizzo di aria compressa e quindi risparmiare energia. OMAL può garantire il corretto dimensionamento in quanto produttore dell'intero sistema valvola-attuatore.		<ul style="list-style-type: none"> • ridurre l'usura degli elementi in movimento al fine di attenuarne gli effetti sulla tenuta e sulla funzionalità del prodotto; • ridurre la coppia di manovra diminuendo di conseguenza la richiesta di energia per l'azionamento; • garantire la manutenibilità del prodotto. 	

Caratteristiche queste che consentono ai nostri clienti la massima tranquillità secondo il nostro motto:
Do whatever you want while your OMAL valves work.

FOCUS: ATTENZIONE AGLI IMPATTI AMBIENTALI DEL NUOVO ATTUATORE PNEUMATICO RACKON

Il rispetto dell'ambiente e la prevenzione dell'inquinamento sono i fattori che hanno ispirato la progettazione e la realizzazione del nuovo attuatore Rackon:

FILIERA KM 0

Gli approvvigionamenti e le poche lavorazioni esterne sono effettuate da aziende limitrofe, con un risparmio di CO₂ nell'ambiente.

IN HOUSE PROCESS

Componenti come pistone e tappo sono di produzione e lavorazione interna a garanzia non solo della qualità, ma anche del corretto riciclo degli scarti di produzione.

SOSTENIBILITÀ IMBALLI

Gli imballi utilizzati sono 100% riciclabili.

ZERO MANUTENZIONE

Nelle normali applicazioni, se installato e impiegato correttamente, non necessita di manutenzione.

CIRCOLARITÀ

Oltre l'82 % dei materiali che compongono l'attuatore possono essere recuperati in ottica di economia circolare.

ATTENZIONE AL FINE VITA

I prodotti OMAL sono progettati in modo che alla fine della loro vita utile possano essere smontati completamente, separando i vari materiali per un corretto smaltimento degli stessi.

Tutti i prodotti OMAL sono accompagnati da un manuale d'utilizzo che riporta l'elenco delle materie prime impiegate e un esploso del prodotto che indica dove sono contenute e come smaltirle.

Le scelte operate da OMAL nella progettazione dei propri prodotti permettono di smaltire i materiali e i lubrificanti utilizzati nella categoria dei RIFIUTI SPECIALI NON PERICOLOSI.

Questo a condizione che, durante il loro impiego, non siano stati inquinati da sostanze rientranti nell'elenco delle sostanze pericolose.

Elenco materiali e indicazione per lo smaltimento		
Metalli	Alluminio	Possono essere mandati da un trasformatore come rottame.
	Pressofusi in lega di alluminio	
	Acciaio	
	Bronzo sinterizzato	
	Bronzo	
Tecno polimeri	POM: copolimero in acetaleica	Possono essere mandati da un trasformatore.
	PTFE: politetrafluoroetilene	
Elastomeri	NBR	Sono in piccole quantità e sporchi di grasso e particelle metalliche dovute all'utilizzo, per cui vengono classificati come rifiuti speciali non pericolosi.
	Poliuretano	
	FKM / FPM	
	Fluorosilicone	
Imballaggi	Legno	Sono interamente riciclabili e possono essere conferiti al sistema di raccolta differenziata organizzato sul territorio.
	Cartone	
	Carta	
	Sacchetti in polietilene	

L'attenzione a questi aspetti parte già dalla progettazione di un nuovo prodotto. OMAL ha provato a definire uno score per valutare le prestazioni ambientali dei tre nuovi prodotti realizzati.

La valutazione è prettamente qualitativa e non ha l'ambizione di voler essere una quantificazione dell'impatto in ottica LCA – Life Cycle Assessment.

Si è preso in considerazione gli aspetti ambientalmente più critici nelle varie fasi del ciclo di vita di questi tre prodotti e ad ognuno è stato dato un peso.

Fase	Caratteristiche considerate	Valore obiettivo
Upstream	Forniture esterne componenti	Max 1/3
	Logistica di approvvigionamento	Entro 100 km
	Circolarità delle forniture	Almeno 1 fornitore
	Numero di materiali impiegati	Max 5
	Numero di componenti	Max 20
Core	Numero trattamenti	Max 3
	Impiego di grassi	Assenza di grassi
	Uso fonti rinnovabili	Lavorazioni In House per 90%
	Sostenibilità del packaging	Cartone riciclato
Downstream	Manutenibilità	Totale 100%
	Numero di cicli garantiti e durata vita utile	1000.000 di cicli
	Disassemblabilità e riciclabilità a fine vita	100%

Sulla base dei punteggi assegnati alle diverse voci con una percentuale di raggiungimento del valore obiettivo fissato per ciascuna, è stato dato un punteggio finale sulla base della seguente griglia di valutazione:

Valore	Voto
89%	A++
80%	A+
70%	A
60%	B++
50%	B+
40%	B
30%	D
< 30%	E

Il risultato della prestazione dei tre nuovi prodotti OMAL è stato più che soddisfacente con una valutazione finale in classe A+ per ciascuno:

RACKON

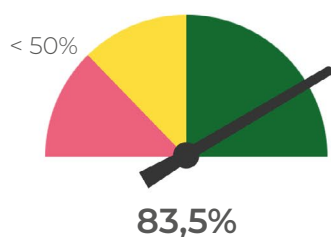

VIP EVO

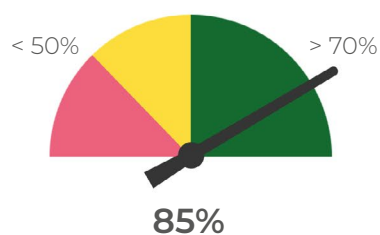

KRATOS

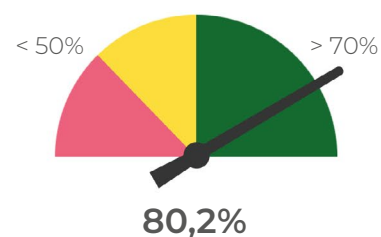

5.7 PROSPETTIVE FUTURE

- Calare maggiormente la sostenibilità in tutte le Unit;
- Migliorare la puntualità della raccolta dati;
- Rivedere ed estendere i KPi di prestazione;
- Nuovo piano di formazione del personale con incremento delle ore sugli aspetti ambientali;







VALORE ECONOMICO E REPUTAZIONALE

6

IL VALORE ECONOMICO E REPUTAZIONALE

I temi materiali

Conformità
legale e
trasparenza

Solidità
economica e
investimenti

Nuovi
mercati

Reputation
brand

Un'impresa sostenibile è anche un'impresa capace di crescere e durare nel tempo, per questo riteniamo strategico investire in una prospettiva di lungo periodo, consci che il valore del nostro brand si fonda sui nostri principi, oltre che sulla coerenza e trasparenza delle nostre azioni.

RICAVI 2019

31 MLN €

INVESTIMENTI 2019

3,4 MLN €

RATING LEGALITÀ 2019



Migliorato rispetto anno precedente

Goal di riferimento - GRI (Global Reporting Initiative)

8 LAVORO DIGNITOSO
E CRESCITA
ECONOMICA



9 IMPRESE,
INNOVAZIONE
E INFRASTRUTTURE



6.1 RISULTATI ECONOMICI

risultati economici sono in linea con lo scorso anno e con il trend medio del mercato nel settore della meccanica strumentale.

Valori in migliaia €	2019	2018	Incid.%	2017	Incid.%
Ricavi di vendita	31.000	31.434	100,0%	29.617	100,0%
EBITDA	*	2.637	8,4%	2.678	9,0%
EBIT	*	1.137	3,6%	1.327	4,5%
Risultato prima delle imposte	*	1.045	3,3%	1.208	4,1%
Risultato dell'esercizio	*	812	2,6%	861	2,9%
Attività correnti	*	17.405		15.330	
Attività immobilizzate	*	6.613		5.216	
Totale capitale investito	*	24.018		20.546	
Passività correnti	*	14.480		12.116	
Passività consolidate	*	4.303		4.004	
Capitale netto	*	5.235		4.426	
Totale fonti di finanziamento	*	24.018		20.546	
Investimenti	3.400	2.863		2.014	
Numero dipendenti	103	93		98	
ROS	*	3,62%		4,48%	
ROI	*	4,73%		6,46%	
ROE	*	15,52%		19,45%	

* Dati in fase di elaborazione.

VALORE AGGIUNTO CREATO

Valore aggiunto creato	2018	2019
Ricavi netti dalle vendite	30,7	*
Ricavi e proventi vari	1	*
Totale valore aggiunto creato	31,7	*

VALORE AGGIUNTO DISTRIBUITO

Valore aggiunto distribuito	2018	2019
Remunerazione fornitori	16	*
Remunerazione lavoratori	5,8	*
Remunerazione capitale soci	0,8	*
Remunerazione sistema sociale (donazioni e sponsorizzazioni)	0,1	*
Remunerazione pubblica amministrazione (imposte e tasse)	0,2	*
Totale valore aggiunto distribuito	22,9	*

VALORE AGGIUNTO TRATTENUTO

Valore aggiunto trattenuto	2018	2019
Ammortamenti	1,5	*
Accantonamenti per rischi	0,3	*
Proventi e oneri finanziari	-0,1	*
Totale valore aggiunto trattenuto	1,7	*

* Dati in fase di elaborazione.

6.2 INVESTIMENTI

Solo un serio piano d'investimento può garantire il raggiungimento degli obiettivi di crescita, d'innovazione e di competitività fissati, in altre parole la solidità di lungo periodo di un'azienda. OMAL ha definito un importante piano biennale d'investimento del valore complessivo di 6,8 MLN di euro.

Investimenti 2018

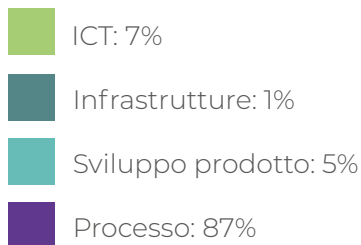
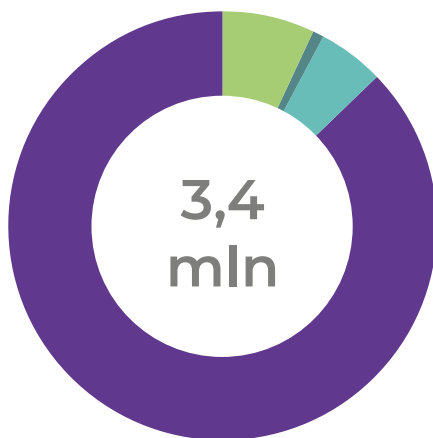

Investimenti 2019

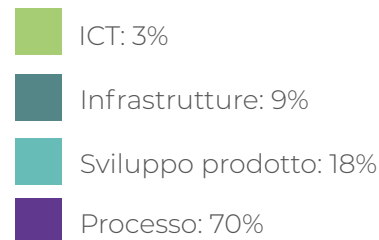
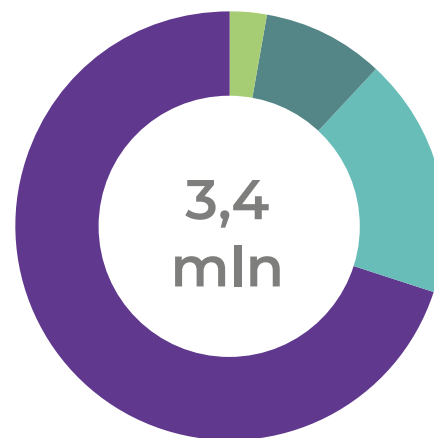

La quota annua di 3,4 milioni di euro è stata ripartita diversamente, nei due anni, sulle varie attività:

Area	2018	2019	Variazione %
ICT	7%	3%	-4%
Infrastrutture	1%	9%	8%
Sviluppo prodotto	5%	18%	14%
Processo	87%	70%	-18%
Totale	100%	100%	

Come si può notare gli investimenti dello scorso anno si sono concentrati maggiormente sullo sviluppo dei processi e l'ICT, mentre nel 2019 le attività e gli sforzi sono stati indirizzati principalmente verso la realizzazione delle nuove infrastrutture e verso la progettazione e realizzazione dei nuovi prodotti.



6.3 RATING E RICONOSCIMENTI

CRIBIS PRIME COMPANY

CRIBIS D&B, società leader nel settore delle business information a livello internazionale, ha riconosciuto ad OMAL la massima affidabilità economico-finanziaria assegnandole il punteggio 1 e il “rischio di cessazione” minimo.

Il riconoscimento “CRIBIS Prime Company” costituisce il massimo livello di valutazione della serietà commerciale di un’organizzazione ed è rilasciata solo ed esclusivamente ad aziende che mantengono costantemente un’elevata affidabilità economico-finanziaria e sono virtuose nei pagamenti verso i fornitori.

L’ottima valutazione è ancora più significativa guardando al mercato di riferimento dove la media del settore valvolieri è pari a 2 e quella degli attuatoristi è 3.

VALUTAZIONE CRIBIS D&B

RATING CRIBIS D&B

Il Rating CRIBIS D&B rappresenta l'indicatore sintetico della consistenza e della rischiosità dell'azienda. La consistenza finanziaria è calcolata sulla base del Patrimonio Netto (da bilancio o stimato) e sulla base del Capitale Sociale, mentre la rischiosità è derivata dal Failure Score CRIBIS D&B. L'indicatore varia da 1 (minima rischiosità) a 4 (massima rischiosità).

Valutazione del rischio

Score factor



- Il flusso finanziario risulta soddisfacente;
- L'azienda presenta un grado di indebitamento medio;
- Le partite correnti tendono all'equilibrio;
- Gli impegni presi dalla società sono evasi con lievi ritardi;
- Dalle analisi effettuate sugli ultimi 12 mesi, risulta che l'andamento dei pagamenti è costante;
- L'azienda opera sul mercato da diverso tempo.

RATING DI LEGALITÀ

Il Rating di Legalità è uno strumento innovativo sviluppato dall'Autorità Garante della Concorrenza e del Mercato (AGCM) in accordo con i Ministeri degli Interni e della Giustizia, che riconosce premialità alle aziende che operano secondo i principi della legalità, della trasparenza e della responsabilità sociale.

OMAL ha deciso di aderire volontariamente nel 2017 per avere la massima trasparenza nei suoi rapporti commerciali.

Si tratta di un indicatore sintetico del rispetto degli standard di legalità, il punteggio varia da una a tre stelle: una stella l'azienda rispetta la legalità; due o tre stelle l'azienda rispetta ulteriori requisiti oltre agli obblighi di legge. Ad ogni requisito aggiuntivo viene dato un "+" e dopo tre "+" viene aggiunta una stella. OMAL ha migliorato la sua prestazione del 2017 di due stelle, raggiungendo il nuovo rating:



6.4 PRESENZA SUL MERCATO E SVILUPPO COMMERCIALE

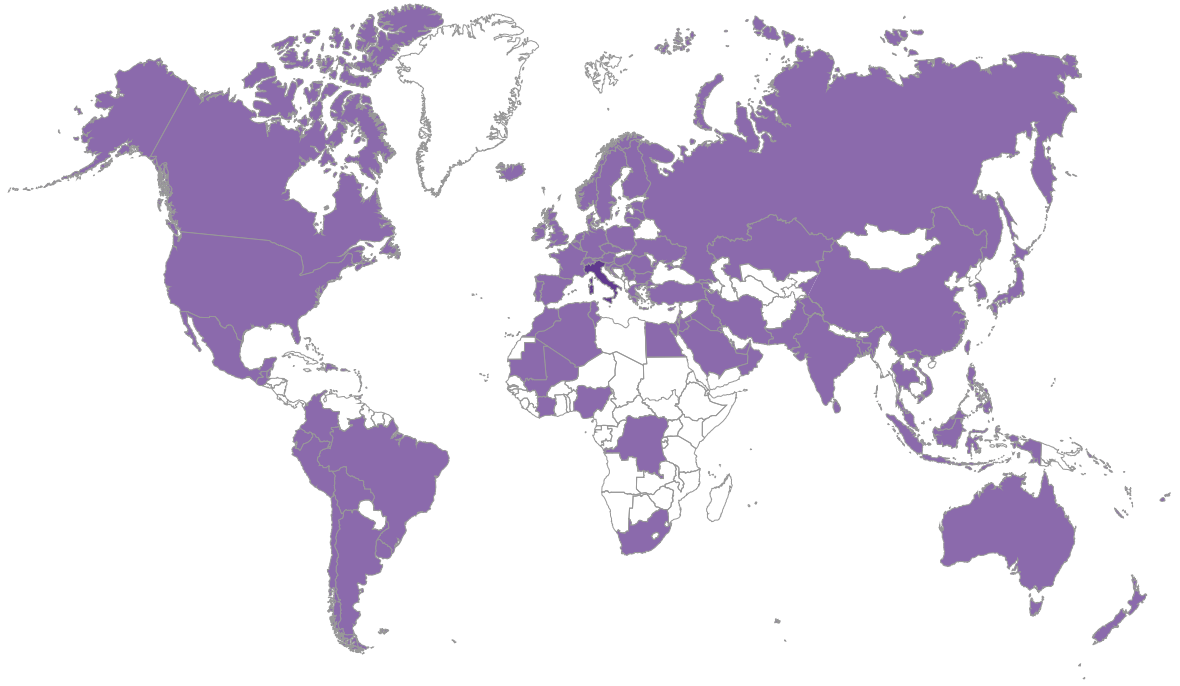

I cliente è uno degli stakeholder più importanti per misurare l'efficacia delle nostre scelte e l'adeguatezza delle risorse impiegate, la sua soddisfazione è al centro degli sforzi aziendali per la ricerca del miglioramento continuo.

La filosofia di OMAL riassunta nel motto “EMPOWERED PERFORMANCE” sintetizza la volontà dell'azienda di dare al mercato un prodotto e un servizio superiore agli standard tecnici e qualitativi di riferimento nell'industria interessata.

OMAL differenzia i propri clienti in base alla loro tipologia (i.e. distributore, costruttore di macchine o società di ingegneria, cliente finale, etc.), suddividendoli poi secondo il loro settore industriale di appartenenza e secondo le linee di prodotto fornite.

A livello operativo, i clienti vengono distinti in base alle aree geografiche di provenienza e gestiti dall'Ufficio Vendite con un'Area Manager e una risorsa di back-office dedicati. Fanno eccezione i clienti definiti “direzionali”, che hanno una particolare rilevanza a livello di vendite o sono strategici, che vengono gestiti direttamente dalla Direzione commerciale.

Ad oggi OMAL è presente in circa 100 paesi direttamente o grazie ad una rete di distributori ed agenti in grado di servire i diversi settori industriali.

Di seguito il fatturato suddiviso per area geografica e l'andamento rispetto al precedente anno:

Fatturato 2019

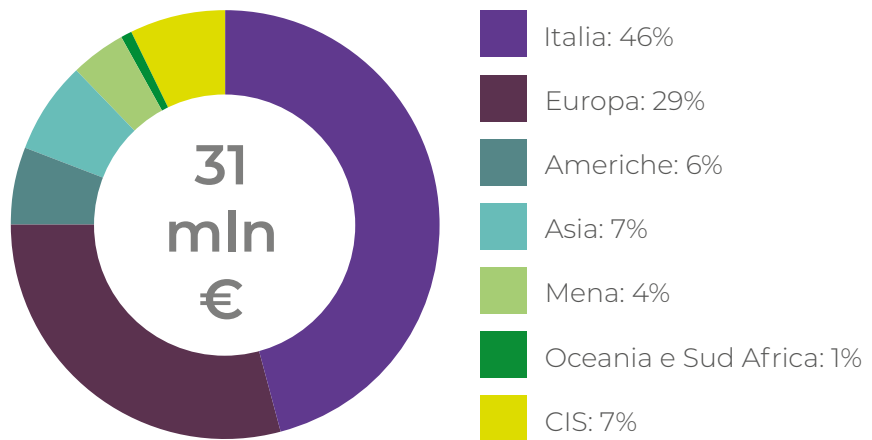

Area geografica	2018	2019	Variazione %
Italia	47%	46%	-1%
Europa	29%	29%	0%
Americhe	6%	6%	0%
Asia	9%	7%	-2%
Mena	4%	4%	0%
Oceania e Sud Africa	0%	1%	1%
CIS	5%	7%	2%

La presenza in Italia è stabile e può contare su una consolidata rete di clientela fidelizzata. La diversificazione dei prodotti e dei settori d'impiego ci ha permesso di rafforzarci anche nei mercati esteri grazie anche alla capacità di fornire sia valvole che attuatori e sistemi completi pronti per l'installazione in linea.

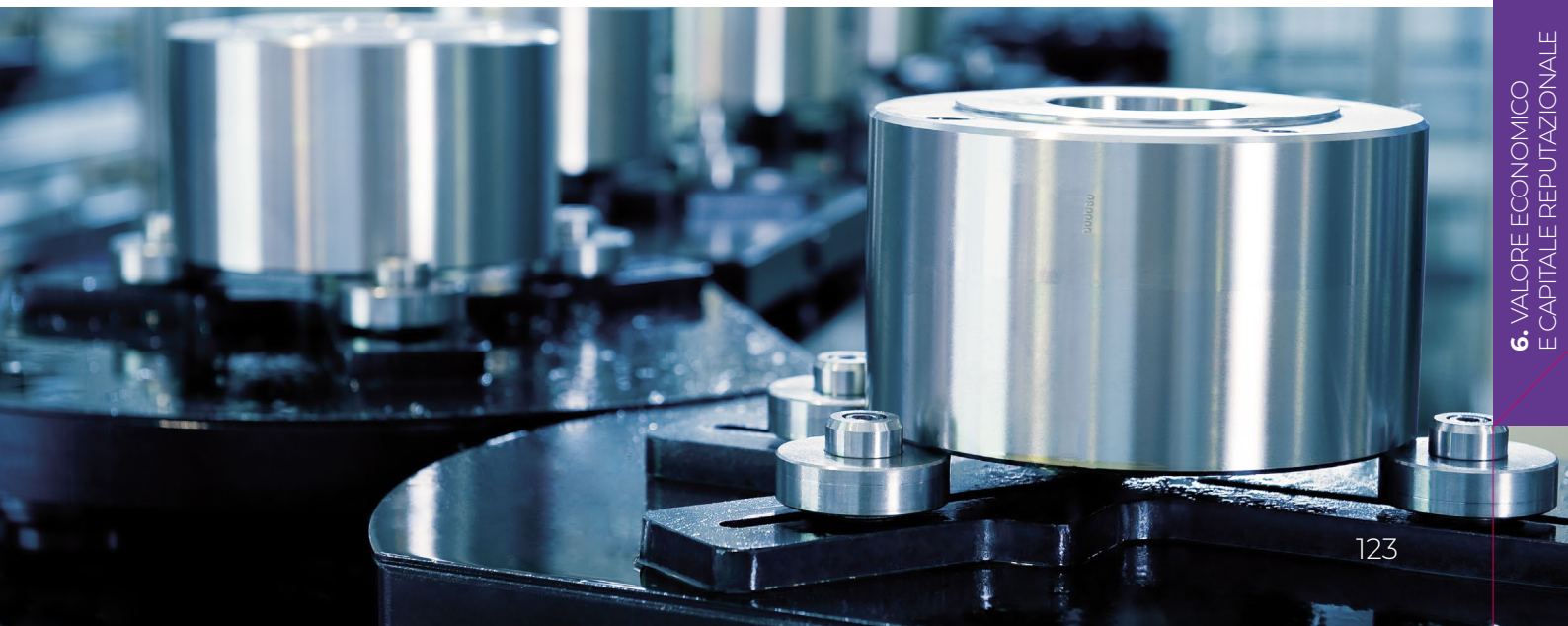

6.5 SALES CONFERENCE E FIERE

Un prodotto dalle EMPOWERED PERFORMANCE si caratterizza non solo per le elevate qualità tecniche, ma anche per il servizio puntuale di assistenza e affiancamento tecnico in grado di dare sempre la giusta risposta alle esigenze dei propri clienti (*solution provider*).

Per questo OMAL ha aperto diversi canali di comunicazione e aggiornamento commerciale, per formare e aggiornare la rete vendita e i distributori e per incontrare i nostri clienti. Tra gli appuntamenti più importanti ricordiamo le fiere commerciali di settore, le sales conference e le giornate di training specifiche alla nostra catena di distribuzione.



FIERE

Come programmato nel piano strategico, nel 2019 OMAL ha partecipato direttamente a varie fiere commerciali e ha potuto mostrare ai propri ospiti il frutto dell'attento lavoro di ricerca e progettazione e la cura nella realizzazione delle nostre valvole e attuatori. Questo anche sfruttando strumenti di supporto audio-visivi all'avanguardia come i filmati in 3D e video tutoriale di manutenzione dei propri prodotti.

Di seguito le principali fiere a cui ha partecipato:



WLPG FORUM 2019

24 - 26 Settembre 2019 - Amsterdam

L'evento ha congiunto i due appuntamenti del Forum mondiale del LPG e il Congresso annuale europeo e si è evoluto tenere in Europa in quanto leader globale riconosciuta nella promozione di iniziative a favore dell'uso di combustibili alternativi e per la riduzione dell'inquinamento atmosferico. La partecipazione all'evento è stata importante ed ha riunito le aziende premium del settore GPL, i decision-maker, i legislatori politici e gli utilizzatori. OMAL ha ribadito la sua leadership di produttore di valvole e attuatori per questo settore con un numero di visite di clienti quasi triplicate rispetto alla precedente edizione e provenienti da ben 28 paesi esteri.

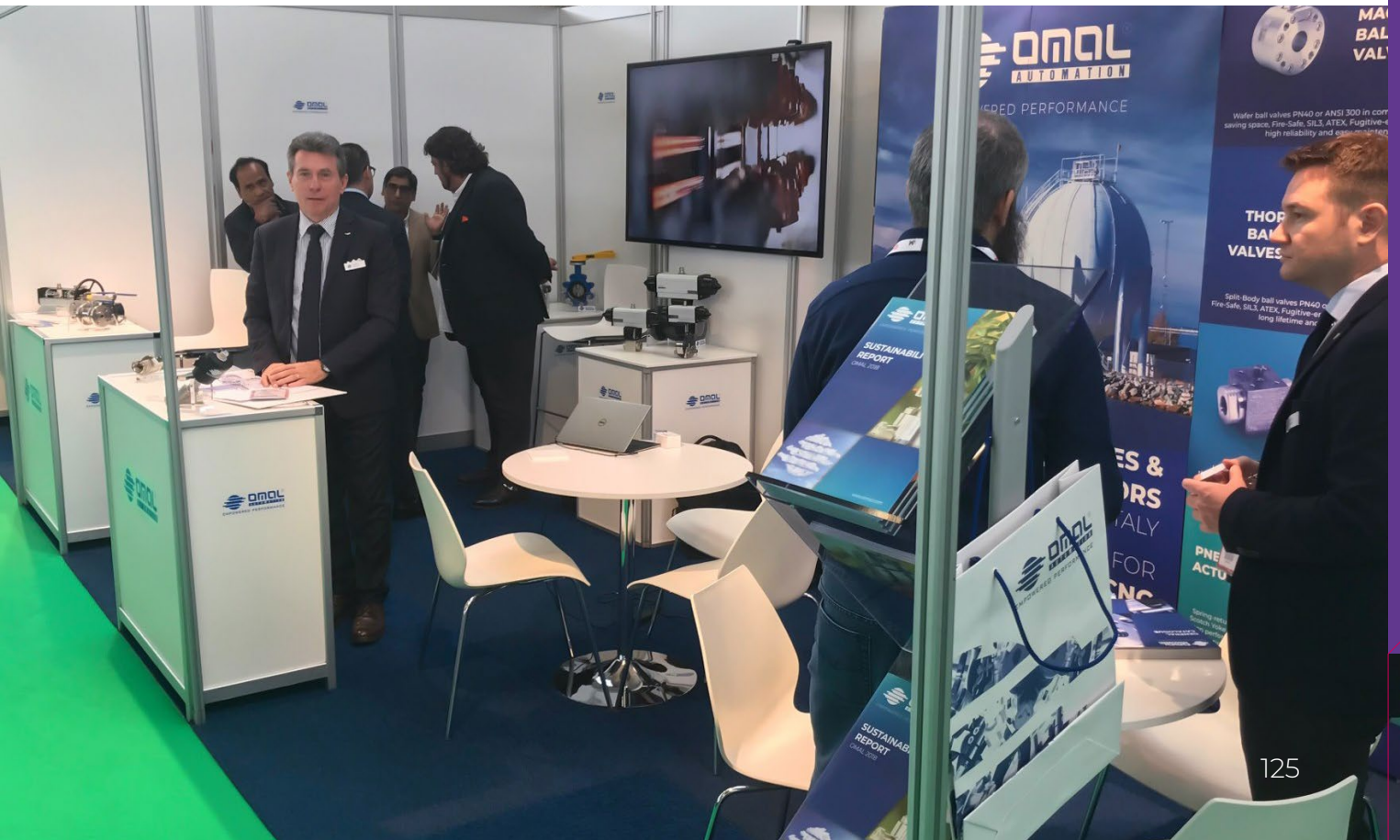



IVS – INDUSTRIAL VALVE SUMMIT 2019

22 - 23 Maggio 2019 - Bergamo

OMAL ha partecipato alla terza edizione di **Industrial Valve Summit (IVS)**, la più importante manifestazione internazionale dedicata alle tecnologie delle valvole industriali e alle soluzioni di flow control, promossa da Confindustria Bergamo e da Ente Fiera Promoberg, che si è tenuta a Bergamo il 22 e il 23 maggio. Le visite al nostro stand, leggermente in calo rispetto all'edizione dell'anno precedente, provenivano da 18 paesi oltre all'Italia, con un 22% di presenze di clienti rispetto ai fornitori.

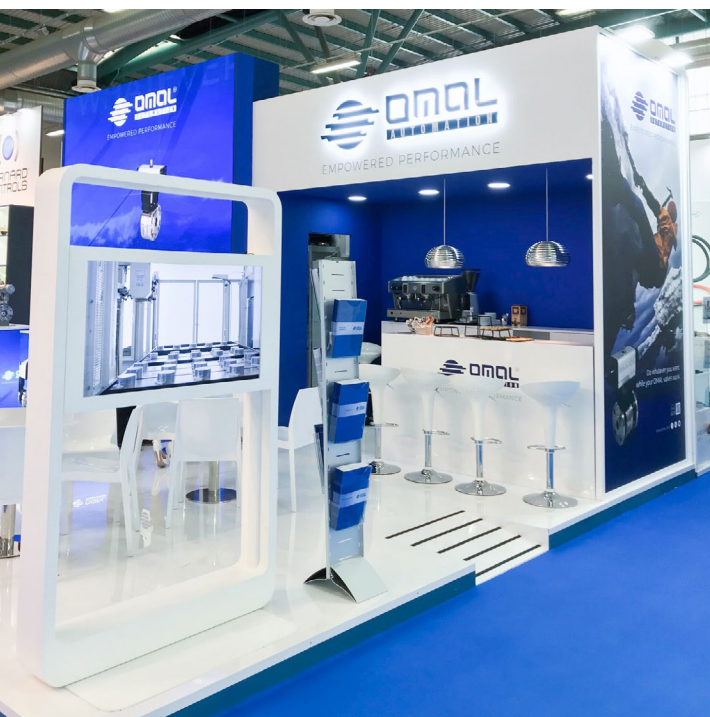

OMC 2019

27 - 29 Marzo 2019 - Ravenna

OMC è "Offshore Mediterranean Conference and Exhibition" un appuntamento di primo piano per l'industria energetica, i produttori e gli utilizzatori di impianti, di strumentazioni di processo e di installazioni offshore. Giunta alla 14a edizione, si conferma come uno dei più importanti luoghi d'incontro per tutti gli operatori dell'industria Oil&Gas (ingegneri, decision-maker, scienziati, mondo accademico e aziende manifatturiere). Lanciata nel 1993 come fiera mediterranea, ha registrato una notevole crescita in termini di visitatori e qualità delle conferenze, ritagliandosi così una valenza internazionale.



SALES CONFERENCE E TRAINING ALLA CATENA DI DISTRIBUZIONE

Dal 2010, OMAL ha instaurato un appuntamento fisso con la propria rete di agenti italiani e di distributori esteri, quale strumento di aggiornamento continuo per diffondere le novità sui prodotti, di condivisione delle strategie commerciali e networking con i partner.

Nel 2018 si sono tenute nella sede italiana specifiche sales conference della durata di due giorni per mostrare il risultato dei notevoli sforzi fatti in nella riorganizzazione produttiva degli impianti del gruppo.

Nel 2019 si è invece preferito puntare su un training specifico verso la catena di distribuzione, organizzando, quasi sempre nella nostra sede, alcuni eventi della durata di due giorni, suddivisi per area di provenienza dei distributori:

Febbraio 2019: Sessione di formazione per un primo gruppo di distributori provenienti da diverse parti del mondo per un aggiornamento sui vantaggi dei prodotti OMAL e per condividere esperienze.

Febbraio 2019: abbiamo visitato Otkonsaş A.Ş., distributore turco che collabora con OMAL da oltre 25 anni.

Marzo 2019: Sessione di formazione con il nostro partner Prodim referente dell'area Paesi Bassi e Belgio.

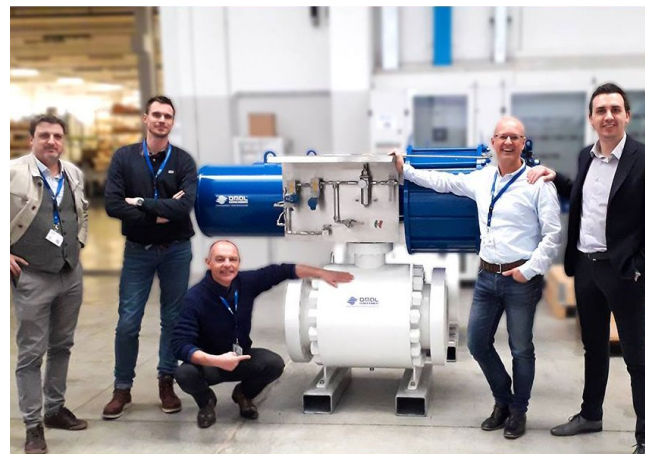

Aprile 2019: Incontro con gli agenti Italiani per presentare tutte le novità riguardanti i prodotti e gli strumenti OMAL e per raccogliere suggerimenti e commenti che ci aiuteranno a migliorare sempre di più.



Aprile 2019: sessione di formazione sulle valvole di processo OMAL con i nostri **distributori** provenienti da **Russia, Ucraina e Polonia**.



6.6 PATRIMONIO INTANGIBILE E CAPITALE REPUTAZIONALE

Il valore di un'azienda non si può misurare solo con i dati economici e delle vendite, ma è fatto anche di asset intangibili che concorrono a determinare la capacità di perseguire con successo le finalità organizzative nel tempo. Questi asset distintivi e difficilmente imitabili dai concorrenti, sono da sempre perseguiti da OMAL come strategici per creare conoscenza all'interno dell'azienda, cultura organizzativa, senso di appartenenza, capacità di creare rapporti con il territorio e con l'ecosistema che la circonda, promuovendo azioni di impatto sociale e ambientale.

Il valore intrinseco e distintivo contenuto nelle valvole e attuatori OMAL ha perciò a che fare con la sua capacità di creare rapporti virtuosi con gli stakeholder interni ed esterni e reti di relazioni di filiera, di rispettare e tutelare l'ambiente, la salute e la sicurezza dei nostri lavoratori, la qualità del made in Italy, ma anche di tutelare il contesto sociale che la circonda.

Mentre stiamo scrivendo questo Bilancio, l'Italia e in particolare la nostra Provincia di Brescia, sta vivendo un difficile momento di emergenza sanitaria a causa della diffusione del virus Covid-19.

OMAL ha voluto dare il proprio contributo donando 50.000 euro alla Fondazione Spedali Civili di Brescia, che verranno impiegati per l'acquisto di apparecchiature e ventilatori B-PAP, fondamentali per incrementare il numero delle terapie intensive disponibili in ospedale e salvare vite.

Questa è la risposta concreta dell'azienda ai bisogni del territorio che la circonda, perseguendo i valori che da sempre ispirano il suo operato.

FOCUS: VALVEcampus

OMAL ha deciso di entrare a far parte di VALVEcampus, un'associazione italiana che ha lo scopo di promuovere il mercato delle valvole e il made in italy nel mondo.

Le motivazioni di questa scelta sono molteplici, innanzitutto per **fare network** con gli associati, un'occasione di confronto fra tecnici del settore e per **condividere informazioni** sui principali buyer internazionali e sui mercati di riferimento.

L'associazione VALVEcampus ha poi lo scopo di promuovere iniziative di formazione per tecnici e specialisti per restare sempre al passo con le evoluzioni di questo settore in continuo aggiornamento.



6.7 COMUNICAZIONE E PRESENZA SUI MEDIA

A livello identitario, nulla riesce a restituire la percezione valoriale di un'azienda come la sua comunicazione, al punto da diventare un vero e proprio asset strategico per rafforzare le relazioni con gli stakeholder diretti e indiretti, esterni e interni. La rilevanza della comunicazione non è da intendersi solo in rapporto alla forza del suo messaggio, quanto alle modalità scelte per diffonderlo e ai canali immaginati per veicolarlo.

Negli ultimi due anni è stato fatto un attento lavoro di aggiornamento e restyling di tutti i principali canali di comunicazione verso l'esterno quali:

CORPORATE VIDEO > che mostra in 5 minuti le due sedi di Rodengo Saiano e Passirano e viaggia attraverso gli uffici, le sale riunioni, i reparti di produzione, il montaggio e il magazzino per arrivare al prodotto con riprese in dettaglio che “esplodono” in un gioco di linee 3D, accompagnati da una musica incalzante. Il video si chiude poi con una panoramica del network di OMAL in tutto il mondo.



Guarda video aziendale



WEB SITE > Caratterizzato da:

- un graphic design responsive per adattarlo alla visione da smartphone e tablet;
- un configuratore on line di valvola e attuttore;
- la possibilità di visualizzare tutti i prodotti a catalogo anche in 3D;
- la possibilità accedere con credenziali per consultare i prezzi degli articoli;

Il prossimo obiettivo sarà quello di rendere disponibile il sito web in 9 lingue (ITA, ING, TED, SPA, FRA, POR, TUR, CIN, RUS).

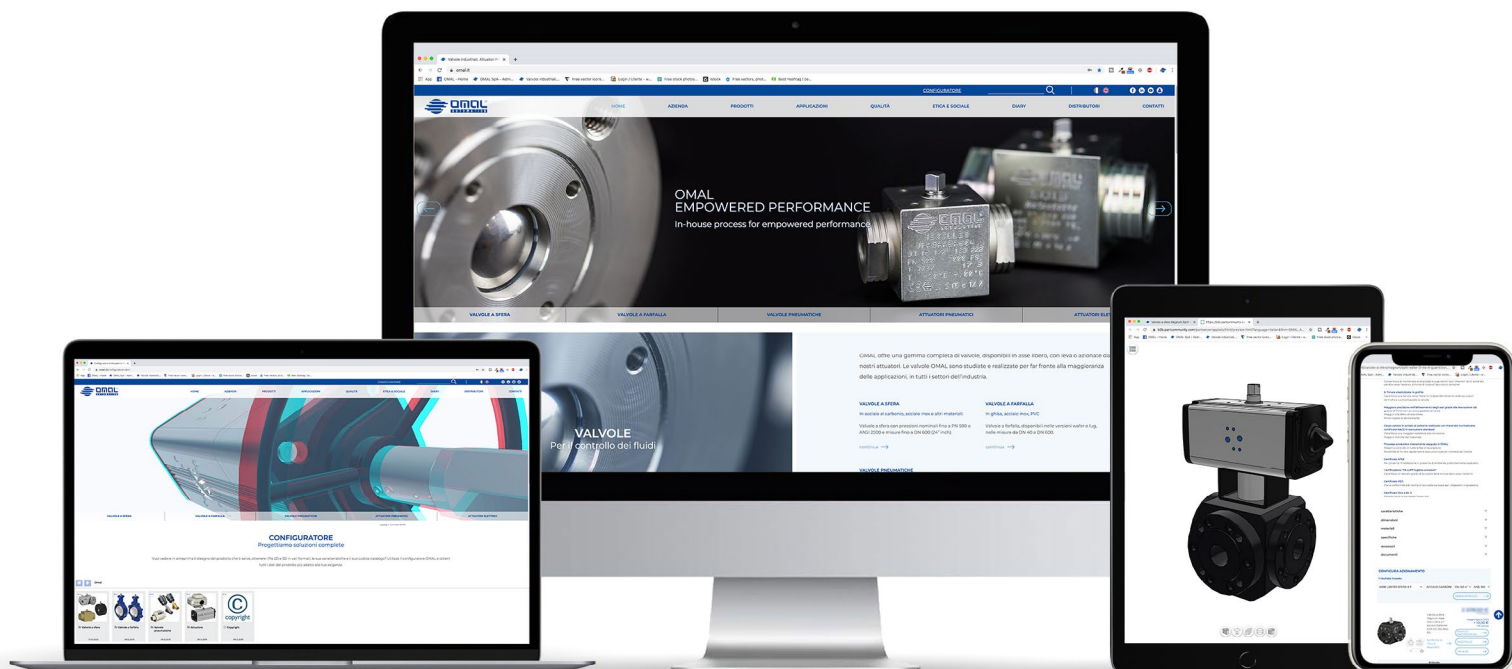

VIDEO 3D IN VIRTUAL REALITY > per ricreare un vero e proprio viaggio virtuale alla scoperta di tre prodotti OMAL (VIP, ARES e PROCHEMIE) e da presentare durante le varie fiere, grazie a una postazione 3D con visori e sensori. L'esperienza a tutto tondo permette di comprendere il valore aggiunto dei prodotti, cogliendo dettagli progettuali e funzionali d'eccellenza, grazie alla visione "esplosa" dell'articolo. Il video è disponibile anche su YouTube e può essere visualizzato in 3D da computer o smart-phone.



Guarda video 3D



APP OMAL > per smartphone e tablet, permette di consultare tutto il catalogo dei prodotti e configurare valvola e attuatore secondo i propri bisogni. La rete vendita di OMAL può inoltre consultare i prezzi di ogni articolo, visionare e scaricare il relativo 3D ed effettuare e inviare ordini. Nel 2019 è stato fatto un ulteriore lavoro di allineamento dell'APP con il sito web.

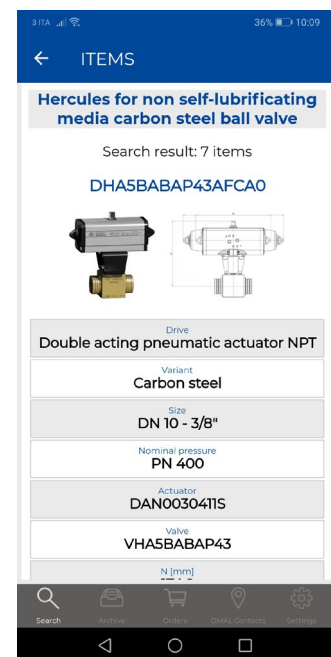

CAMPAGNA DI COMUNICAZIONE 2019 > Nel corso del 2019 è stato realizzato un progetto di **corporate identity** per allineare tutti i cataloghi OMAL e uniformare l'immagine aziendale secondo una linea comunicativa coordinata per tutti i canali comunicativi utilizzati dall'azienda: **fiere, ADV, riviste di settore, social media** etc.

Il soggetto scelto per questa campagna di comunicazione è nato da uno studio del target atto ad analizzare il posizionamento di OMAL per brand reputation e brand image, oltre che esaminare come l'azienda viene percepita e quali sono le aspettative dei clienti (o potenziali) sui prodotti e servizi OMAL. Da queste analisi è emerso che il cliente tipo di OMAL cerca una valvola di qualità superiore, nelle specifiche tecniche e nelle caratteristiche costruttive, perché vuole avere la **certezza delle performances del prodotto e minimizzare il rischio di guasti o blocchi della valvola all'interno del proprio impianto**.

Il concept della nuova campagna si è concentrato quindi sull'esigenza prioritaria del cliente OMAL: avere la **massima tranquillità e affidabilità nelle performance di valvole e attuatori**. Per raggiungere l'obiettivo è stato improntato un processo di brand association al fine di associare il brand OMAL al concetto di assenza di problemi, relax. A livello stilistico e grafico la campagna ha voluto differenziarsi dalle altre pubblicità di settore (principalmente su riviste e stand fieristici) particolarmente tecniche e fredde, in modo da risaltare tanto nello sfoglio della rivista, quanto nella presenza in fiera. A questo scopo si è andati alla ricerca di immagini emozionali, che esulassero dallo standard visivo di comunicazione del settore. L'attenzione è stata spostata sul fattore emotivo, con rimandi a situazioni di relax, assenza di preoccupazioni, con l'obiettivo che il fruitore, nello sfogliare la rivista, trovi un'immagine emozionale che si distingua e ne carpisca l'attenzione.

Nello sviluppo del concept si è imposta fin da subito la sfida di riuscire a rendere emozionale un prodotto (valvole e attuatori) così industriale, tecnico, e quindi freddo e con basso appeal emotivo. L'obiettivo è stato perseguito affiancando il prodotto -valvola/attuatore- ad immagini che rimandino emotivamente ad un percepito di tranquillità; alla sensazione di potersi dedicare a quanto più ci piace, senza pensieri. Scegliendo, come filo conduttore di tutta la campagna, il claim:

“Do whatever you want. While your OMAL valves work”

Si è voluto quindi parlare al fruitore non tanto nel suo ruolo aziendale, ma direttamente all'uomo; mirando a toccare corde più intime, legate alla sfera personale e quindi emotiva.

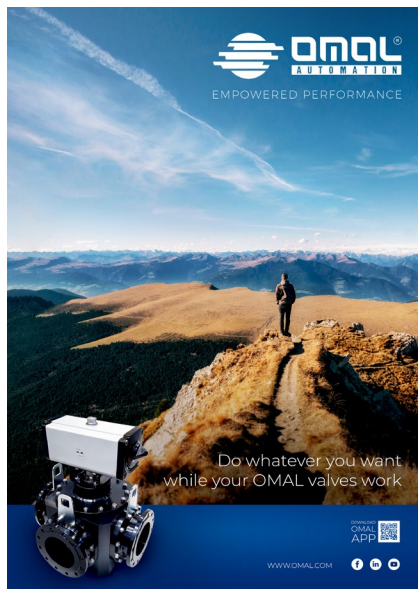



EMPOWERED PERFORMANCE



Do whatever you want
while your OMAL valves work

DOWNLOAD
OMAL
APP



WWW.OMAL.COM



6. VALORE ECONOMICO
E CAPITALE REPUTAZIONALE

LA CAMPAGNA APPLICATA ALLE FIERE >



Do whatever you want, while your OMAL valves work. After visiting the fair, do not miss Amsterdam best museums and points of interest. Here are the best locations and restaurants within 30 minutes walk from the fair.

MUSEUMS	RESTAURANTS
Vondelpark	The Roast Room
Moco Museum	Visaandeschelde
Rijksmuseum	Sazanka
Stedelijk Museum	EN Japanese Kitchen
Van Gogh Museum	Sinne
Le Garage	Bolentius
Brasserie Van Baerle	Brasserie Van Baerle
Willemspark	Le Garage
Museumpark	
Stadionsplein	
Stationsplein	
Stationsplein Zuid	
Stationsplein West	
Stationsplein Oost	

WORLD LPG FORUM RAI Amsterdam

EMPOWERED PERFORMANCE @ 32nd World LPG Forum & European Congress AMSTERDAM

WWW.OMAL.COM

DOWNLOAD OMAL APP



OMAL[®]
AUTOMATION
EMPOWERED PERFORMANCE

Do whatever you want
while your OMAL valves work

www.omal.com

The banner features a silhouette of a diver in a blue suit against a sunset sky, with a large blue and silver industrial valve in the foreground.

OMAL[®]
AUTOMATION
EMPOWERED PERFORMANCE

The booth includes a white dining table with four chairs, a fire extinguisher, and a large blue and silver industrial valve on display.

LA CAMPAGNA APPLICATA AI SOCIAL MEDIA >



OMAL SpA
· 25 giugno ·

🔥 Do whatever you want. While your OMAL valves work

You are finally about to sail for your well-deserved holiday! All of a sudden a call warns you that your plant has stopped working because of a breakdown...so much for your excursion plans! 🤖

Not the best way to start vacation time!
Forget all this: With OMAL valves and actuators working in your system you do not need to worry about anything and you can dedicate yourself to what you like best.

Thanks to the empowered performance of our products we can guarantee a high standard of safety and reliability: we test 100% of our products reducing failures to the minimum

What are your plans for this summer then?

#OMAL2019 #OMAL #OMALAdv2019 #ADV #Advertising #Valves #OMALValves #MadeInItaly #ItalianManufacture #Italy #DoWhateverYouWant — presso OMAL SpA.



OMAL SpA
· 11 luglio ·

🌊 Do whatever you want. While your OMAL valves work

Can you imagine something more exciting and relaxing for this summer than exploring the seabed 🌊🐠, literally immersed in nature, carefree and above all without worrying that something will not work in your plant.... 🤖🤖🤖

Trust OMAL products empowered performance dedicating your energy and thoughts to what you like best.

The design specifications and the high quality standards of OMAL valves and actuators guarantee a very high safety and stability level that minimizes the risk of failure.

What about you? What are your plans for this summer? 🌞

Discover the Supreme Trunnion Valve Ball by OMAL: <https://www.omal.com/products/ball-valves/supreme-trunnion/supreme-trunnion-ball-valve.html>

#OMAL2019 #OMAL #OMALAdv2019 #ADV #Advertising #Valves #OMALValves #MadeInItaly #ItalianManufacture #Italy #SupremeTrunnion #BallValve #DoWhateverYouWant #Summer #Holidays #Sea #Snorkeling #ScubaDiving — presso OMAL SpA.

IL CALENDARIO OMAL > Ogni anno OMAL realizza un calendario da tavolo personalizzato che distribuisce ai suoi stakeholders. Per il calendario di quest'anno il soggetto *“Do whatever you want. While your OMAL valves work.”* è stato applicato al territorio dove nascono i prodotti OMAL: la provincia di Brescia e la Franciacorta. Tutte le valvole e attuatori di produzione OMAL sono infatti progettati e realizzati negli stabilimenti in provincia di Brescia.

Il calendario è un vero e proprio invito a tutti gli stakeholders a visitare gli stabilimenti OMAL e scoprire i processi di progettazione, produzione e collaudo degli articoli. Ma allo stesso tempo è un'occasione imperdibile per scoprire le bellezze che circondano l'azienda, visitabili a pochi chilometri. Lo scopo è quello di far conoscere e promuovere i luoghi del bresciano, oltre che valorizzare il **Made in Italy** – o meglio **“Made in Home”**-, proprio dei prodotti OMAL.



RESOCONTO DELLA CAMPAGNA DI COMUNICAZIONE > Con questa campagna, per la prima volta, si è impostato un piano di comunicazione uniforme, indirizzato ad un soggetto coerente e sistematico.

Nel corso dell'anno:

- **10 su 10 ADV** pubblicate su riviste di settore sono state incentrate sul tema della campagna.
- **3 su 3 fiere** a cui OMAL ha partecipato durante l'anno avevano come soggetto principale della comunicazione (o presentavo rimandi) alla campagna. La presenza fieristica di OMAL si è contraddistinta nel settore per originalità e appeal emotivo.

• **19 su 83 post pubblicati su Social Media** aziendali erano collegati alla campagna; registrando un totale di:

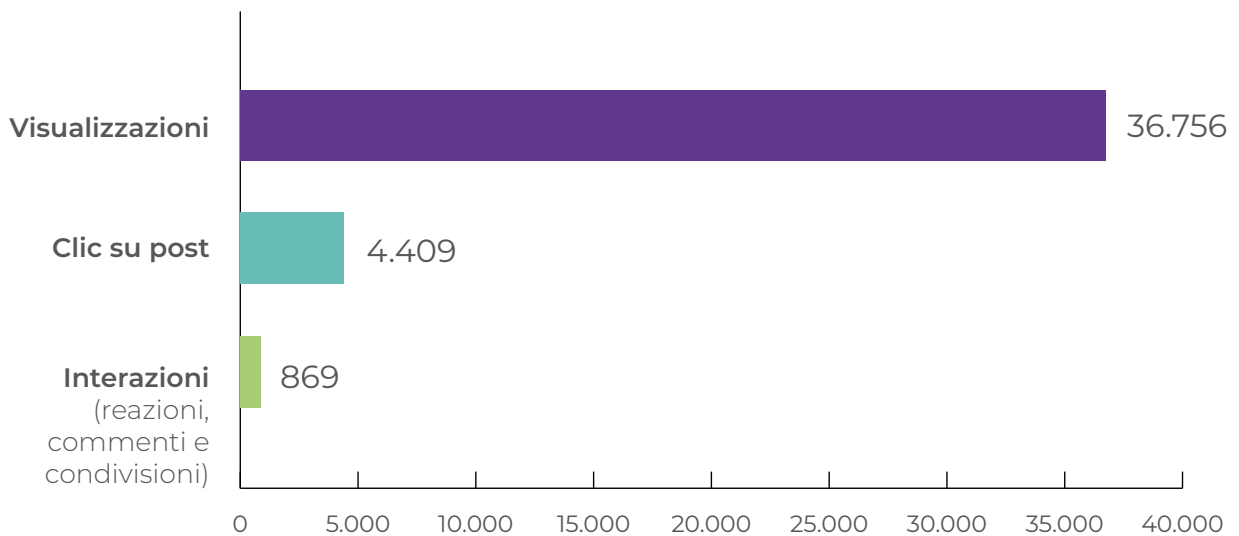

Dati calcolati sul totale dei soli post inerenti alla campagna pubblicitaria, pubblicati sulle pagine aziendali Facebook e LinkedIn.

LA COMUNICAZIONE SUI SOCIAL MEDIA > L'obiettivo della *corporate communication* è stato anche quello di programmare un piano editoriale che garantisse una presenza costante sui social media, un canale comunicativo questo sempre più strategico per far conoscere la nostra azienda.

Lo scopo di queste campagne di comunicazione non è solo quello di presentare degli ADV, ma anche e soprattutto di raccontare il mondo OMAL, le attività in corso e i progetti, i resoconti dei nostri viaggi commerciali e/o delle fiere, gli eventi aziendali.

Il racconto "**What's on OMAL**" viene sviluppato, oltre che attraverso le tradizionali immagini, anche con video che espongono in pochi secondi un PLUS di un reparto OMAL o di un prodotto in maniera molto più incisiva.



What's on OMAL

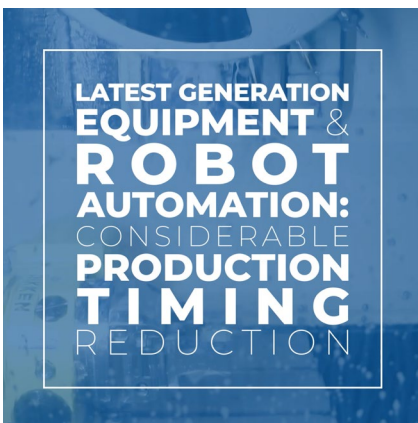

6. VALORE ECONOMICO E CAPITALE REPUTAZIONALE

Abbiamo quindi diversi trend di post:

OMAL Features&Benefits: una serie di grafiche che illustrano i plus, le caratteristiche e i benefits dei prodotti OMAL.



Attualità e Ricorrenze: dedicati ad avvenimenti apparentemente lontani dal mondo delle valvole e degli attuatori, ma calati nei prodotti OMAL.

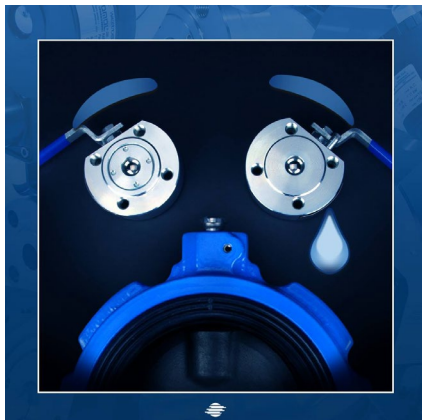

Partecipazione a fiere o conference sales.



Sensibilità e impegno di OMAL verso il sociale.



Impegno di OMAL verso l'ambiente.



Condivisione di progetti, iniziative e riconoscimenti.



6.8 PROSPETTIVE FUTURE

Consapevoli di vivere in un contesto nazionale e internazionale di non facile interpretazione a causa di vari fattori legati principalmente alla diffusione del Coronavirus, ma anche alla Brexit, alle relazioni fra Cina e USA o all'instabilità del Medio Oriente, non è facile prevedere ora quali saranno le future implicazioni sociali, economiche e politiche.

Fatta una valutazione generale dei rischi, è stato definito il Piano strategico 2020 che si poggierà su obiettivi di mercato e organizzativi.

Al centro della strategia competitiva c'è la volontà di essere più vicini al mercato statunitense con l'apertura nel 2020 di una branch aziendale in loco, un magazzino e la definizione di un piano di marketing che prevede un'introduzione graduale dei nostri prodotti sul mercato americano.

A livello organizzativo sono in programma nuovi investimenti ed attività volti a:

- acquisizione nuovi macchinari;
- ampliamento degli immobili e degli spazi operativi;
- implementare un Sistema di Gestione della Sicurezza;
- garantire la massima sicurezza dei dati;
- definire KPI ad hoc per tutte le operation;
- semplificare i processi interni e i flussi d'informazione;
- monitorare puntualmente i consumi;
- definire milestone per la gestione di progetti strategici;
- formare il personale per accrescere le competenze;
- progettare nuovi prodotti;
- attivare un canale e-commerce;
- rendere il sito web disponibile in 7 nuove lingue;
- definire il nuovo ADV e l'immagine coordinata con video/intervista per lancio nuovi prodotti;
- partecipare a fiere;
- digitalizzare i controlli in produzione e collaudi;
- uscire da monoforniture strategiche;
- migliorare la schedazione aziendale;

Le prossime fiere in programma:







ALLEGATI

TABELLA CORRISPONDENZA GRI

GRI Standars	Descrizione	Pagina
SEZIONE GENERALE		
Profilo dell'organizzazione		
102-1	Nome dell'organizzazione	1
102-2	Attività, brand, prodotti e servizi	10-11, 60-66
102-3	Sede principale	170
102-4	Paesi di operatività	124-125
102-5	Aspetto proprietario e forma legale	14
102-6	Mercati serviti	124-125
102-7	Dimensioni dell'organizzazione	118-119
102-8	Numero di dipendenti suddiviso per contratto e genere	41-42
102-9	Descrizione della catena di fornitura dell'organizzazione	74-75, 78-80
102-10	Cambiamenti significativi nel periodo di riferimento (dimensioni, struttura, filiera)	23-24
102-11	Principio precauzionale e approccio al principio	22
102-12	Adozione di codici di condotta (economiche, sociali e ambientali)	13
102-13	Partecipazione a iniziative e associazioni di categoria	16, 48-49
Strategia		
102-14	Dichiarazione da parte del top manager che guida l'organizzazione	9
102-15	Rischi e opportunità	15, 23-24
Etica e integrità		
102-16	Valori, principi, standard e norme di comportamento	12, 43, 48-49, 76-77
Governance		
102-18	Struttura di governance	14

Stakeholder Engagement		
102-40	Elenco degli stakeholder coinvolti dall'organizzazione	31
102-41	Percentuale di dipendenti coperti da accordi di contrattazione collettiva	40
102-42	Principi per l'identificazione e il coinvolgimento degli stakeholder	32-33
102-43	Approccio al coinvolgimento degli stakeholder	31, 34
102-44	Temi chiave e criticità individuate	32-33
Pratiche di reporting		
102-45	Soggetti inclusi nel bilancio consolidato	34
102-46	Definizione del contenuto del report e perimetro dei temi	22
102-47	Elenco dei temi materiali	28-29-30
102-48	Revisione delle informazioni fornite in report precedenti	na
102-49	Modifica nella rendicontazione (temi materiali, perimetro rendicontazione)	22
102-50	Periodo di rendicontazione	22
102-51	Data del report più recente	22
102-52	Periodicità della rendicontazione	22
102-53	Contatti per richiedere informazioni riguardanti il report	170
102-54	Dichiarazione sulla rendicontazione in conformità ai GRI Standards	22
102-55	Indice dei contenuti GRI	154-159
102-56	Assurance esterna	na
Approccio Management		
103-1	Spiegazione dell'aspetto materiale e relativi confini	28-30
103-2	Informazioni generali sull'approccio del management e relative caratteristiche	23-24
103-3	Valutazione sull'approccio del management	23-24

GRI Standars	Descrizione	Pagina
PERFORMANCE ECONOMICA		
Gestione economica		
103-1	Spiegazione dell'aspetto materiale e relativi confini	12-13
103-2	Informazioni generali sull'approccio del management e relative caratteristiche	14-16, 23-24
103-3	Valutazione sull'approccio del management	13
201	Performance economica	
201-1	Valore economico diretto generato e distribuito	117-118
203	Impatti economici indiretti	
203-1	Investimenti nel sociale (infrastrutture e servizi supportati)	48
	Investimenti in ricerca e sviluppo	119
204	Pratiche di approvvigionamento	
204-1	Acquisti e proporzione di spesa su fornitori locali, filiera sostenibile	78-80, 93-94
205	Anti-corruzione	
205-1	Operazioni valutate per rischi legati alla corruzione	13

GRI Standars	Descrizione	Pagina
PERFORMANCE AMBIENTALE		
Gestione ambientale		
103-1	Spiegazione dell'aspetto materiale e relativi confini	86
103-2	Informazioni generali sull'approccio del management e relative caratteristiche	87-90
103-3	Valutazione sull'approccio del management	88-89

301	Materiali utilizzati	
301-2	Materiali utilizzati che provengono da riciclo	91
302	Energia	
302-1	Consumi di energia all'interno dell'organizzazione	93-97
302-4	Riduzione del consumo di energia, efficientamento e risparmio	93-95
302-5	Riduzione dei consumi energetici dei prodotti e dei servizi	108
303	Acqua	
303-1	La gestione della risorsa idrica	98-100
303-5	Consumo di acqua	98-99
305	Emissioni	
305-1	Emissioni dirette di gas effetto serra (Scope I)	102
305-2	Emissioni indirette di gas effetto serra (Scope II)	103
305-5	Riduzione delle emissioni di gas effetto serra	103-104
306	Scarti e rifiuti	
306-2	Rifiuti per tipo e smaltimento	101-102
307	Compliance ambientale	
307-1	Compliance ambientale	89-90
308	Parametri ambientali di selezione fornitori	
308-1	Nuovi fornitori che sono stati selezionati secondo criteri ambientali	76-78

GRI Standars	Descrizione	Pagina
PERFORMANCE SOCIALE		
Gestione sociale		
103-1	Spiegazione dell'aspetto materiale e relativi confini	26-27
103-2	Informazioni generali sull'approccio del management e relative caratteristiche	20-21, 24-26, 29-32
103-3	Valutazione sull'approccio del management	46
401 Occupazione		
401-1	Numero totale di nuovi assunti e turnover personale	38-39
403 Salute e sicurezza sul luogo di lavoro		
403-1	Rappresentanza dei lavoratori in contesti formali relativi a salute e sicurezza	44-45
403-2	Tipologia di infortuni e tasso di infortuni	44
404 Formazione e istruzione		
404-1	Ore medie di formazione annue per dipendente, suddivise per genere e categoria	42-43
404-2	Programmi per la gestione e valorizzazione delle competenze	42-43
412 Diritti umani		
412-1	Operazioni che possono incidere sulla tutela dei diritti umani	75
413 Comunità locali		
413-1	Operazioni di coinvolgimento della comunità locale, valutazioni di impatto e programmi di sviluppo	46-48
414 Parametri sociali di selezione dei fornitori		
414-1	Nuovi fornitori che sono stati selezionati usando criteri sociali	74-75
417 Etichettatura di prodotti e servizi		
417-1	Informazione ed etichettatura di prodotti e servizi	60-65

419	Compliance socio-economica	
419-1	Non-compliance con leggi e regolamenti in area sociale ed economica	13

GLOSSARIO

AA1000

Normativa pubblicata da AccountAbility che fornisce alle aziende gli strumenti per la gestione della sostenibilità.

Ambiente

(estratto da ISO 14001)

Contesto nel quale un'organizzazione opera, comprendente l'aria, l'acqua, il terreno, le risorse naturali, la flora, la fauna, gli esseri umani e le loro interrelazioni.

Altra emissione di GHG

Emissione di GHG diversa dalle emissioni indirette di GHG da consumo energetico, che è conseguenza delle attività di un'organizzazione, ma che scaturisce da sorgenti di GHG di proprietà o controllate da altre organizzazioni.

Carbon Footprint

Impronta del carbonio (fonte Ministero dell'Ambiente e della tutela del Territorio e del Mare) La carbon footprint è una misura che esprime in CO₂ equivalente

il totale delle emissioni di gas ad effetto serra associate direttamente o indirettamente ad un prodotto, un'organizzazione o un servizio.

In conformità al Protocollo di Kyoto, i gas ad effetto serra da includere sono: anidride carbonica (CO₂), metano (CH₄), protossido d'azoto (N₂O), idrofluorocarburi (HFCs), esafluoruro di zolfo (SF₆) e perfluorocarburi (PFCs). La tCO₂e (tonnellate di CO₂ equivalente) permette di esprimere l'effetto serra prodotto da questi gas in riferimento all'effetto serra prodotto dalla CO₂, considerato pari a 1 (ad esempio il metano ha un potenziale serra 25 volte superiore rispetto alla CO₂, e per questo una tonnellata di metano viene contabilizzata come 25 tonnellate di CO₂ equivalente).

La misurazione della carbon footprint di un prodotto o di un processo richiede in particolare l'individuazione e la quantificazione dei consumi di materie prime e di energia nelle fasi selezionate del ciclo di vita dello stesso.

CO₂ eq (anidride carbonica equivalente):

Parametro usato per confrontare le emissioni dei vari gas a effetto serra in base al potenziale di riscaldamento globale, indicato come Global Warming Potential (GWP). Il valore di CO₂ equivalente di un gas si ottiene moltiplicando il suo peso complessivo per il relativo GWP.

Conflict minerals

Minerali estratti in condizioni di conflitto armato e violazione dei diritti umani che provengono dalla Repubblica Democratica del Congo e Stati confinanti. l'utilizzo negli USA è regolamentato dal Dodd-Frank Act.

Consumo energetico diretto

Consumi legati all'utilizzo delle fonti primarie di energia (gas metano, carburante, ecc.) all'interno di aree possedute o controllate dall'organizzazione. Costituisce un esempio il consumo di gas metano per il funzionamento di impianti termici installati presso i siti dell'organizzazione.

Consumo energetico indiretto

Consumi legati all'utilizzo delle fonti primarie di energia (carbone, gas metano, combustibili fossili, ecc.) all'esterno di aree possedute o controllate dall'organizzazione. Costituisce un esempio il consumo di energia elettrica acquistata da una Società erogatrice, che utilizza le fonti primarie di energia presso i propri siti ai fini della produzione di energia elettrica.

Emissione di GHG

Massa totale di un GHG rilasciato in atmosfera nell'arco di uno specificato periodo di tempo.

Emissione diretta di GHG

Emissione di GHG da sorgenti di gas serra di proprietà o controllate dall'organizzazione.

Emissione indiretta di GHG da consumo energetico

Emissione di GHG derivante dalla produzione di

elettricità, calore o vapore importati e consumati dall'organizzazione.

FSC

Acronimo di Forest Stewardship Council. Tale marchio identifica i prodotti contenenti legno proveniente da foreste gestite in maniera corretta e responsabile secondo rigorosi standard ambientali, sociali ed economici. FSC è una certificazione internazionale grazie alla quale un'organizzazione può garantire al mercato la provenienza del legname o della carta utilizzati per i propri prodotti quindi dimostrare in maniera corretta, trasparente e controllata il proprio attivo contributo alla gestione forestale responsabile.

Gas ad effetto serra (GHG)

Costituente gassoso dell'atmosfera, sia naturale sia di origine antropica, che assorbe ed emette radiazioni a specifiche lunghezze d'onda all'interno dello spettro della radiazione infrarossa emessa dalla superficie terrestre, dall'atmosfera e dalle nubi. I GHG comprendono l'anidride carbonica (CO₂), il metano (CH₄), l'ossido di diazoto (N₂O), gli idrofluorocarburi (HFC), i per fluorocarburi (PFC) e l'esafioruro di zolfo (SF₆).

Green Procurement

Integrazione di considerazioni di carattere ambientale nelle procedure di acquisto di prodotti e servizi, tenendo conto degli impatti ambientali nel corso del loro ciclo di vita, dall'estrazione della materia prima, allo smaltimento del rifiuto. Impatto ambientale (estratto da ISO 14001) Qualunque modificazione dell'ambiente, negativa o benefica, causata totalmente o parzialmente dagli aspetti ambientali di un'organizzazione.

ISO 9001 Standard internazionale che definisce i requisiti di un sistema di gestione per la qualità di un'organizzazione. Tale standard fornisce le linee guida per migliorare l'efficacia e l'efficienza nella realizzazione del prodotto o nell'erogazione del servizio e per incrementare la soddisfazione

e fidelizzazione del cliente.

Impatto ambientale (estratto da ISO 14001)

Qualunque modificazione dell'ambiente, negativa o benefica, causata totalmente o parzialmente dagli aspetti ambientali di un'organizzazione.

Industria 4.0

l'industria 4.0 scaturisce dalla quarta rivoluzione industriale, il processo che porterà alla produzione del tutto automatizzata e interconnessa. Le nuove tecnologie digitali avranno un impatto profondo nell'ambito di quattro direttrici di sviluppo: la prima riguarda l'utilizzo dei dati, la potenza di calcolo e la connettività, e si declina in big data, open data, Internet of Things, machine-to-machine e cloud computing per la centralizzazione delle informazioni e la loro conservazione. La seconda è quella degli analytics: una volta raccolti i dati, bisogna ricavarne valore. La terza direttrice di sviluppo è l'interazione tra uomo e macchina, che coinvolge le interfacce "touch", sempre più diffuse, e la realtà aumentata. Infine c'è tutto il settore che si occupa del passaggio dal digitale al "reale" e che comprende la manifattura additiva, la stampa 3D, la robotica, le comunicazioni, le interazioni machine-to-machine e le nuove tecnologie per immagazzinare e utilizzare l'energia in modo mirato, razionalizzando i costi e ottimizzando le prestazioni.

Internet of Things

Con Internet delle cose si indicano un insieme di tecnologie che permettono di collegare a Internet qualunque tipo di apparato. Lo scopo di questo tipo di soluzioni è sostanzialmente quello di monitorare e controllare e trasferire informazioni per poi svolgere azioni conseguenti. Il significato di IoT si esprime bene con degli esempi: IoT è ad esempio un frigorifero che ordina il latte quando "si accorge" che è finito. IoT è una casa che accende i riscaldamenti appena ti sente arrivare. Questi sono esempi

di IoT, ovvero di oggetti che, collegati alla rete, permettono di unire mondo reale e virtuale. Il termine IoT (“Internet of Things”, o letteralmente “internet delle cose”) viene utilizzato la prima volta da Kevin Ashton, ricercatore presso il MIT, Massachusetts Institute of Technology, dove è stato trovato lo standard per RFID e altri sensori.

ISO 14001

Standard internazionale che identifica i requisiti di un «sistema di gestione ambientale» in grado di identificare e valutare gli aspetti ambientali delle attività, prodotti e servizi di una organizzazione, ai fini del miglioramento continuo delle performance ambientali e dei requisiti del sistema stesso. Lo standard può essere utilizzato ai fini dell’ottenimento di una certificazione di parte terza, e/o per una auto-dichiarazione oppure semplicemente come linea guida per stabilire, attuare e migliorare un sistema di gestione ambientale.

ISO 14064

Normativa volontaria pubblicata dall’Organizzazione Internazionale per la Normazione (ISO), che definisce le migliori pratiche internazionali nella gestione, rendicontazione e veri ca di dati e informazioni riferiti ai gas a effetto serra (GHG).

ISO 9001

Standard internazionale che definisce i requisiti di un sistema di gestione per la qualità di un’organizzazione. Tale standard fornisce le linee guida per migliorare l’efficacia e l’efficienza nella realizzazione del prodotto o nell’erogazione del servizio e per incrementare la soddisfazione e fidelizzazione del cliente.

Lavoratore dipendente

Individuo che ai sensi delle leggi o pratiche nazionali viene riconosciuto come dipendente dell’organizzazione che redige il report.

LCA (Life Cycle Assessment)

Metodologia di analisi che valuta l’insieme di

interazioni che un prodotto/ componente ha con l’ambiente e ne definisce gli impatti diretti o indiretti, considerando il suo intero ciclo di vita: dalla produzione al riciclaggio fino alla dismissione finale.

Materialità

Per materialità si intende la rilevanza che una determinata tematica (economica, gestionale, sociale o ambientale) ha per l’impresa e per i suoi stakeholder (vedi stakeholder). Sono materiali gli aspetti che riflettono gli impatti economici, sociali e ambientali significativi dell’organizzazione o influenzano in modo sostanziale le valutazioni e le decisioni degli stakeholder.

Omnicanità

L’omnichannel è una strategia multicanale delle vendite che cerca di garantire ai clienti una shopping experience senza soluzione di continuità, sia che stiano facendo acquisti online da desktop o da mobile, sia per telefono, sia in un negozio fisico. L’approccio multicanale presuppone che ci sia integrazione tra canali di distribuzione, promozione e comunicazione nel backend.

La strategia di marketing omnicanale consente al cliente di realizzare il processo di acquisto attraverso diversi canali fisici e digitali, relazionati tra di loro in modo da offrire un’esperienza di acquisto integrata e dinamica. Nel marketing omnicanale l’approccio cambia, con l’uso simultaneo da parte del cliente delle vie on line e off line e la gestione strategica, gestionale e organizzativa integrata dei canali da parte dell’azienda, che valorizza i benefici fisici ed interpersonali dei negozi, verso i quali verrà attratto un consumatore più motivato.

Politica ambientale

(estratto da ISO 14001)

Intenzioni e direttive complessive di un’organizzazione relative alla propria prestazione ambientale come espresso formalmente dall’alta direzione. La politica

ambientale fornisce un quadro di riferimento per condurre le attività e per definire gli obiettivi ambientali e i traguardi ambientali.

ReACH (Registration, evaluation, Authorisation and Restriction of Chemical substances):

Regolamento della Comunità Europea sulle sostanze chimiche e il loro uso sicuro.

Stakeholder e multistakeholder

Gli stakeholder, o “portatori di interesse”, sono gruppi o singoli che, ragionevolmente, ci si aspetta siano interessati in modo significativo da attività, prodotti e/o servizi dell’organizzazione, o le cui azioni possono influenzare la capacità dell’organizzazione di implementare con successo le proprie strategie e di raggiungere i propri obiettivi. Secondo lo standard AA1000SES (elaborato dall’organizzazione inglese AccountAbility e riconosciuto come riferimento a livello internazionale), un’organizzazione può assegnare una priorità ai propri stakeholder o gruppi di stakeholder in base alla rilevanza di ciascuno di essi. La rilevanza è un attributo determinato dalla valutazione congiunta della dipendenza, dell’influenza e dell’urgenza che ciascuno stakeholder ha nei confronti dell’organizzazione, o di altri aspetti che caratterizzano la relazione tra lo stakeholder e l’organizzazione. L’approccio multi-stakeholder è quello che prevede che una determinata tematica venga affrontata con la partecipazione e la collaborazione di attori che rappresentano diversi interessi in relazione alla tematica stessa e hanno quindi istanze differenti. Questi possono essere, ad esempio, i diversi attori che concorrono ad una filiera produttiva, i rappresentanti di istituzioni, imprese e organizzazioni non profit, etc.

Scope

Definisce i confini operativi in relazione con le emissioni dirette e indirette di GHG.

Scope 1

Comprende le emissioni dirette di GHG di un’organizzazione.

Scope 2

Comprende le emissioni di GHG derivanti dalla produzione di elettricità, calore o vapore importati e consumati dall’organizzazione.

Scope 3

Comprende le emissioni indirette diverse da quelle dello Scope 2.

Sostenibilità e Sviluppo Sostenibile

La definizione più diffusa del concetto di sviluppo sostenibile è contenuta nel “Rapporto Brundtland” della Commissione Mondiale sull’Ambiente e lo Sviluppo (così chiamato dal nome della presidente di turno Gro Harlem Brundtland), elaborato nel 1987. Con sviluppo sostenibile si indica un modello di sviluppo “che soddisfi i bisogni del presente senza compromettere la possibilità delle generazioni future di soddisfare i propri”. Sostenibilità è quindi un approccio (alla società, così come all’attività d’impresa) orientato a garantire l’equilibrio tra le istanze presenti e quelle future, bilanciando le istanze economico-finanziarie, quelle sociali e quelle ambientali.

Supply Chain

Processo di pianificazione, implementazione e controllo dell’efficiente ed efficace flusso e stoccaggio di materie prime, semilavorati e prodotti finiti e delle relative informazioni dal punto di origine al punto di consumo con lo scopo di soddisfare le esigenze dei clienti.

Well-to-wheel (dal pozzo alla ruota):

Analisi che riguarda l’intero ciclo vita dell’energia.



OMAL S.p.A.



Ph. +39 030 8900145 · Fax +39 030 8900143 · info@omal.it · www.omal.com

HEADQUARTERS

Via Ponte Nuovo, 11 - 25050 Rodengo Saiano (BS) ITALY

Coordinates:

Lat: 45° 35' 53" North; Lon: 10° 05' 21" East

PRODUCTION SITE

Via Brognolo, 12 - 25050 Passirano (BS) ITALY

Coordinates:

Lat: 45° 35' 51" North; Lon: 10° 05' 18" East