



De Monsieur Stéphane DECAYEUX
24 rue Jules Guesde
80210 Feuquières en Vimeu
FRANCE

Feuquières en Vimeu 12 juillet 2016

Engagé dans cette démarche depuis 2009, DECAYEUX DAD adhère à nouveau au Pacte Mondial Global Compact relatif au respect des valeurs fondamentales dans le domaine des droits de l'homme, des conditions de travail, de l'environnement et de la lutte contre la corruption.

Par la présente, nous vous confirmons notre détermination à faire progresser ces principes dans notre domaine d'influence. Ainsi, réitérons notre engagements à les maintenir dans la politique de notre entreprises, nos objectifs et plus encore dans notre culture.

Bien cordialement,

Monsieur Stéphane DECAYEUX
Directeur Général





DAD-DECAYEUX



Atelier DECAVEUX au
siècle dernier.

PRESENTATION

En 1872, Désiré et Antoine DECAVEUX, artisans serruriers établis dans la région du Vimeu où sont installées de très nombreux petits fabricants, fondent une entreprise familiale spécialisée dans la fabrication de coffres forts et serrures fortes. Plus d'un siècle après, l'esprit de famille est toujours là avec la sixième génération.

Dans les années cinquante, la Société à Feuquières-en-Vimeu entreprend sa première diversification avec la fabrication de boîtes aux lettres dont l'essor sera lié à celui de la maison individuelle.

En 1997 une nouvelle aventure commence, l'entreprise s'implante au-delà des frontières françaises.

D'abord la Grande-Bretagne, puis le Maroc et la Hongrie suivent le même schéma jusqu'en 2006.

Puis, les choses s'accroissent, Bulgarie, Pologne, Pays-Bas, Allemagne et Espagne rejoignent les pays où DECAVEUX est présent.

Aujourd'hui, **DECAVEUX est le 1^{er} fabricant européen en boîtes aux lettres**, l'un des leaders français de la porte blindée, du coffre-fort et un acteur important du marché de la serrurerie.



Un des sites de production en France de nos jours.



Groupe DAD-DECAYEUX

Depuis 1872



DAD-DECAYEUX

**Communication
on Progress**

Principe n°1

Les entreprises sont invitées à promouvoir et à respecter la protection du droit international relatif aux droits de l'Homme dans leur sphère d'influence.

Extrait de l'article 26 de la déclaration universelle des droits de l'homme

« Toute personne a droit à l'éducation. L'éducation doit être gratuite, au moins en ce qui concerne l'enseignement élémentaire et fondamental. L'enseignement élémentaire est obligatoire. L'enseignement technique et professionnel doit être généralisé ; l'accès aux études supérieures doit être ouvert en pleine égalité à tous en fonction de leur mérite. »

DEMARCHE

Nous sommes en mars 2014. Thibaut 15 ans est scolarisé et cette année il doit choisir son orientation professionnelle.

Choix délicat, d'autant que Thibaut est en rupture scolaire. De ce fait, les portes se ferment et il ne trouve pas de solution pour son éducation professionnelle.

Ses recherches restent infructueuses jusqu'en août et la situation est critique car la rentrée est en septembre.

Il postule alors chez DECAYEUX pour un contrat en alternance pour un baccalauréat de métallier industriel.

La Direction le reçoit en entretien et décide de lui offrir sa chance. Le contrat d'apprentissage est signé, Thibaut commencera dès début septembre comme métallier.



Eric, un ancien de chez DECAYEUX apprend la soudure à Thibaut



Centre de formation pour l'apprentissage en alternance

Un an plus tard, le centre de formation qui a détecté les capacités de Thibaut lui propose de participer la « worldskills compétition ». Epreuve internationale mettant sur scène les meilleurs apprentis de la planète.



Thibaut, encouragé par l'entreprise DECAYEUX pour ce projet, relève le défi. La société DECAYEUX l'envoie alors s'entraîner durant un mois au centre de formation.

Le 3 mars 2016, Thibaut accède à la finale régionale et passe les épreuves



RESULTATS

Thibaut sera classé 2^{ème} meilleur apprenti de la région Nord Pas-de-Calais Picardie. Cela n'est pas suffisant pour pouvoir accéder au concours au niveau national, mais suffisant pour oublier la rupture scolaire de 2014.



Thibaut pendant les épreuves.



Le soir après les épreuves, le sourire.

La société DECAYEUX A PERMIS à Thibaut d'accéder à un enseignement technique et professionnel et de contribuer ainsi à son épanouissement.



Les entreprises sont invitées à entreprendre des initiatives tendant à promouvoir une plus grande responsabilité en matière d'environnement

DEMARCHE

Depuis de nombreuses années, le recyclage de plastiques a fait son apparition. Pourtant, force est de constater que des efforts peuvent être encore réalisés. Il suffit de regarder autour de nous pour s'en convaincre.

Chaque jour, les 300 salariés de l'entreprise se présentent à leur poste de travail et bon nombre muni de boissons rafraîchissantes dont les emballages termineront la journée dans une poubelle.

Alors, l'idée germe : sensibiliser le personnel au bien-fondé du recyclage des bouchons des bouteilles afin de les transformés en obturateurs pour des bâtis de portes.

Une campagne d'information est organisée et des points de collecte sont installés.





PROCESSUS





RESULTATS

Pour fixer certains bâtis de porte, de trous sont réalisés mais cela nuit à l'esthétisme du produit.



Les bouchons issus des bouchons recyclés conviendront parfaitement à obstruer les trous

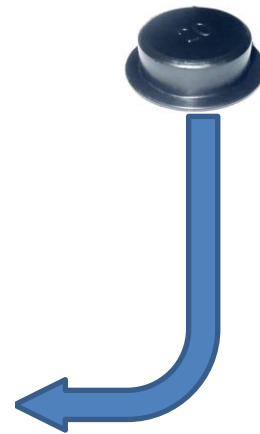

La société DECAYEUX a initié une démarche environnementale qui est aujourd'hui portée par l'ensemble du personnel.



DEMARCHE

Le maintien au travail a toujours été une préoccupation majeure pour la société DECAYEUX.

Guylain est embauché chez DECAYEUX le 21 Octobre 1980. Suite à une pathologie de vie privée ayant entraîné un arrêt de deux ans puis une inaptitude au poste de responsable, Guylain a été reclassé au poste d'opérateur de montage de serrure à temps partiel.

La Direction de l'entreprise estime qu'il est possible d'aller plus loin et décide de créer un groupe de travail en collaboration avec la médecine du travail pour améliorer encore les conditions de travail de Guylain.

Poste de travail
initial de
montage de
serrures.





Aidé d'un ergonome, le groupe de travail, le groupe identifie les pistes d'amélioration :

- 1. Station debout prolongée à éviter. Ne plus stocker les tringles dans la zone sous le plan de travail afin de pouvoir mettre les jambes et donc permettre l'utilisation d'un siège.**
- 2. Cela supprimera également la prise de ces éléments en posture tête en bas.**
- 3. Implanter des caissons de rangement des tringles qui étaient sous le plan de travail.**
- 4. Mettre une pente d'évacuation des produits assemblés et supprimer ainsi le port des serrures montées.**
- 5. Diminuer la taille des bacs de composants afin de minimiser le poids.**
- 6. Faire approvisionner le poste par le magasinier de la zone de production.**

PROJET

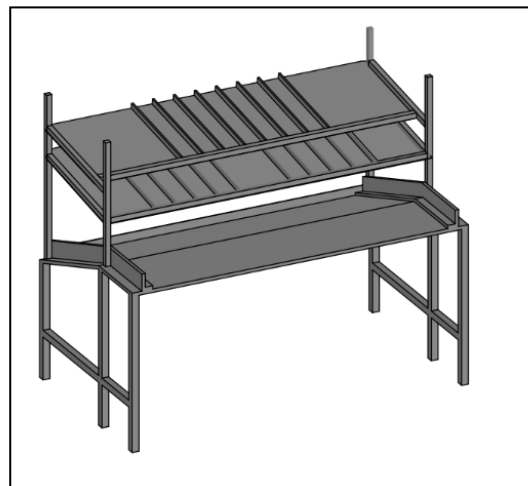
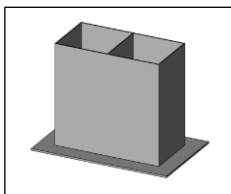



RESULTATS

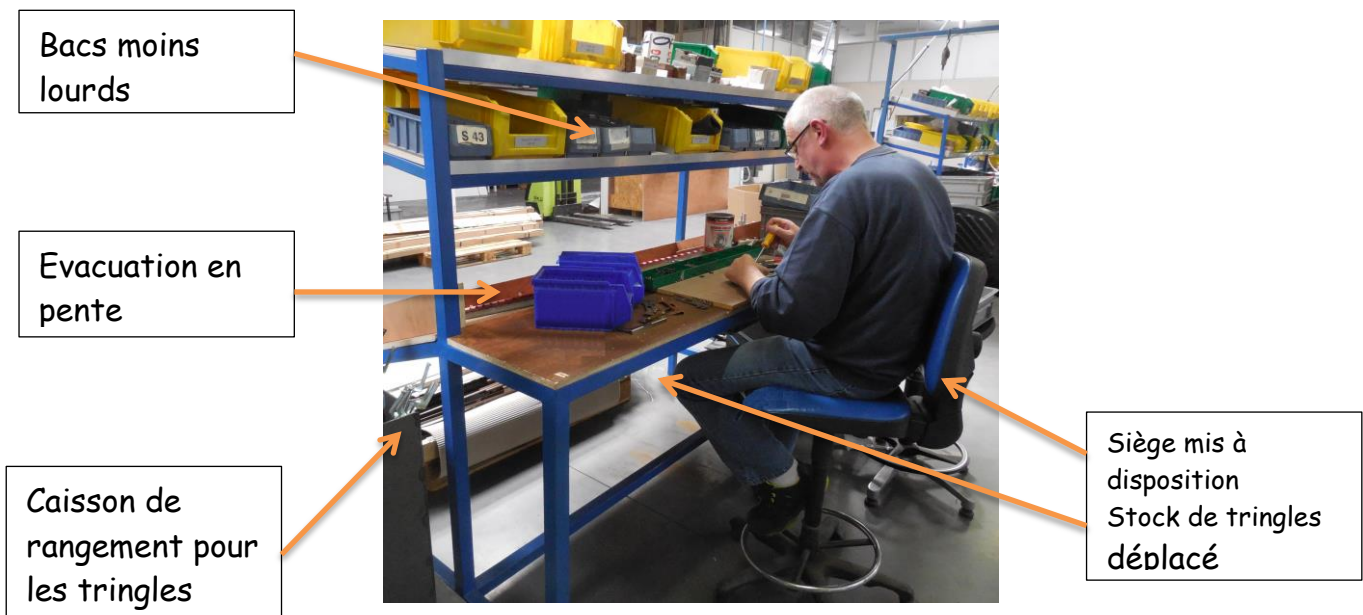

Toutes les personnes de l'entreprise qui présentent un handicap sont maintenues en activité, soit 9% de l'effectif.



DEMARCHE

La lutte contre la corruption doit faire partie des valeurs de base qui rentrent dans la culture et les règles de l'entreprise.

Cette volonté de la Direction de DECAYEUX doit recueillir l'adhésion des salariés qui composent l'entreprise. Désormais, cela est clairement stipulé dans les contrats de travail au service commercial.

L'article 13 de ces contrats est sans ambiguïté

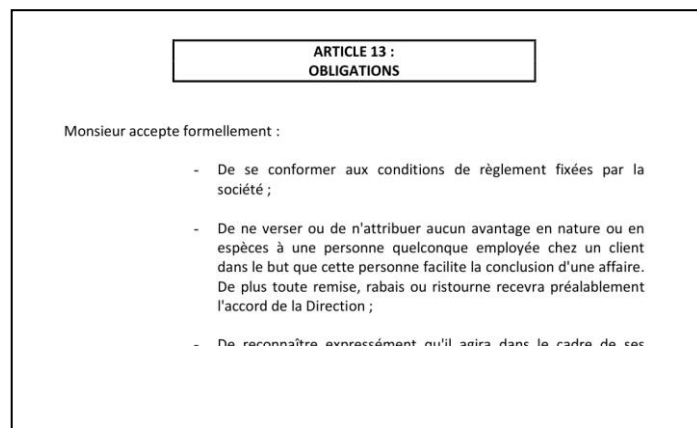

RESULTATS

Par cette action, l'ensemble de la force commerciale s'est engagée contractuellement, soit 12% de l'effectif.

