

INFORME DE PROGRESO PACTO GLOBAL INDUSTRIAS FIBRAFORTE 2015



COMUNICANDO EL PROGRESO (COP) PACTO GLOBAL Diciembre 2014 a Noviembre 2015



PRESENTACIÓN DE LA COMPAÑÍA

Desde 1993, se inicia operaciones en Industrias Fibraforte SA, con la puesta en marcha de una moderna planta ubicada en la ciudad de Lima, con la producción de coberturas livianas para la construcción. Desde entonces el objetivo fue siempre brindar al mercado de la construcción, una solución de vanguardia que contenga significativas ventajas respecto a las soluciones tradicionales.

A partir de 1995, Industrias Fibraforte, S.A. fue la primera Empresa a nivel nacional en lanzar al mercado planchas traslucidas en PP, las cuales son ideales para iluminar todo tipo de ambiente, sea doméstico o industrial, siendo su principal característica el ahorro de energía.

El año 2002 marca otro hito importante en la historia de Fibraforte pues se pone en marcha la máquina de termoformado, donde además de fabricar las cumbreras correspondientes a los techos tradicionales, se empieza a producir la Teja Fibraforte, versión industrial y moderna de la tradicional teja de barro del ande peruano.

El liderazgo de Fibraforte en los últimos años, el crecimiento permanente del sector de construcción y la solidez de la economía peruana fueron los atractivos para que Elementia de México, consorcio que agrupa a empresas del sector construcción, industrial en infraestructura en dicho país y en América Latina adquiriera en julio del 2010 a Industrias Fibraforte S.A. con lo que se pasa a formar parte de uno de los grupos más importantes en los sectores indicados.

En el año 2011 se inició el proceso de implementación de la Norma ISO 9001:2008 cuyo alcance involucra la Fabricación y Comercialización de Coberturas Livianas para la Construcción, en la Planta de Cubiertas desde entonces la compañía ha mantenido vigente el Certificado de Gestión de la Calidad con base en dicha Norma Internacional así como su compromiso de producir con los mayores estándares de calidad y servicio al cliente.

En agosto del 2012 el Ministerio de la Producción a través del CITE LOGISTICA (Centro de Innovación Tecnológica en Logística) otorga a la compañía el certificado por la participación en el programa 5S-Kaizen implementado en las áreas de almacén, producción, mantenimiento (Planta Lima) y Producción de Peletizado (Planta reciclado).

Desde principios del año 2012 Industrias Fibraforte realizó la coordinación para inscribirse al Pacto Global, se realizaron las capacitaciones y charlas informativas a todo el personal dando a conocer cada uno de los principios comprendidos en los cuatro grandes bloques que los agrupan como son Derechos Humanos, Estándares laborales, Medio Ambiente y Anticorrupción, a finales del 2013 Industrias Fibraforte emite su primer informe de comunicación del progreso.

Finalmente, Elementia y todas las empresas del grupo forman parte del Proyecto Hydros una iniciativa mundial que busca motivar actitudes positivas enfocándose en la concientización, preservación y sustentabilidad del agua.

DECLARACIÓN DEL COMPROMISO GERENCIAL

INDUSTRIAS FIBRAFORTES S.A.

En cumplimiento con nuestro compromiso, manifestamos nuestro apoyo decidido al Pacto Global de Naciones Unidas y sus diez principios en nuestra segunda Comunicación de Progreso.

Los intereses sociales y medioambientales que se impulsan en estos principios, no son ajenos a nuestro actuar empresarial por 20 años, los cuales hemos asumido con una postura de transparencia y respeto por cada uno de ellos, involucrándolos en los programas y resultados de nuestra organización.

Es por esto que reiteramos nuestra más profunda convicción por todos los propósitos del Pacto Global y sus Diez Principios, impulsaremos de manera continuada su aplicación, no sólo en la Empresa, sino también, en todos los espacios en los que interactuamos con nuestras partes interesadas.

Aldo Giuffra M.
Gerente General



PRINCIPIO N° 1: LAS EMPRESAS DEBEN APOYAR Y RESPETAR LA PROTECCION DE LOS DERECHOS HUMANOS FUNDAMENTALES RECONOCIDOS UNIVERSALMENTE, DENTRO DE SU AMBITO DE INFLUENCIA.

Industrias Fibrforte S.A. ha expresado por medio de su Política de Gestión Integral cumplir con los compromisos adquiridos por la organización con las partes interesadas, por lo que está realizando las acciones e implementando programas y controles que así se requieran, en el ámbito y medio en el que desarrolla sus actividades la empresa.

DECLARACIÓN UNIVERSAL DE LOS DERECHOS HUMANOS

El 10 de diciembre de 1948, en París, los 58 países que para entonces conformaban las Naciones Unidas proclamaron la Declaración Universal de los Derechos Humanos (DUDH), consagrando en 30 artículos los derechos civiles, políticos, sociales, económicos y culturales de todas las personas del mundo.

Enuncia en sus dos primeros artículos:

Artículo 1. Todos los seres humanos nacen libres e iguales en dignidad y derechos y, dotados como están de razón y conciencia, deben comportarse fraternalmente los unos con los otros.

Artículo 2. Toda persona tiene todos los derechos y libertades proclamados en esta Declaración, sin distinción alguna de raza, color, sexo, idioma, religión, opinión política o de cualquier otra índole, origen nacional o social, posición económica, nacimiento o cualquier otra condición.

Además, no se hará distinción alguna fundada en la condición política, jurídica o internacional del país o territorio de cuya jurisdicción dependa una persona, tanto si se trata de un país independiente, como de un territorio bajo administración fiduciaria, no autónoma o sometida a cualquier otra limitación de soberanía.

LA DECLARACIÓN UNIVERSAL DE LOS DERECHOS HUMANOS fue proclamada como ideal común por el que todos los pueblos y naciones deben esforzarse, a fin que tanto los individuos como las instituciones, inspirándose constantemente en ella, promuevan, mediante la enseñanza y la educación, el respeto a estos derechos y libertades, y aseguren, por medidas progresivas de carácter nacional e internacional, su reconocimiento y aplicación universales y efectivos, tanto entre los pueblos de los Estados Miembros como entre los de los territorios colocados bajo su jurisdicción.

elementia

ELEMENTIA esta comprometida a hacer de la Responsabilidad Social Empresarial, parte de la estrategia, cultura y el día a día de la empresa durante el desarrollo de sus actividades industriales; por lo que, hace patente su compromiso de cumplimiento pleno con los enunciados establecidos en la DECLARACIÓN UNIVERSAL DE LOS DERECHOS HUMANOS.

Se tiene establecidas políticas y procedimientos, en las cuales se tiene en cuenta el compromiso con el respeto de los derechos humanos, contamos con: Reglamento Interno de Trabajo, Reglamento de Seguridad y Salud en el Trabajo, Código de Conducta, Procedimientos de Contratación de Personal, Programa de Inducción, Capacitación, Adiestramiento y Desarrollo, Participación de los trabajadores en el Comité Paritario, entre otros.

Nuestro reglamento interno de trabajo, está desarrollado bajo los lineamientos establecidos en el Decreto Supremo N° 039-91-TR; y ha sido aprobado por el Ministerio de Trabajo de Perú.

Política de Derechos Humanos publicada en la intranet, www.netelementia.com

Políticas de Derechos Humanos

»Políticas de Derechos Humanos »Marco General

Marco General **1.1 Objetivo**

Políticas Generales

Políticas Específicas sobre los Colaboradores

Políticas Específicas sobre los Proveedores **1.2 Alcance**

Políticas Específicas sobre el Medio Ambiente

Políticas Específicas sobre las Comunidades

Versión Completa del Documento

Para Elementia el respeto de los Derechos Humanos es un valor implícito corporativo que se despliega en toda la práctica empresarial, nuestro objetivo es tener una presencia responsable en las regiones de la operación. Para lograrlo es necesario que Elementia y sus Colaboradores apliquen estrategias y desarrollen capacidades que garanticen unas operaciones y unas prácticas empresariales respetuosas de los Derechos Humanos en su dinámica interna como en su esfera de influencia.

Los lineamientos establecidos en el presente documento son de observancia por todos los de Elementia S.A. de C.V. y sus subsidiarias en donde tenga presencia.

Actividades emprendidas:

Cada año se establece un Plan de Capacitación que cuenta con un presupuesto asignado por áreas y controlado en su cumplimiento por medio de indicadores de gestión. Así mismo anualmente se realiza la evaluación de competencias de todo el personal que es una de las fuentes de información que alimenta el Plan general de capacitación. Permanentemente se publica en nuestros murales informativos, correos masivos para apoyar la difusión de noticias sobre los beneficios del personal como subsidios, seguridad social, normatividad, licencias, vacaciones, entre otros.

Mural informativo a disposición del personal en planta.



En las reuniones de 5S, se revisan temas referentes a entorno laboral, ambiente de trabajo, seguridad ocupacional. Se cuenta con buzones de sugerencias para recibir las necesidades de nuestros colaboradores.

Mural de 5's y buzón de sugerencias



En la inducción y re inducción del personal, se capacita respecto al Acoso y Código de ética, donde se han establecido los niveles de comunicación y atención.

Código de ética publicado en la intranet, www.netelementia.com a disposición de todos los colaboradores.

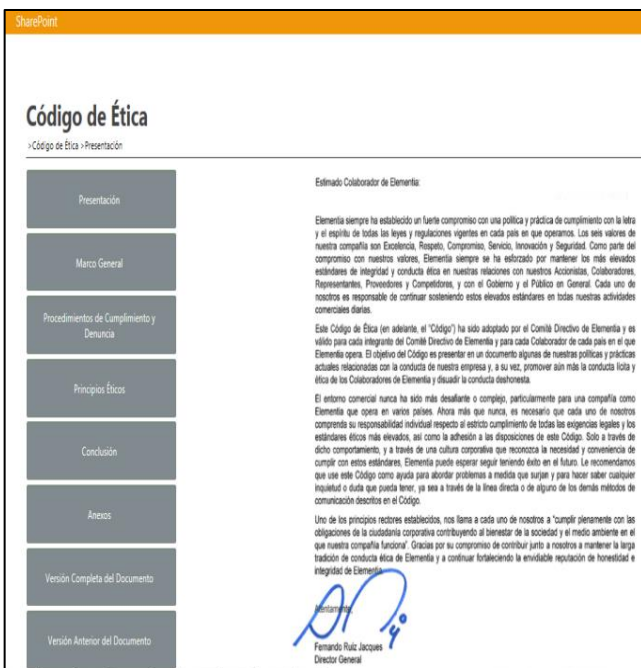

El área de Recursos Humanos por medio de la Asistente Social, elabora y ejecuta planes y programas sociales (Charlas médicas nutricionales y evaluaciones odontológicas, oftalmológicas entre otras) orientados a brindar bienestar al personal, considerando aspectos del desarrollo humano y la salud a fin de contribuir con el bienestar y satisfacción a los trabajadores.

Campañas médicas

CONVENIO CLINICA DE OJOS OPELUCE

Estimados colaboradores.

Nuestra empresa IFFSA pensando en ustedes, realizo un convenio al contado para la atención en salud oftalmológica.

¿Cómo acceso a la consulta?
Usted debe de indicar a RR.HH la fecha de su atención, para realizar las coordinaciones con la clínica Opeluce y validar el convenio.

¿Cómo acceso a la campaña gratuita?
Inscríbrite en RR.HH para acceder a esta campaña gratuita el día 21/02/2015 para descartar de enfermedades oculares.

Convenios Institucionales

SERVICIO	TARIFA NORMAL	DISCTO.	TARIFA CONVENIO
Consulta Oftalmológica Integral Adulto	S/ 60.00	20%	S/ 48.00
Consulta Oftalmológica Pediátrica (*)	S/ 75.00	20%	S/ 60.00
Exámenes Especiales (**)	Variable	5%	Variable
Laboratorio Clínico (**)	Variable	5%	Variable
Línea de Oculica (en susca entre de consulta (**))	Variable	15%	Variable

(*) La consulta oftalmológica pediátrica se da gratis sólo. Llamar al 206-4700 exteas 1267 / 1268
(**) La tarifa de estos servicios y productos es variable. Consultar en clínica.

HORARIO: Lunes a Sábado de 8:00 am a 7:30 pm.
BENEFICIARIOS: Trabajadores y familiares de su Empresa.

REQUISITOS:

- Trabajadores: DNI, fotocopy o cualquier otro documento que indique su vinculación laboral con la empresa.
- Familiares: Una carta de acreditación por parte de la empresa que indique el vínculo familiar con el titular.

Av. Arequipa 1885 - Lince www.opeluce.com.pe ☎ 206 4700



TECHOS Fibraforte elementia

CAMPAÑA DE VACUNACIÓN CONTRA LA HEPATITIS B

Amigos, los invitamos a participar de la campaña de vacunación contra la Hepatitis B

Horario de vacunación
Martes 17
 Lugar: Sala de Reuniones
 8:00am a 1:30pm

Miércoles 18
 Lugar: Sala de reuniones
 7:00am a 12:30pm

Miércoles 18
 Lugar: Planta Independencia/
 Comedor
 2:30pm a 03:30pm

Los esperamos



La empresa por medio del área de seguridad, salud y medio ambiente ha desarrollado acciones para mejorar las condiciones de seguridad y salud en el trabajo. El comité de seguridad (dando cumplimiento a la Ley de Seguridad y Salud en el Trabajo Ley 29783) debe hacer el seguimiento y administrar las solicitudes de mejora.

Convocatoria elecciones del comité de Seguridad y salud en el trabajo.

LOS HORARIOS PARA LAS ELECCIONES DE LOS NUEVOS REPRESENTANTES DEL COMITÉ DE SEGURIDAD Y SALUD EN EL TRABAJO SON LOS SIGUIENTES:

DÍA DE LA ELECCIÓN	22/09/2015			
ÁREA	HORA			
PRODUCCIÓN TURNO 3	DE	07:00	A	08:00
PRODUCCIÓN TURNO VOLANTE	DE	08:00	A	08:30
PRODUCCIÓN TURNO 1	DE	08:30	A	09:00
LABORATORIO	DE	09:00	A	09:30
PERSONAL ADMINISTRATIVO	DE	09:30		11:00
ALAMACEN	DE	11:00	A	11:30
MANTENIMIENTO	DE	11:30	A	12:00
DESPACHO	DE	12:00	A	12:30
PRODUCCIÓN TURNO 2	DE	15:30	A	16:00



Todos nuestros colaboradores contratados y estables en la organización cuentan con un seguro social y un seguro complementario de riesgos según la actividad (Ley de Modernización en la Salud DS009-97-SA).

Al ingreso de todo nuevo personal se le hace entrega de la cartilla informativa donde se enuncian los 10 principios del Pacto Global.

Salud Ocupacional

La salud ocupacional como una actividad multidisciplinaria que promueve y protege la salud de los trabajadores, nosotros debemos apoyar del siguiente modo: los días 21,22,23 de abril debemos acudir en forma ordenada, atiendo las siguientes recomendaciones.

- ✓ La cena del día anterior al examen ocupacional debe ser ligera (NO GRASAS, NO AZÚCAR).
- ✓ Estar en ayunas para los exámenes de sangre.

La atención se lleva a cabo en los siguientes lugares:

- EXAMEN CLÍNICO Y TRIAJE**
Lugar: sala de reuniones
- LABORATORIO**
ESPIROMETRIA, PSICOLOGIA
Lugar: comedor
- AUDIOMETRIA**
Lugar: oficina de RR.HH.
- OFTALMOLOGIA Y RAYOS X**
Lugar: Tópico

Importante: el personal de 1º Turno Independencia y el 2º Turno de ambas plantas se apersonaran a la clínica en fechas programadas oportunamente para el examen de sangre.

PACTO GLOBAL

Derechos Humanos

- P1:** Las Empresas deben apoyar y respetar la protección de los derechos humanos fundamentales reconocidos universalmente, dentro de su ámbito de influencia.
- P2:** Las Empresas deben asegurarse de que sus empresas no son cómplices de la vulneración de los derechos humanos.

Estándares Laborales

- P3:** Las empresas deben apoyar la libertad de Asociación y el reconocimiento efectivo del derecho a la negociación colectiva.
- P4:** Las Empresas deben apoyar la eliminación de toda forma de trabajo forzoso o realizado bajo coacción.
- P5:** Las Empresas deben apoyar la erradicación del trabajo infantil.
- P6:** Las Empresas deben apoyar la abolición de las prácticas de discriminación en el empleo y ocupación.

PACTO GLOBAL 10 PRINCIPIOS

Medio Ambiente

- P7:** Las Empresas deberán mantener un enfoque preventivo que favorezca el medio ambiente.
- P8:** Las empresas deben fomentar las iniciativas que promuevan una mayor responsabilidad ambiental.
- P9:** Las Empresas deben favorecer el desarrollo y la difusión de las tecnologías respetuosas con el medio ambiente.

Anticorrupción

- P10:** Las Empresas deben trabajar en contra de la corrupción en todas sus formas, incluidas la extorsión y el soborno.

El área de Recursos Humanos coordina la realización de los exámenes médicos pre ocupacional antes de contratar a un colaborador, durante su permanencia en la empresa y los post ocupacional previo a su retiro.

Se realiza difusión de los principios del pacto global, a través de cartillas informativas, banners y gigantografías colocados en las diversas áreas para conocimiento de todo el personal. Así mismo durante la etapa de inducción se proyecta el video informativo acerca de los 10 Principios del Pacto Global, Naciones Unidas.

Convocatoria para la realización de los exámenes médicos ocupacionales

EXAMENES OCUPACIONALES 2015

Los días **21, 22 y 23 de abril** se realizarán los **exámenes médicos anuales**, estos procedimientos los ejecutaremos a fin de cuidar y mantener la salud de nuestros colaboradores, solicitamos a los jefes de área coordinar y comunicar a su personal, para llevar con éxito esta actividad y dar cumplimiento a las normas legales vigentes.

Seremos atendidos desde las 7:15 am hasta las 4:00pm.

Oportunamente publicaremos los ambientes donde estarán ubicados los consultorios, y el orden que tendremos para atenderlos.

Gracias.





PRINCIPIO N° 2: LAS EMPRESAS DEBEN ASEGURARSE DE NO SER COMPLICES DE LA VULNERACION DE LOS DERECHOS HUMANOS.

Industrias Fibraforte S.A. reconoce los derechos de las personas vinculadas con la empresa e identifica sus capacidades para aplicarlos en el desarrollo de sus labores.

Actividades emprendidas:

Se ha establecido el Procedimiento de Selección, Evaluación y Re-Evaluación de Proveedores (LCO-PR-0003) y el formato Registro Único de Proveedores de Bienes (LCO-FO-0025) tiene como objetivo garantizar que dichos proveedores puedan cumplir permanentemente con los requisitos establecidos por Industrias Fibraforte S.A en materias de calidad, seguridad y medio ambiente.

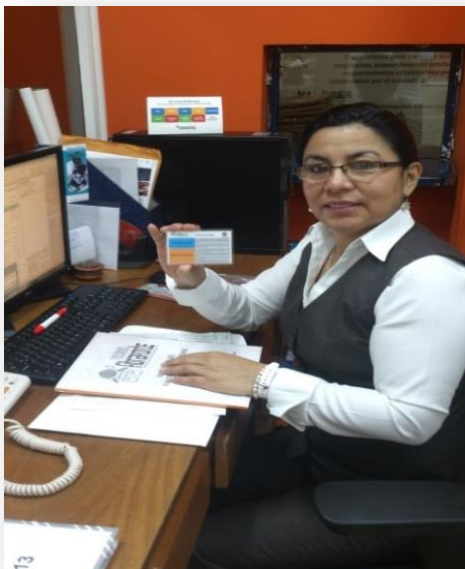

PROCEDIMIENTO SELECCIÓN, EVALUACIÓN Y RE-EVALUACIÓN DE PROVEEDORES		LCO-PR-0003
		Versión: 08
		Fecha: 01-06-2014
		Página 1 de 7

- OBJETIVO**
Establecer las directrices para seleccionar, evaluar, y reevaluar proveedores en busca de garantizar que dichos proveedores puedan cumplir permanentemente con los requisitos establecidos por el Sistema de Gestión de Calidad de Industrias Fibraforte S.A.
- ALCANCE**
Este procedimiento es aplicable para los proveedores de bienes y servicios en Industrias Fibraforte S.A.
- DEFINICIONES**
 - 3.1 Proveedor**
Toda persona natural o jurídica que suministre productos (materiales, y/o materias primas) o servicios.
 - 3.2 Selección de Proveedores**
Acto de escoger entre varios, uno o más de un Proveedor, el cual se llevará a cabo teniendo en cuenta los criterios establecidos y solo en los casos que se requiera hacer la incorporación de un nuevo proveedor.
 - 3.3 Evaluación de proveedores**
Metodología aplicada para establecer el grado de cumplimiento del proveedor a los criterios establecidos en el Formato "Evaluación de Proveedores de bienes" (LCO- FO-0026). La evaluación se deberá hacer una vez por año.
 - 3.4 Reevaluación de proveedores**
Es la evaluación realizada a un proveedor que obtuvo una baja calificación en la evaluación anual, y se le otorga un periodo de prueba para corregir sus desviaciones.
 - 3.5 Ficha de Seguridad (MSDS)**
La hoja de datos de seguridad (MSDS) de una sustancia es un resumen, cuyo contenido hace referencia a las propiedades de peligrosidad y a las consideraciones de seguridad que deben ser tenidas en cuenta para trabajar con una sustancia química en específica.

De: Eddi Miriam Chavez
Para: Elementia_Construccion_Fibraforte
CC: Julio Angel Turayachi Rodriguez; Eddi Miriam Chavez
Asunto: PACTO GLOBAL - Nuevo sitio web

Enviado el: viernes 26/06/2015 09:43 p.m.

Buenas tardes,

Como parte de la difusión del programa Pacto Global de la ONU, queremos compartirles su nuevo sitio web que se encuentra disponible en www.unglobalcompact.org. Donde podrán encontrar toda la información referente a las empresas inscritas así como los informes y compromisos anuales.

Así mismo recalcar que desde el año 2012 Industrias Fibraforte S.A participa del programa y para dar cumplimiento a los requisitos del mismo, anualmente se envía el documento "Comunicación del progreso (COP)" dirigido a ONU-Pacto Global referente a los 10 principios en el ámbito de los Derechos Humanos, Estándares Laborales, Medio ambiente, Anticorrupción.



El proceso de convocatoria y selección de trabajadores se realiza con base en los perfiles de cargos, que describen la formación, habilidades y experiencia requerida para la realización del trabajo a cumplir, con lo establecido se procede a su contratación sin distinción de género, edad, raza, religión o condición social.

El ingreso a nuestra Planta de todo personal externo como contratistas, que desarrollaran algún tipo de trabajo en las instalaciones de la empresa, es previamente verificado a través del requerimiento obligatorio del Documento Nacional de Identidad, Seguro complementario de trabajo de riesgo, Equipos de protección personal de acuerdo al trabajo a realizar.

La empresa cuenta con un buzón de sugerencias para que el colaborador pueda realizar denuncias o sugerencias que atenten contra los derechos humanos entre otros.



Se reconocen sus logros personales y laborales y aplica criterios de igualdad e imparcialidad en la promoción, capacitación y desarrollo del talento humano.



Anualmente se viene desarrollando la evaluación del desempeño de nuestros proveedores críticos, según el Procedimiento de Selección, Evaluación y Re-Evaluación de Proveedores (LCO-PR-0003).

Formato de evaluación de proveedores

EVALUACIÓN DE PROVEEDORES DE BIENES Y SERVICIOS		LCO-FO-0026	
		Versión:	04
		Fecha:	27/06/2013
		Página 1 de 1	
Razón social proveedor: _____			
Producto / Servicio: _____			
Evaluación desde: _____ hasta: _____			
Fecha de evaluación: _____ Fecha de próxima evaluación: _____			
FRECUENCIA	SIEMPRE	CASI SIEMPRE	A VECES
PUNTAJE	25	20	15
			NIUNCA
			0
A. CRITERIOS COMERCIALES (30%)			
ASPECTOS A EVALUAR			RESULTADO
Recepción de documentos a tiempo y sin discrepancias			
Los términos de pago se acomodan a las políticas de Fibraforte?			
El precio es competitivo con el mercado nacional e internacional?			
Cuenta con un área de servicio al cliente y área comercial			
Total			0
B. SISTEMAS DE GESTION (10%)			
"CONSIDERAR PARA ESTE CAMPO "SIEMPRE" (SI) O "NIUNCA" (NO)			
ASPECTOS A EVALUAR			RESULTADO
Cuenta con certificados de Calidad ISO 9001 u otra entidad certificadora?			
Cuenta con certificados de Gestión Ambiental ISO 14001 u otra entidad certificadora?			
Cuenta con certificados en Salud Ocupacional OSHAS 18001 u otra entidad certificadora?			
Cuenta con certificación BASC?			
Total			0
Si el proveedor no tiene ninguna de las certificaciones anteriores, evalúe lo siguiente teniendo en cuenta que para estos criterios se asignará un puntaje de acuerdo con la información obtenida previamente.			
"CONSIDERAR PARA ESTE CAMPO "SIEMPRE" (SI) O "NIUNCA" (NO)			
ASPECTOS A EVALUAR			RESULTADO
¿Se encuentra en proceso de obtener la certificación de Calidad ISO 9001 o tiene controles de calidad de producto?			
¿Se encuentra en proceso de obtener la certificación de Gestión Ambiental ISO14001 o tiene controles ambientales?			
¿Se encuentra en proceso de obtener la certificación de Salud Ocupacional OSHAS 18001 o tiene la empresa controles en Riesgos Ocupacionales?			
¿Se encuentra en proceso de obtener la certificación de Seguridad BASC o tiene algún sistema de control de seguridad?			
Total			0
C. PRODUCTO (30%)			
ASPECTOS A EVALUAR			RESULTADO
Informa oportunamente al cliente de cualquier cambio en las especificaciones?			
Realiza inspección a sus productos y/o servicios?			
¿Sus productos están adecuadamente empaquetados, etiquetados y embalados identificando el nombre y especificaciones básicas del producto?			
El producto llega estibado y facilita su manipulación en el descargue?			
Total			0
D. SERVICIO (30%)			
ASPECTOS A EVALUAR			RESULTADO
Ofrece tiempos de entrega acordes con los de su cliente?			
Su respuesta es ágil ante reclamos e inquietudes?			
Informa a tiempo cuando se presentan problemas en las entregas?			
Cuenta con garantía sus productos y/o servicios ofrecidos?			
Total			0
RESULTADOS OBTENIDOS			
PUNTAJE	BUENO	REGULAR (REVALUAR)	MALO (RETRAIR PROVEEDOR)
0	100 - 80	79 - 60	59 - 0
OBSERVACIONES:			
EVALUADORES:			
JEFE DE COMPRAS		JEFATURA - CLIENTE INTERNO	

En la orden de compra que se envía a los proveedores y en la firma del correo corporativo se incorporó un mensaje en el cual Fibraforte expreso su apoyo al Pacto Global y sus principios.

Orden de compra donde se hace mención a los principios del Pacto Global

	INDUSTRIAS FIBRAFORTE S.A. RUC 20171036284 Calle Rodolfo Beltrán 716 LIMA PERU	PEDIDO/PURCHASE ORDER 5000475019	PÁG. / HOJAS 1 / 1																																																								
	EL NUMERO DE PEDIDO DEBE APARECER EN TODAS LAS FACTURAS / P. O. NUMBER MUST BE SHOWN IN ALL THE INVOICES	FECHA/DATE 09 Ene 2015																																																									
PROVEEDOR/VENDOR SONGMUN INTERNATIONAL AMERICAS INC 8311 WEST PRESHOOD AVENUE FRIENGSWOOD, TEXAS, EE.UU. TEL: 1 281 6461385 BP: 828307 FAX:	ENTREGUESE A/CONSIGN TO LIMA - INDUSTRIAS FIBRAFORTE S.A. Calle Rodolfo Beltrán 716 LIMA TEL: 51 1 3304377 C. PERU FAX: 51 1 3304377	En Fibraforte apoyamos el Pacto Global y cada uno de sus principios agrupados en Derechos Humanos, Derechos Laborales, Medio Ambiente y Anticorrupción // In Fibraforte we support the Global Pact and its principles grouped in Human Laws, Labor Laws, Environment and Anti-Corruption																																																									
<table border="1"> <thead> <tr> <th>PARTIDA</th> <th>CANTIDAD</th> <th>UN</th> <th>CODIGO</th> <th>DESCRIPCION</th> <th>PRECIO UNITARIO</th> <th>TOTAL</th> </tr> <tr> <th>ITEM</th> <th>QUANTITY</th> <th>UNIT</th> <th>CODE</th> <th>DESCRIPTION</th> <th>UNIT PRICE</th> <th></th> </tr> </thead> <tbody> <tr> <td>00001</td> <td>10,000</td> <td>KG</td> <td>9160</td> <td>ANTI-UV 770 FLAKES</td> <td>8.34</td> <td>83,400.00</td> </tr> <tr> <td></td> <td></td> <td></td> <td></td> <td>SABOSTAS UV 70</td> <td></td> <td></td> </tr> <tr> <td></td> <td></td> <td></td> <td></td> <td>Fecha de Entrega 23 de Febrero 2015</td> <td></td> <td></td> </tr> <tr> <td></td> <td></td> <td></td> <td></td> <td>Sub-Total</td> <td></td> <td>83,400.00</td> </tr> <tr> <td></td> <td></td> <td></td> <td></td> <td>Iva</td> <td></td> <td>0.00</td> </tr> <tr> <td></td> <td></td> <td></td> <td></td> <td>Total</td> <td></td> <td>83,400.00</td> </tr> </tbody> </table>	PARTIDA	CANTIDAD	UN	CODIGO	DESCRIPCION	PRECIO UNITARIO	TOTAL	ITEM	QUANTITY	UNIT	CODE	DESCRIPTION	UNIT PRICE		00001	10,000	KG	9160	ANTI-UV 770 FLAKES	8.34	83,400.00					SABOSTAS UV 70							Fecha de Entrega 23 de Febrero 2015							Sub-Total		83,400.00					Iva		0.00					Total		83,400.00	OCHENTA Y TRES MIL CUATROCIENTOS DOLARES 00 /100 USD.		
PARTIDA	CANTIDAD	UN	CODIGO	DESCRIPCION	PRECIO UNITARIO	TOTAL																																																					
ITEM	QUANTITY	UNIT	CODE	DESCRIPTION	UNIT PRICE																																																						
00001	10,000	KG	9160	ANTI-UV 770 FLAKES	8.34	83,400.00																																																					
				SABOSTAS UV 70																																																							
				Fecha de Entrega 23 de Febrero 2015																																																							
				Sub-Total		83,400.00																																																					
				Iva		0.00																																																					
				Total		83,400.00																																																					

PRINCIPIO N° 3: LAS EMPRESAS DEBEN RESPETAR LA LIBERTAD DE ASOCIACION SINDICAL Y RECONOCIMIENTO EFECTIVO DEL DERECHO A LA NEGOCIACION COLECTIVA.

Industrias Fibraforte S.A. reconoce el derecho del trabajador a reunirse y expresar libremente a los representantes de la empresa sus problemas y preocupaciones con respecto a las condiciones de trabajo con el fin de alcanzar acuerdos conjuntamente aceptados. .

Actividades emprendidas:

Todo colaborador es contratado respetándose las condiciones de la legislación laboral vigente.

La empresa cuenta con un buzón de sugerencias para que el colaborador pueda realizar denuncias o sugerencias, estamos comprometidos con la libertad de expresión.

Difusión de los principios del pacto mundial y buzón de sugerencias



La empresa brinda facilidades para la libertad de reunión con los trabajadores.



La empresa realiza promociones de sus colaboradores basándose en el desempeño, formación, habilidades y competencias desarrolladas por el colaborador.



El comité paritario de seguridad y salud en el trabajo realiza reuniones mensuales en las instalaciones de la empresa.

PRINCIPIO N° 4: LAS EMPRESAS DEBEN APOYAR LA ELIMINACION DE TODA FORMA DE TRABAJO FORZOSO Y OBLIGATORIO.

Industrias Fibrforte S.A no acepta bajo ningún pretexto el trabajo forzado o realizado bajo coacción, los trabajadores tienen una jornada laboral que cumple con la legislación vigente.

Actividades emprendidas:

Respecto a la vinculación laboral del trabajador con la empresa, queda constancia a través del contrato de trabajo de acuerdo a la naturaleza del cargo se establecen las condiciones, remuneración, beneficios, jornadas, programas sociales y seguridad social entre otros dando cumplimiento a las exigencias laborales.

En el Reglamento Interno de trabajo se ha establecido la Jornada de Horarios de Trabajo, Régimen de descansos, Permisos y Licencias.



En el proceso de inducción se comunica al trabajador y se realiza la entrega de documentos tales como: reglamento interno de trabajo, reglamento interno de seguridad y salud en el trabajo, código de ética, conflicto de intereses entre otros.



Los colaboradores son evaluados anualmente y de acuerdo los resultados obtenidos según necesidad se programa su capacitación y entrenamiento al cargo y al perfil establecido por la empresa.

Capacitación del personal – Temas de Seguridad y Salud en el trabajo



Capacitación del personal – Calidad y Comercial



Capacitación del personal – 5's



Se cuenta con un buzón de sugerencias donde los colaboradores pueden emitir sus opiniones, reclamos y oportunidades de mejora para el buen desempeño de nuestra organización. Adicionalmente el área de recursos humanos cuenta con una Asistente Social para atender las consultas o necesidades del personal.

De acuerdo a la legislación del país, Industrias Fibraforte deberá brindar las facilidades del caso ante la solicitud de inspección y/o visitas requeridas por el Ministerio del Trabajo y Promoción del Empleo.



Dirección Corporativa de Tecnologías de la Información
 Dirección Corporativa de Capital Humano



PRINCIPIO N° 5: LAS EMPRESAS DEBEN APOYAR LA ABOLICION EFECTIVA DEL TRABAJO INFANTIL.

Industrias Fibrforte S.A. cumple con todas las exigencias legales para la contratación del personal y está en contra de cualquier forma de trabajo infantil y explotación de menores.

De acuerdo a los procedimientos y la legislación laboral, la edad mínima de contratación de personal es de 18 años.

Actividades emprendidas:

Para dar cumplimiento a este principio, la empresa tiene establecido procedimientos para la selección y contratación de personal (LRH-PR-0014), formato Ficha de Datos (LRH-FO-0053) y el Perfil de Cargo (LRH-FO-0057). Un requisito principal que debe acreditar todo postulante es el Documento Nacional de Identidad que acredite su mayoría de edad.

Esta práctica se hace extensiva a nuestros proveedores y contratistas por medio de los controles establecidos en los procedimientos para la selección y evaluación de proveedores.

Se realiza un control al ingreso (en portería) de todo personal externo que vaya a realizar algún tipo de servicio en las instalaciones de Fibrforte debe identificarse previamente mostrando su Documento nacional de identidad.

Se hace de conocimiento de nuestros clientes y proveedores que Fibrforte S.A apoya los principios del pacto Global a su vez se contribuye a la difusión de los mismos.

PRINCIPIO N° 6: PROMOVER LA ELIMINACION DE LA DISCRIMINACION EN MATERIA DE EMPLEO Y OCUPACION.

En Industrias Fibrforte S.A se aplica criterios de igualdad e imparcialidad en la contratación, promoción, capacitación y desarrollo del colaborador dando cumplimiento estricto a la normatividad legal vigente.

Actividades emprendidas:

La empresa tiene establecido mecanismos para la difusión de la no discriminación a través de diversos medios de publicidad (banners, periódico mural, cartillas, etc).



		INDUSTRIAS FIBRFORTE S.A. RUC 20171036284 Calle Rodolfo Beltrán 716 LIMA PERU		PEDIDO/PURCHASE ORDER 5000475019 EL NUMERO DE PEDIDO DEBE APARECER EN TODAS LAS FACTURAS / P.O. NUMBER MUST BE SHOWN IN ALL THE INVOICES		PÁG. / SHEET 1 / 1 FECHA/DATE 09 Enero2015	
PROVEEDOR/VENDOR SONGMON INTERNATIONAL AMERICAS INC 1311 WEST PARKWOOD AVENUE FRIENDSWOOD, TEXAS, EE.UU. TEL: 1 281 6461945 MP: 629307 FAX:		ENTREGUESE A/CONSIGN TO LIMA - INDUSTRIAS FIBRFORTE S.A. Calle Rodolfo Beltrán 716 LIMA TEL: 51 1 3304377 C: 9660 FAX: 51 1 3304377		En Fibrforte apoyamos el Pacto Global y cada uno de sus principios agrupados en Derechos Humanos, Derechos Laborales, Medio Ambiente y Anticorrupción// In Fibrforte we support the Global Pact and its principles grouped in Human Laws, Labor Laws, Environment and Anti-Corruption			
PARTIDA ITEM	CANTIDAD QUANTITY	UM UNIT	CODIGO CODE	DESCRIPCION DESCRIPTION	PRECIO UNITARIO UNIT PRICE	TOTAL	
00001	10,000	KG	9560	ANTI-UV 770 FLAKES SABOSTAS UV 70 Fecha de Entrega 23 de Febrero 2015	8.34	83,400.00	
Sub-Total						83,400.00	
Iva						0.00	
Total						83,400.00	
OCHENTA Y TRES MIL CUATROCIENTOS DOLARES 00 /100 USD.							

Se tienen programas de motivación (por ejemplo: concursos de dibujos, bono anual para útiles escolares, vales de consumo en supermercados (Reconocimiento programa 5S), planes de salud, celebración del día del trabajo, fiestas navideñas) con alcance a todos los colaboradores de la empresa y estos son difundidos por medio de correos masivos, periódico mural.

Concurso de dibujos para los hijos de nuestros colaboradores.

NIÑOS ARTISTAS
CONCURSO DIBUJO
 Invitamos a los hijos de nuestros colaboradores (de 05 a 12 años de Edad) a participar del concurso de Dibujo 2015.
 Inscripción: Dpto. RR.HH.
 Te esperamos..

Entrega de bonos de escolaridad para los hijos de los colaboradores de Fibraforte.

ESCOLARIDAD 2015
 Se comunica a todos los colaboradores que tienen hijos en edad escolar (Inicial a Quinto de Secundaria) acercarse para actualizar sus datos al área de RRHH.
 El personal deberá sustentar con documentos los datos de sus menores hijos. (copia de ficha de matrícula o copia de constancia o copia de pagos actual).
 De acuerdo a la norma vigente, el menor al 31 de marzo del 2015, debe tener 3 años de edad cumplidos.
Fecha límite: 26 de Enero 2015

Se busca promover diversas actividades con el fin de buscar la integración y camaradería de todos los colaboradores sin distinción alguna.

Celebración de Navidad con todos los colaboradores



Celebración del día del trabajador



Celebración del día del Padre



El proceso de Selección y Contratación de Personal se realiza convocatoria, reclutamiento, selección de los candidatos con base en los perfiles de los cargos que describen la formación, habilidades y experiencia requeridas para la realización del trabajo de cumplir con lo establecido se procede a su contratación sin distinción de género, edad, raza, religión o condición social.

Se cuenta con un buzón de sugerencias donde los colaboradores pueden emitir sus opiniones, reclamos y oportunidades de mejora para el buen desempeño de nuestra organización. Adicionalmente el área de recursos humanos cuenta con una Asistente de bienestar social para atender las consultas o necesidades del personal.

Buzón de sugerencias electrónico para comunicación directa con el corporativo en México.



Buzón de sugerencias interno – colaboradores de Fibrforte.



Se incentiva el concurso interno de promociones. (publicación e invitación directa al personal) surgida la necesidad y que las competencias del candidato concuerden con el perfil.

Se cuenta con la participación de todos los colaboradores en las actividades promovidas (capacitación, entrenamiento, festividades, entre otros) por la empresa sin discriminación alguna.

La empresa realiza las promociones de sus colaboradores basándose en el desempeño, formación, habilidades y competencias desarrolladas por el colaborador.

Celebración de Navidad para los hijos de todos los colaboradores de Fibrforte



Celebración del día de la mujer y de la madre en Industrias Fibrforte



Celebraciones de cumpleaños



PRINCIPIO N° 7: APOYAR LA APLICACIÓN DE UN CRITERIO DE PRECAUCIÓN RESPECTO DE LOS PROBLEMAS AMBIENTALES.

Industrias Fibraforte S.A. ha expresado por medio de su Política de Gestión Integral su compromiso a prevenir la contaminación y proteger el medio ambiente, mediante el control de los impactos ambientales significativos.

Actividades emprendidas:

Desde el año 2010 la empresa adopto la Política de Gestión Integral por lo que a partir del año 2011 ha implementado controles de ingeniería para eliminar y/o reducir los impactos ambientales originados por su operación.

En forma anual se realizan monitoreo de calidad de aire y contaminación sonora, iluminación, tomando acciones correctivas y/o preventivas según los resultados obtenidos.

Medición de ruido ocupacional



Se realizan capacitaciones y entrenamientos al personal en diversos temas medio ambientales.

Capacitaciones del personal



Se tiene establecido indicadores medioambientales como son: Evacuación de residuos, uso de aguas, consumo de energía.

La empresa tiene implementado el programa 5S, lo cual a través de sus diversas fases contribuye a la precaución de los problemas medio ambientales.

Periódico mural de 5's, publicación de información de las campañas de concientización.



PRINCIPIO N° 8: ADOPTAR INICIATIVAS PARA PROMOVER UNA MAYOR RESPONSABILIDAD AMBIENTAL.

Industrias Fibraforte S.A. está comprometido a preservar y mantener las condiciones del medio ambiente donde realiza sus operaciones mejorando sus procesos de producción en forma permanente.

Actividades emprendidas:

Para la selección y/o evaluación de desempeño de proveedores se ha considerado en su evaluación si tiene una certificación y/o homologación de certificados ambientales.

Medición de monitoreo ambiental y de efluentes

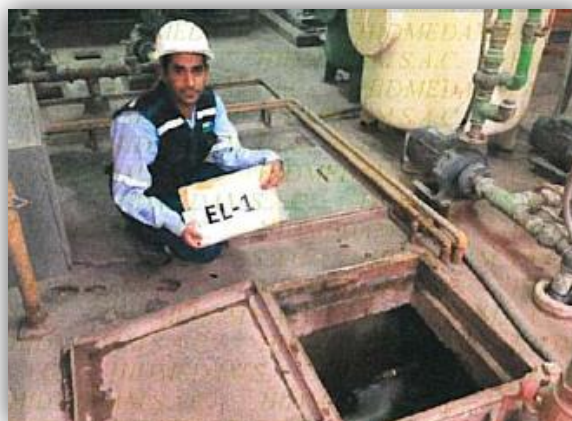

	EVALUACIÓN DE PROVEEDORES DE BIENES Y SERVICIOS	LCO-FO-0026												
		Versión: 04 Fecha: 27/06/2013 Pagina 1 de 1												
Razón social proveedor: _____ Producto / Servicio: _____ Evaluación desde: _____ hasta: _____ Fecha de evaluación: _____ Fecha de próxima evaluación: _____														
<table border="1"> <thead> <tr> <th>FRECUENCIA</th> <th>SIEMPRE</th> <th>CASI SIEMPRE</th> <th>A VECES</th> <th>NUNCA</th> </tr> </thead> <tbody> <tr> <td>PUNTAJE</td> <td>25</td> <td>20</td> <td>15</td> <td>0</td> </tr> </tbody> </table>	FRECUENCIA	SIEMPRE	CASI SIEMPRE	A VECES	NUNCA	PUNTAJE	25	20	15	0				
FRECUENCIA	SIEMPRE	CASI SIEMPRE	A VECES	NUNCA										
PUNTAJE	25	20	15	0										
A. CRITERIOS COMERCIALES (30%)														
<table border="1"> <thead> <tr> <th>ASPECTOS A EVALUAR</th> <th>RESULTADO</th> </tr> </thead> <tbody> <tr> <td>Recepción de documentos a tiempo y sin discrepancias</td> <td></td> </tr> <tr> <td>Los términos de pago se acomodan a las políticas de Fibraforte?</td> <td></td> </tr> <tr> <td>El precio es competitivo con el mercado nacional e internacional?</td> <td></td> </tr> <tr> <td>Cuenta con un área de servicio al cliente y área comercial</td> <td></td> </tr> <tr> <td>Total</td> <td style="text-align: center;">0</td> </tr> </tbody> </table>	ASPECTOS A EVALUAR	RESULTADO	Recepción de documentos a tiempo y sin discrepancias		Los términos de pago se acomodan a las políticas de Fibraforte?		El precio es competitivo con el mercado nacional e internacional?		Cuenta con un área de servicio al cliente y área comercial		Total	0		
ASPECTOS A EVALUAR	RESULTADO													
Recepción de documentos a tiempo y sin discrepancias														
Los términos de pago se acomodan a las políticas de Fibraforte?														
El precio es competitivo con el mercado nacional e internacional?														
Cuenta con un área de servicio al cliente y área comercial														
Total	0													
B. SISTEMAS DE GESTION (10%)														
*CONSIDERAR PARA ESTE CAMPO "SIEMPRE" (SI) O "NUNCA" (NO)														
<table border="1"> <thead> <tr> <th>ASPECTOS A EVALUAR</th> <th>RESULTADO</th> </tr> </thead> <tbody> <tr> <td>Cuenta con certificados de Calidad ISO 9001 u otra entidad certificadora ?</td> <td></td> </tr> <tr> <td>Cuenta con certificados de Gestión Ambiental ISO 14001 u otra entidad certificadora ?</td> <td></td> </tr> <tr> <td>Cuenta con certificados en Salud Ocupacional OSHAS 18001 u otra entidad certificadora ?</td> <td></td> </tr> <tr> <td>Cuenta con certificación BASC?</td> <td></td> </tr> <tr> <td>Total</td> <td style="text-align: center;">0</td> </tr> </tbody> </table>	ASPECTOS A EVALUAR	RESULTADO	Cuenta con certificados de Calidad ISO 9001 u otra entidad certificadora ?		Cuenta con certificados de Gestión Ambiental ISO 14001 u otra entidad certificadora ?		Cuenta con certificados en Salud Ocupacional OSHAS 18001 u otra entidad certificadora ?		Cuenta con certificación BASC?		Total	0		
ASPECTOS A EVALUAR	RESULTADO													
Cuenta con certificados de Calidad ISO 9001 u otra entidad certificadora ?														
Cuenta con certificados de Gestión Ambiental ISO 14001 u otra entidad certificadora ?														
Cuenta con certificados en Salud Ocupacional OSHAS 18001 u otra entidad certificadora ?														
Cuenta con certificación BASC?														
Total	0													
Si el proveedor no tiene ninguna de las certificaciones anteriores, evalúe lo siguiente teniendo en cuenta que para estos criterios se asignará un puntaje de acuerdo con la información obtenida previamente.														
*CONSIDERAR PARA ESTE CAMPO "SIEMPRE" (SI) O "NUNCA" (NO)														
<table border="1"> <thead> <tr> <th>ASPECTOS A EVALUAR</th> <th>RESULTADO</th> </tr> </thead> <tbody> <tr> <td>Se encuentra en proceso de obtener la certificación de Calidad ISO 9001 o tiene controles de calidad de producto?</td> <td></td> </tr> <tr> <td>Se encuentra en proceso de obtener la certificación de Gestión Ambiental ISO14001 o tiene controles ambientales?</td> <td></td> </tr> <tr> <td>Se encuentra en proceso de obtener la certificación de Salud Ocupacional OSHAS 18001 o tiene la empresa controles en Riesgos Ocupacionales?</td> <td></td> </tr> <tr> <td>Se encuentra en proceso de obtener la certificación de Seguridad BASC o tiene algún sistema de control de seguridad?</td> <td></td> </tr> <tr> <td>Total</td> <td style="text-align: center;">0</td> </tr> </tbody> </table>	ASPECTOS A EVALUAR	RESULTADO	Se encuentra en proceso de obtener la certificación de Calidad ISO 9001 o tiene controles de calidad de producto?		Se encuentra en proceso de obtener la certificación de Gestión Ambiental ISO14001 o tiene controles ambientales?		Se encuentra en proceso de obtener la certificación de Salud Ocupacional OSHAS 18001 o tiene la empresa controles en Riesgos Ocupacionales?		Se encuentra en proceso de obtener la certificación de Seguridad BASC o tiene algún sistema de control de seguridad?		Total	0		
ASPECTOS A EVALUAR	RESULTADO													
Se encuentra en proceso de obtener la certificación de Calidad ISO 9001 o tiene controles de calidad de producto?														
Se encuentra en proceso de obtener la certificación de Gestión Ambiental ISO14001 o tiene controles ambientales?														
Se encuentra en proceso de obtener la certificación de Salud Ocupacional OSHAS 18001 o tiene la empresa controles en Riesgos Ocupacionales?														
Se encuentra en proceso de obtener la certificación de Seguridad BASC o tiene algún sistema de control de seguridad?														
Total	0													

Anualmente por requerimiento del corporativo se realiza una evaluación considerando la exposición a los siguientes factores de contaminación sonora, material particulado e iluminación, que son la línea base para la mejora de nuestras condiciones ambientales en el trabajo.

Se tiene implementado la zona de segregación de residuos sólidos.

Estación de Recolección de residuos sólidos



Se continua con las capacitaciones al personal y la comunidad sobre el proyecto Hydros, es una iniciativa que tiene como objetivo difundir y crear conciencia acerca de los problemas relacionados con el agua y los residuos de nuestros recursos naturales.



www.proyectohydros.com

Hydros PROYECTO

SEPTIEMBRE
ES EL MES AZUL, ES MES DE HYDROS,
ES MES DEL AGUA

¿Sabías que... desde hace siete años el Proyecto Hydros es una iniciativa del Grupo Kaluz que busca concientizar y sensibilizar acerca de la importancia del cuidado y uso responsable del agua?

Durante el mes de septiembre, celebramos la labor realizada en las empresas del Grupo en torno al Proyecto Hydros y reafirmamos nuestro compromiso de continuar impulsando acciones a favor de este valioso recurso natural indispensable para el desarrollo y bienestar de nuestra sociedad y de las futuras generaciones.



A través del corporativo se recibe publicidad sobre campañas de ahorro de consumo de agua, energía y optimización de recursos, de los cuales se enviaron mensajes de sensibilización por correo electrónico y se publicaron en los diferentes murales de la empresa.

Algunas acciones que puedes realizar para **disminuir el consumo del agua:**



elementia

- Aplica prácticas de reutilización del agua.
- Cierra la llave en el momento en que uses el jabón, el shampoo al afeitarte.
- Informa al área de mantenimiento de tu empresa/planta, si identificas alguna fuga de agua.
- Riega las áreas verdes en tiempos cortos y procura hacerlo muy temprano o por la noche.
- Usa tu propia taza, y evita usar vasos desechables.
- Si tienes jardín, **siembra especies autóctonas**, que necesitan menos agua para vivir.

¡Ahorrar es responsabilidad de todos!

Te invito a ser parte de una **Cultura de Ahorro en energía de tu terminal de cómputo**



elementia

Optimiza el uso de la energía eléctrica con estas simples acciones:

- Apaga la pantalla de tu monitor cuando te ausentes más de 10 minutos y la computadora cuando sea más de una hora
- Apaga la terminal de cómputo cuando vayas a tomar tus alimentos
- Ajusta el nivel del brillo de la pantalla de tu monitor a nivel medio
- No dejes en "stand by" o de modo hibernación tu terminal de cómputo al finalizar tu jornada laboral, los fines de semana, vacaciones o cuando no la ocupes.

¡Ahorrar es responsabilidad de todos!

¿Sabías que haciendo algunos cambios puedes **disminuir el consumo de papel o reciclarlo?**



elementia

- Piensa dos veces antes de imprimir.
- Se requieren 10 litros de agua producir una hoja de papel.
- Utiliza una servilleta menos en cada comida. Cambia tus hábitos y haz una diferencia

¡Ahorrar es responsabilidad de todos!

Algunas acciones que puedes realizar para **no utilizar papel o reciclarlo:**



elementia

- Siempre que puedas utiliza el mail o correo electrónico para enviar información, **y si no es necesario, no imprimas los documentos**
- Si requieres imprimir o fotocopiar un documento, **imprime por los dos lados de las hojas**. Utiliza la función de ahorro de tinta en los equipos de impresión o fotocopiado
- De ser posible **reutiliza** el papel para borradores o notas
- Utiliza pizarras de tiza o marcadores, en lugar de pizarrones que requieran cambios de papel

¡Ahorrar es responsabilidad de todos!

Te invito a ser parte de una **Cultura de eficiencia de uso del papel**



elementia

Solo piensa un momento...

¡Menos papel, más árboles!

- Recicla papel siempre que puedas.

¡Ahorrar es responsabilidad de todos!

PRINCIPIO N° 9: ALENTAR EL DESARROLLO Y LA DIFUSION DE TECNOLOGIAS INOCUAS PARA EL MEDIO AMBIENTE.

Industrias Fibraforte S.A. se compromete con la prevención en la contaminación ambiental siendo una de las empresas que realiza el reaprovechamiento de residuos plásticos.

Actividades emprendidas:

Se cuenta con un Programa de Monitoreo que tiene como objetivo evaluar los índices de las concentraciones de los parámetros ambientales controlados tanto para calidad de aire, emisiones y ruidos generados por las actividades de la planta.

Desde el año 2010 Industrias Fibraforte ha adoptado la Política de Gestión Integral la cual promueve la mejora continua de los procesos, actividades y servicios lo que a partir del año 2011 ha implementado controles de ingeniería para eliminar y/o reducir los impactos ambientales originados por su operación.

Instalación de cabina anti sonora

Se diseñó e instalo la cabina anti sonora con la finalidad de controlar el ruido generado por los ventiladores de enfriamiento de la maquina CSP.



Adicionalmente se instaló una segunda cabina anti sonora con el fin de mitigar el ruido que general el molino de la peletizadora LDR.

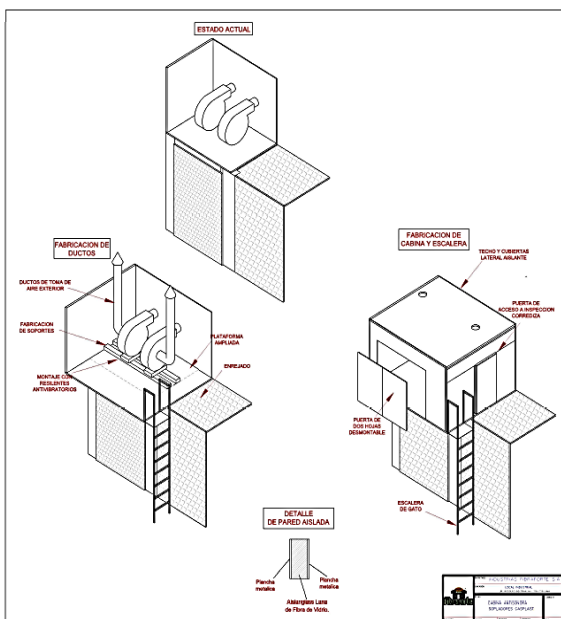

Instalación de campana de aspiración

Se diseñó e instalo la campana de aspiración de gases de tal forma favorecer las operaciones y prevenir problemas respiratorios del personal operario en la maquina MT.



PRINCIPIO N° 10: LAS EMPRESAS DEBEN ACTUAR CONTRA TODAS LAS FORMAS DE CORRUPCION, INCLUYENDO LA EXTORSION Y EL SOBORNO.

Industrias Fibraforte S.A. tiene el compromiso de cumplir con las políticas emitidas por la Corporación Elementia con respecto a los conflictos de intereses y código de conducta.

Actividades emprendidas:

De acuerdo a la política corporativa, se tiene implementado las exigencias a proveedores acorde con los lineamientos de los procedimientos de compras.

Difusión del código de conducta y política de conflicto de interés, por medio de capacitaciones, periódico mural y en la inducción al personal nuevo.

Compromiso por parte de los trabajadores a través de los documentos firmados en cumplimiento de la política de conflicto de intereses.

Las órdenes de compra que se envía a los proveedores tiene incorporado el mensaje donde Fibraforte expresa su apoyo al Pacto Global y sus principios.

Anualmente se actualiza la información de los proveedores de acuerdo a lo solicitado en el formato LCO-FO-0025 "Registro único de proveedores".

¿Qué es Ética Empresarial?

Normas y principios que dictan a la empresa y a sus colaboradores

el camino a seguir al realizar sus actividades diarias

Conciencia

Para distinguir actos

- Honestos
- Éticos
- NO Honestos
- NO Éticos

Alma de la empresa

Lo que nos inspira a ser creativos, guía nuestros actos y provoca el deseo de que seamos reconocidos por inversionistas, clientes y entre nosotros como colaboradores.

¿Ya conoces el Código de Ética de Elementia?

Nuestro Código de Ética fija normas sobre cómo debemos comportarnos dentro de la Organización. Estos estándares guían las acciones de todos los Colaboradores de cada país en el que Elementia opera.



Recuerda que...

Cada uno de nosotros es responsable de cumplir con estas normas en todas nuestras actividades diarias de negocios.

Consúltalo en el apartado de Políticas y Procedimientos de Intranet o da click aquí para entrar

Recomendaciones de Seguridad Informática

Por seguridad, actualiza tu contraseña en Intranet
For safety, change your password

Mi cuenta

Para hacer el cambio, accede a la opción de Mi cuenta
To make the change, access to the option MI cuenta

Contraseña

En los campos Contraseña, indica la nueva, confírmala en el campo siguiente.
In the password field, fill in your new password and confirm the same information in the next field

De esta manera, tu nueva contraseña podrás usarla en el siguiente inicio de sesión.
From now on, you can use the new password in your next visit.

Recomendaciones de seguridad para los usuarios de equipos de cómputo



Como usuarios de la información dentro de Elementia, debemos prevenir y mitigar el riesgo ante un posible robo de identidad o de compartir información de carácter confidencial o que por su naturaleza es de uso interno.

Para lograr lo anterior queremos, a través de este medio, concientizar a los usuarios de equipos de cómputo para que siempre protejan los equipos de tecnología (Computadoras, Tabletas, Celulares, Etcétera) ante amenazas como virus, pérdida de información, acceso no autorizado a tus archivos, por nombrar algunas.

Por esta razón, te damos las siguientes recomendaciones para evitar cualquier incidente de esta índole:

- Asegúrate de dejar bloqueada tu computadora cuando te levantes de tu lugar.
- No abras correos electrónicos de remitentes que no conoces o con archivos adjuntos en formato ZIP. Generalmente es correo SPAM que puede afectar tu máquina.
- Si usas alguna herramienta de mensajería instantánea como Skype, verifica antes de aceptar algún contacto y no recibas información de desconocidos.
- No ingreses a páginas o ligas desconocidas contenidas en algún correo electrónico.
- No descargues información de sitios web poco confiables.
- Creá tu contraseña de red, utilizando números, letras y símbolos, principalmente. Evita utilizar datos personales de fácil conocimiento como tu nombre o apellido, fecha de nacimiento, etc.

Si detectas algún comportamiento extraño en tu equipo de trabajo, repórtalo a Help Desk y solicita que sea revisado por personal especialista de soporte técnico. ¡Estamos para ayudarte!

Cualquier duda o comentario escribe a: Help_Desk_Elementia@elementia.com

Resultado de Evaluación Anual

