

GRI 4

# MEMORIA DE SOSTENIBILIDAD 2014





## **G4-1 CARTA DEL GERENTE**

Un año más, y ya son cuatro, elaboramos de forma voluntaria nuestra Memoria de Sostenibilidad anual. De esta manera queremos reflejar el compromiso que tenemos con la sociedad y con nuestro entorno en general.

En estos últimos años el concepto de Responsabilidad Social Empresarial ha cobrado fuerza en el entorno de las empresas, y es evidente que se trata de una importante herramienta de innovación y competitividad en esta economía global que nos está tocando vivir.

El ejercicio 2014 ha estado caracterizado por el crecimiento de nuestra empresa, la expansión internacional de nuestros servicios, la inversión y la generación de empleo.

El objetivo primordial de la estrategia de sostenibilidad de Aplitelc Berguedà, S.L.U. es poner el marco adecuado para desarrollar nuestra actividad, incorporando criterios éticos y responsables.

Siguiendo este leitmotiv, (el de incorporar criterios éticos), durante el 2014 nuestra empresa se ha adherido al Pacto Mundial de las Naciones Unidas, una iniciativa de compromiso ético destinada a que las empresas de forma voluntaria, integren los 10 principios en materia de derechos humanos, normas laborales, medio ambiente y anticorrupción como parte de su estrategia.

Nuestra filosofía es que la empresa debe generar valor, no solo para el negocio, sino también para sus principales grupos de interés, sus clientes, sus trabajadores, sus proveedores y para la sociedad en general. Por ello, consideramos que la Responsabilidad Social Corporativa no es una tarea específica, única y exclusiva del área de sostenibilidad, sino que es la función transversal en todo el conjunto.

### **Nuestro equipo**

En nuestra empresa la seguridad y salud sigue siendo una de nuestras prioridades, es por este motivo que continuamos avanzando en esta materia iniciando la implantación del sistema de gestión OHSAS 18001.

Aplitelc sigue valorando a sus empleados como únicos, ofreciendo un empleo estable, seguro con formación continua y con posibilidad de promoción interna, acompañando a cada uno de nuestros empleados en su crecimiento y desarrollo personal y profesional.

### **Nuestros clientes**

La empresa ha seguido trabajando para satisfacer a todos nuestros clientes, nacionales e internacionales. La apuesta de nuestra empresa con el compromiso con la calidad total, el medio ambiente y la salud laboral hacen que cada día nuestros clientes confíen más en nuestros productos y servicios.

## Nuestros proveedores

Seguimos aplicando nuestro sistema de calidad UNE-ISO 9001:2008 y más concretamente nuestro proceso de evaluación de proveedores que proporciona datos para una mejor elección de distribuidores de material y premia aquellos proveedores que apuestan por la calidad total en sus servicios. Mención especial se merece la selección de aquellos proveedores locales que con nuestro compromiso ayudamos a impulsar dentro de nuestra área de actuación.

En este aspecto queremos seguir mejorando, formando a los profesionales que forman parte de la cadena de suministros para que fomenten comportamientos sostenibles.

Encaramos el futuro con la implantación del sistema OHSAS 18001, continuamos ofreciendo nuestros servicios a la América latina (Panamá, Costa Rica, Perú) y con la primera sucursal de nuestra empresa en continente americano.

Está claro que la internacionalización no sería posible sin el factor económico, a finales de 2014 hemos tenido una facturación de 1.634.475€, de los cuales un 33.78% pertenecen a exportación, pero queremos creer que este no es el único motivo del éxito de nuestra empresa, sino nuestro saber hacer y nuestros valores como tal.

Nuestros objetivos para el 2015 están claros:

- ✓ Tener un crecimiento de empresa sostenible
- ✓ Sensibilización de nuestro personal y entorno
- ✓ Búsqueda y aplicación de sistemas de instalaciones sostenibles
- ✓ Implementación de nuevas medidas de ahorro de consumos

2014 ha sido un año de crecimiento empresarial, de nuevas oportunidades surgidas de nuestros contactos a nivel internacional que han hecho posible superar unos años muy difíciles para nuestra empresa pero que auguran un año 2015 lleno de posibilidades que sin duda vamos a tratar de aprovechar.

**Robert Molas Cardona**  
Gerente





 **PLITELC**  
BERGUEDA S.L.

 **PLITELC**  
BERGUEDA S.L.

UNITAT DE MANTENIMENT I VERIFICACIÓ  
D'INSTAL·LACIONS ELÈCTRIQUES  
EN ALTA I BAIXA TENSIÓ

 **PLITELC**  
BERGUEDA S.L.





## PERFIL DE LA ORGANIZACIÓN

### G4-3 NOMBRE DE LA ORGANIZACIÓN



**APLITELC BERGUEDÀ, S.L.U.** es una empresa avalada por una larga tradición familiar en el sector eléctrico.

Ha desarrollado proyectos en todo el territorio español y también a nivel internacional con obras en Panamá y Burundi.

Los servicios más relevantes que ofrecemos son la automatización de centrales hidroeléctricas y maquinaria en general, instalaciones eléctricas en alta y baja tensión, incorporación automatismos de nuevas tecnologías (PLC, Sistemas Scada), telegestión de centrales y sistemas de control vía GSM e instalaciones de energías renovables.

### G4-4 MARCAS, PRODUCTOS Y SERVICIOS



### G4-5 LOCALIZACIÓN SEDE PRINCIPAL



La sede de la empresa se encuentra situada en una nave del Polígono Industrial La Sala, 08692 Puig-reig (Barcelona).

Dispone de una superficie útil de 1.300m<sup>2</sup> distribuidos en taller, almacén, oficina técnica, laboratorio de calidad, oficina administrativa,

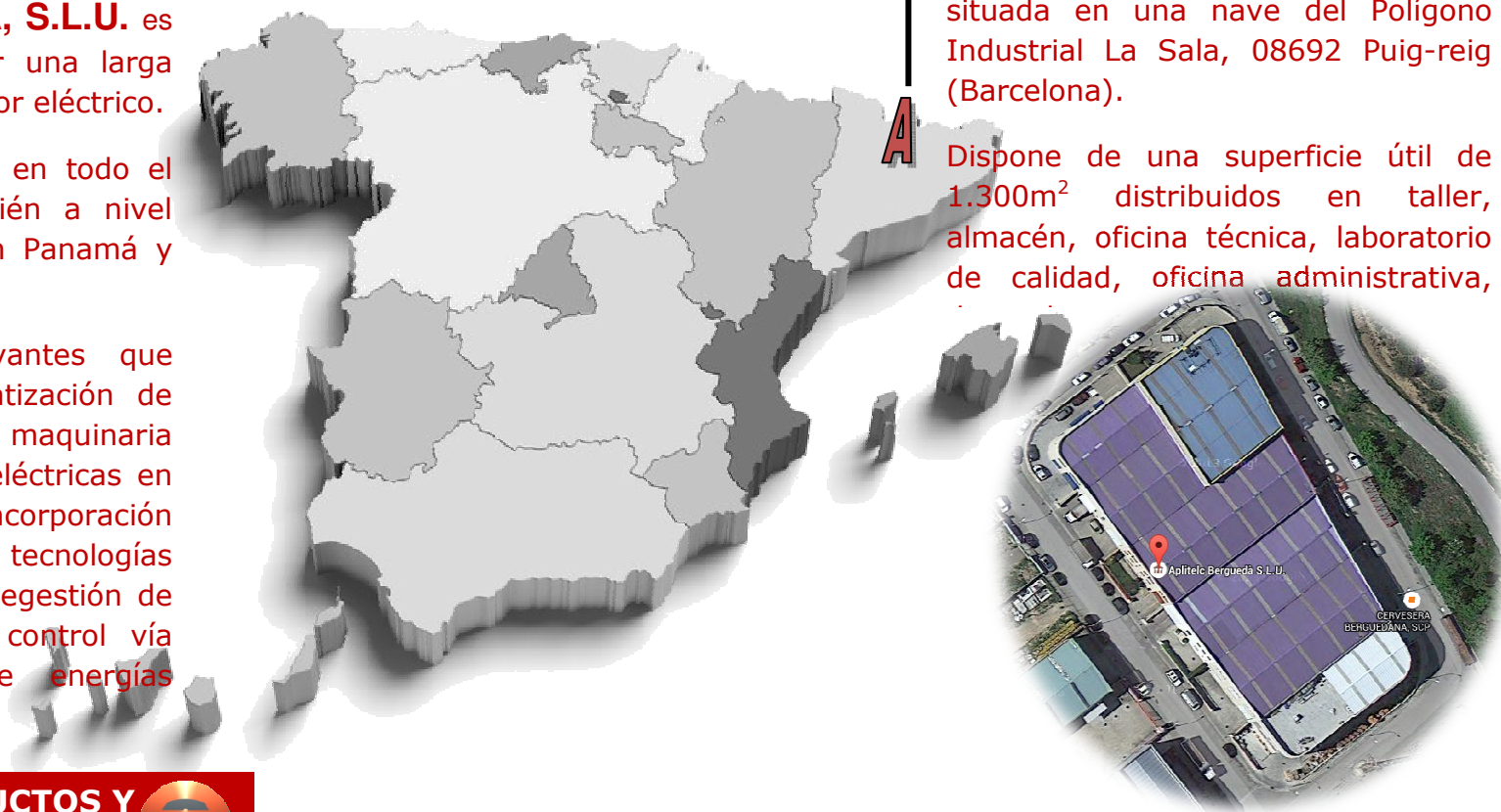



Nuestra empresa opera en toda España y a nivel internacional en países como Panamá, Costa Rica y Guatemala.

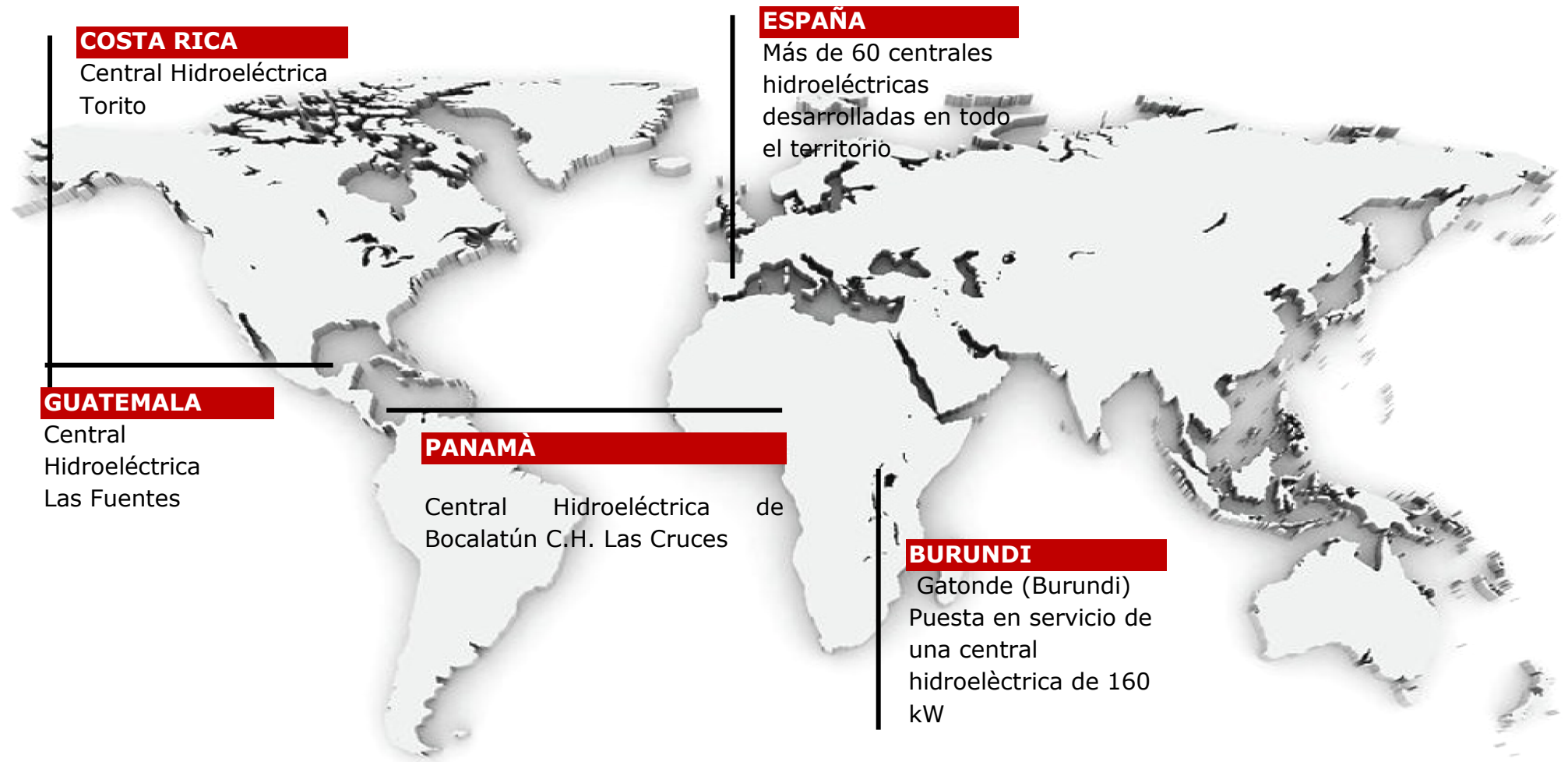



## G4-7 NATURALEZA DE LA PROPIEDAD Y FORMA JURÍDICA



La empresa **APLITELC BERGUEDÀ, S.L.U.** es una Sociedad Limitada Unipersonal, formada unicamente por el Sr. Robert Molas Cardona cómo único Administrador des de 1991.

## G4-8 MERCADOS EN LOS QUE PRESTAMOS SERVICIOS



Actualmente operamos en todo el territorio nacional, América latina (Panamá, Guatemala i Costa Rica) y colaboramos con proyectos sociales realizados en África (Burundi).

Nuestros principales clientes són pequeñas industrias o empresas de servicios, empresas de distribución eléctrica en todo el territorio nacional .

Hemos seguido prestando servicios en Burundi (África), siempre realizándose a través de la ONG con la que colaboramos, por lo que no se ha generado beneficio económico. Los trabajos se realizaron siguiendo nuestra política de ayuda social a los países en proceso de desarrollo.

## G4-9 DIMENSIONES DE LA ORGANIZACIÓN



Nuestra empresa sigue creciendo, pese a ser considerada microempresa por nuestra facturación, y por lo tanto generando nuevos puestos de trabajo.

Actualmente contamos con un equipo de 24 trabajadores.

Nuestra facturación se ha incrementado en 376.189€ respecto al ultimo año, cerrando el 2014 con una facturación total de 1.634.475€, de los cuáles 541.043€ corresponden a la exportación.

**33%**

**FACTURACION  
 PROVIENE DE  
 EXPORTACIÓN**

**+376.189**

**EUROS MAS  
 RESPECTO AL  
 2013**

	<u>2012</u>	<u>2013</u>	<u>2014</u>
<b>NACIONAL</b>	<b>983.368 €</b>	<b>1.239.312 €</b>	<b>1.093.432 €</b>
<b>EXPORTACION</b>	<b>971.905 €</b>	<b>18.974 €</b>	<b>541.043 €</b>
<b>TOTAL FACTURACION</b>	<b>1.955.273 €</b>	<b>1.258.286 €</b>	<b>1.634.475 €</b>



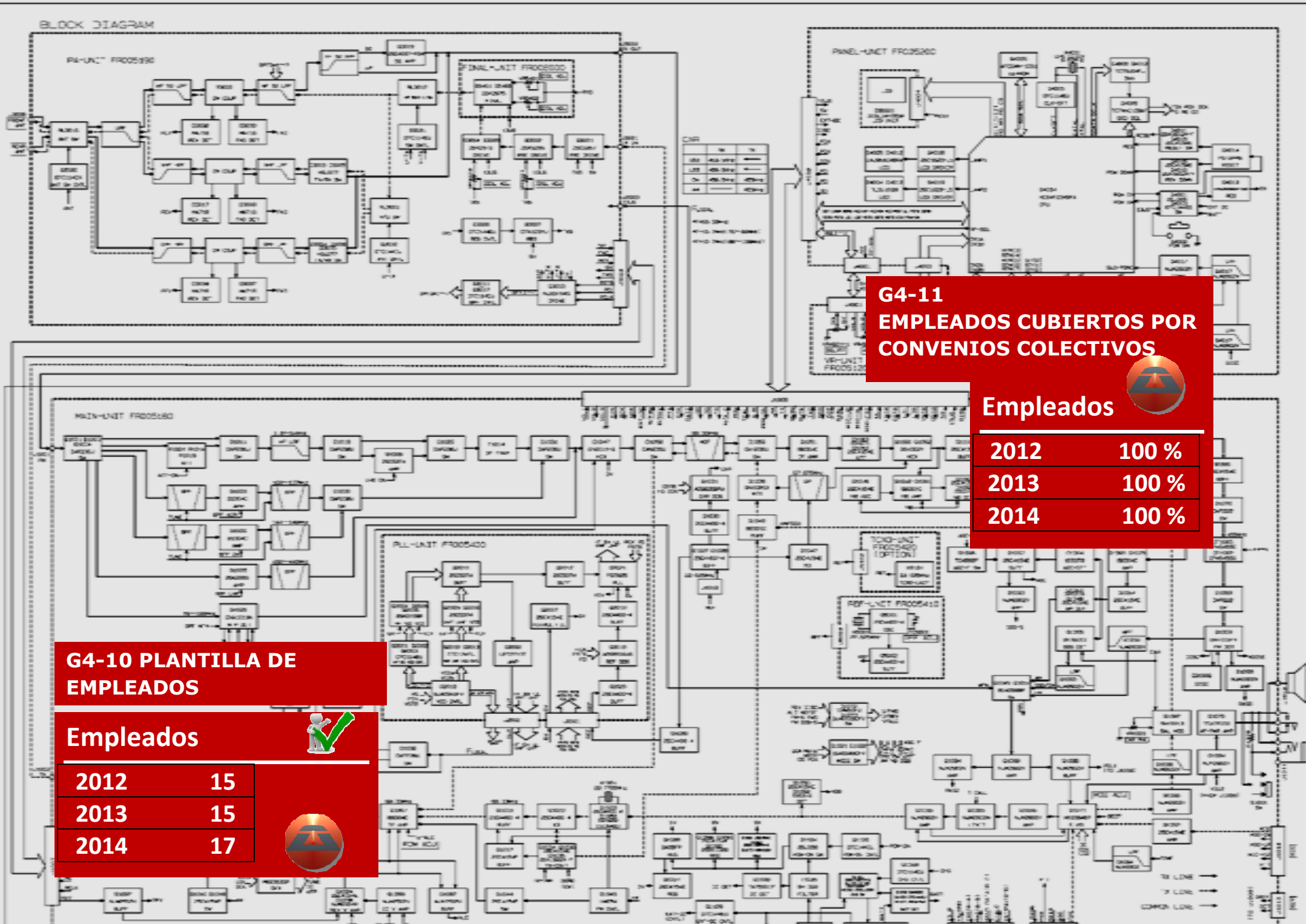

**G4-11  
EMPLEADOS CUBIERTOS POR  
CONVENIOS COLECTIVOS**



**Empleados**

2012	100 %
2013	100 %
2014	100 %

**G4-10 PLANTILLA DE  
EMPLEADOS**

**Empleados**



2012	15
2013	15
2014	17





La cadena de suministro de Aplitelc Berguedà está compuesta principalmente por:

- Servicio oficial talleres de reparación de vehículos y maquinaria.
- Proveedores de materiales para instalaciones.
- Suministros de carburantes y lubricantes para maquinaria y vehículos.
- Subcontratación a otras empresas.
- Gestores de residuos.

## G4-12 CADENA DE SUMINISTRO



El importe económico de pagos efectuados a proveedores de servicios, materiales y consumos del 100% de cadena de suministro en el año 2014 fue de 966.648 €.

Ha habido un incremento significativo de pagos a proveedores del 2013 (532.350 €) a este año 2014 (966.648 €).



## G4-13

## CAMBIOS SIGNIFICATIVOS EN EL PERIODO

El año 2014 ha significado un cambio bastante significativo para Aplitelc. El hecho de abrir mercados nuevos en Sudamérica ha incrementado nuestro nivel económico, laboral y personal, consiguiendo que nuestra empresa se posicione en estos nuevos mercados.

Creemos que un importante cambio durante el 2014 ha sido la implantación y certificación acreditada del sistema de Gestión de seguridad y salud en el trabajo OHSAS 18001









**G4-14 ADOPCION PRINCIPIO  
PRECAUCION**



**Principio de precaución en el  
Aspecto Económico**

Contamos con un sistema de control de riesgos económico que tiene como objetivo aportar garantías en términos de rentabilidad económica e impacto ambiental y social.

Límites de riesgos y una estructura de política siempre aprobados por gerencia.

**Principio de precaución  
en el Aspecto Social**

2014 ha continuado siendo un año de compromiso social, potenciando comportamientos éticos y responsables en nuestra política.

Se sigue adoptando todas las medidas posibles para una buena conciliación de la vida familiar de nuestros trabajadores proporcionando horarios flexibles y promoviendo las buenas relaciones hacia las personas que forman parte de los grupos de interés.

**Principio de precaución  
en el Aspecto ambiental**

Desde la implantación en 2013 del sistema de gestión ambiental ISO 14001. Aplitelc ha mejorado notablemente en la gestión de los residuos generados. Se valoran todos aquellos impactos que puedan provocar algún efecto negativo hacia el medioambiente. Se planifican propuestas correctoras y se aplican en todo aquello que se considere.







## G4-15 INICIATIVAS QUE LA ORGANIZACIÓN SUSCRIBE Y APRUEBA



Las iniciativas por las que Aplitelc suscribe, participa y plantea la consecución de objetivos hacia la sostenibilidad son:

- ↳ Global Compact de Naciones Unidas
- ↳ REPRO (Repro es la comunidad de Achilles para el sector de utilities en Europa del Sur (España, Portugal e Italia) y Latam (Argentina, Brasil, Colombia, Chile, Perú y México). Un modelo colaborativo que unifica esfuerzos, reduce gastos y facilita la creación de oportunidades de negocio.

## G4-16 PERTENENCIA A ASOCIACIONES SECTORIALES



- ↳ ACEB (Asociación de empresarios del Berguedà (Barcelona))
- ↳ GREMIO ( Gremio de Electricidad, Fontanería del Bages y Berguedà ( Barcelona) El Gremio del Bages Berguedà está asociado a la Federación Catalana de Asociaciones de Empresarios instaladores de Electricidad, Agua, Gas, Calefacción y Climatización, que garantiza a sus asociados y clientes la máxima garantía de seguridad y calidad en sus servicios.



## ASPECTOS MATERIALES Y COBERTURA





G4-17



## ENTIDADES QUE FIGURAN EN LOS ESTADOS FINANCIEROS

### ENTIDADES QUE FIGURAN EN LOS ESTADOS FINANCIEROS

- ⚙ Trabajadores
- ⚙ Clientes
- ⚙ Proveedores



**G4-18**



## **PROCESO PARA DETERMINAR EL CONTENIDO DE LA MEMORIA**

En estos últimos años, hemos desarrollado sistemas y procesos para obtener la información necesaria para atender los requerimientos que nos ayudan a identificar a nuestros grupos de interés:

Grupos de interés: Clientes, Proveedores y Trabajadores

Los aspectos materiales identificados a través de la participación de nuestros grupos de interés tanto a través de encuestas (proveedores y clientes) como mediante una reunión celebrada con todos los trabajadores de nuestra empresa son los siguientes:

Clientes (CI):

- Etiquetado de los productos
- Cumplimiento regulatorio
- Desempeño económico
- Relaciones trabajadores y dirección
- Transporte

Proveedores (Pr):

- Biodiversidad
- Capacitación y educación
- Desempeño económico
- No discriminación
- Productos y servicios



## Trabajadores (Tr):

- Cumplimiento regulatorio
- Biodiversidad
- Desempeño económico
- Relaciones trabajadores y dirección
- Capacitación y educación

A partir de estos aspectos materiales identificados nuestra organización definió una serie de indicadores GRI a detallar en la presente memoria teniendo en cuenta que siendo aspectos importantes para nuestros grupos de interés, los indicadores serian una parte importante de la información necesaria para la transparencia de nuestra organización. Los indicadores identificados se pueden ver en el apartado correspondiente de la presente memoria.

**G4-19 ASPECTOS MATERIALES IDENTIFICADOS (ver tabla)**  
**G4-20 COBERTURA DE CADA ASPECTO MATERIAL (ver tabla)**  
**G4-21 LIMITES DE ASPECTOS FUERA DE LA ORGANIZACIÓN (ver tabla)**  
**G4-22 CONSECUENCIAS DE RE-EXPRESION (ver tabla)**  
**G4-23 CAMBIOS SIGNIFICATIVOS DE ALCANCE Y COBERTURA (ver tabla)**



A partir de los aspectos materiales identificados definimos una serie de indicadores GRI

ASPECTOS ECONÓMICOS	Cobertura	Cobertura		Material para		Limitaciones	Re-expresión	Indicador
		Interna	Externa	Todos	Cual			
Desempeño económico	100%	X		Pr-CI-Tr	Nadie	No	No	G4-EC1
Presencia en el Mercado	100%	X			Nadie	No	No	
Consecuencias económicas indirectas	100%	X			Nadie	No	No	
Prácticas de adquisición	100%	X			Nadie	No	No	
ASPECTOS AMBIENTALES	Cobertura	Cobertura		Material para		Limitaciones	Re-expresión	Indicador
		Interna	Externa	Todos	Cual			
Materiales	100%	X			Nadie	No	No	
Energía	100%	X			Nadie	No	No	
Agua	100%	X			Nadie	No	No	
Biodiversidad	100%	X			Pr-Tr	No	No	G4-EN12
Emisiones	100%	X			Nadie	No	No	
Efluentes y residuos	100%	X			Nadie	No	No	
Productos y Servicios	100%	X			Pr	No	No	
Cumplimiento regulatorio	100%	X			CI-Tr	No	No	G4-PR9
Transporte	100%	X			CI	No	No	G4-EN30
Medio Ambiente en General	100%	X			Nadie	No	No	
Evolución Amb. Proveedores	100%	X			Nadie	No	No	
Mecanismos Reclam. Ambiental	100%	X			Nadie	No	No	
ASPECTOS SOCIALES - Prácticas Laborales	Cobertura	Cobertura		Material para		Limitaciones	Re-expresión	Indicador
		Interna	Externa	Todos	Cual			
Fomento de Empleo	100%	X			Nadie	No	No	
Relación trabaj. Con Dirección	100%	X			CI-Tr	No	No	G4-LA4
Salud y Seguridad en el Trabajo	100%	X			Nadie	No	No	
Capacitación y Formación	100%	X			Pr-Tr	No	No	G4-LA10
Igualdad de Oportunidades	100%	X			Nadie	No	No	
Igualdad de retribuciones	100%	X			Nadie	No	No	
Evaluación Social de Proveedores	100%	X			Nadie	No	No	
Mecanismos de Reclamación	100%	X			Nadie	No	No	



CI= Cliente  
Pr = Proveedor  
Tr= Trabajador



ASPECTOS SOCIALES - Derechos Humanos	Cobertura	Cobertura		Material para		Limitaciones	Re-expresión	Indicador
		Interna	Externa	Todos	Cual			
Donaciones	100%	X			Nadie	No	No	
No discriminación Racial	100%	X			Pr	No	No	G4-HR3
Libertad de asociación colectiva	100%	X			Nadie	No	No	
Trabajo Infantil	100%	X			Nadie	No	No	
Trabajo forzado	100%	X			Nadie	No	No	
Medidas de seguridad	100%	X			Nadie	No	No	
Derechos de los Indígenas	100%	X			Nadie	No	No	
Evaluación de proveed. En DD.HH	100%	X			Nadie	No	No	
Mecanismos de reclam. DD.HH	100%	X			Nadie	No	No	
ASPECTOS SOCIALES - Sociedad	Cobertura	Cobertura		Material para		Limitaciones	Re-expresión	Indicador
		Interna	Externa	Todos	Cual			
Comunidades locales	100%	X			Nadie	No	No	
Lucha contra la corrupción	100%	X			Nadie	No	No	
Política pública de la empresa	100%	X			Nadie	No	No	
Prácticas de competencia desleal	100%	X			Nadie	No	No	
Cumplimiento de legislación	100%	X			Nadie	No	No	
Evaluación repercusión proveed.	100%	X			Nadie	No	No	
Mecanismos reclam. Impacto soc	100%	X			Nadie	No	No	
ASPECTOS SOCIALES - Responsabilidad de Producto	Cobertura	Cobertura		Material para		Limitaciones	Re-expresión	Indicador
		Interna	Externa	Todos	Cual			
Salud y seguridad de clientes	100%				Nadie	No	No	
Etiquetado de productos y serv.	100%				Cl	No	No	G4-PR4
Comunicación de mercadotecnia	100%				Nadie	No	No	
Privacidad de clientes	100%				Nadie	No	No	
Cumplimiento de legislación	100%				Nadie	No	No	

## PARTICIPACION DE LOS GRUPOS DE INTERES

**G4-24**

**Participacion de los grupos de interés**

- **Clientes**
- **Proveedores**
- **Trabajadores**

**Se identifica en este informe los siguientes grupos:**





## **G4-25 Base para la identificación de los grupos de interés y su participación**

Seguimos el criterio para identificar a nuestros grupos de interés el tener en cuenta aquellas entidades o individuos a los que podían afectar de manera significativa nuestras actividades, productos y/o servicios, así como aquellas acciones que pudieran afectar a la capacidad de nuestra organización para desarrollar con éxito nuestras estrategias y para alcanzar los objetivos marcados.

## **G4-26 Enfoque para la participación de los grupos de interés**

### **Participación de Clientes**

A través de encuestas anuales y una comunicación constante con el departamento de calidad, medioambiente y riesgos laborales, se lleva a cabo el seguimiento y medición de la satisfacción de nuestros clientes.

Se identifican los puntos débiles y aspectos a mejorar. Esto nos sigue sirviendo para lograr un mayor desarrollo en la calidad de nuestros productos y servicios.

### **Participación de los trabajadores**

Durante la celebración de reuniones informativas semanales con los diferente departamentos, y con las reuniones anuales generales. En estas reuniones se intenta encontrar el equilibrio entre los valores y necesidades de los trabajadores y los objetivos.



## Participación de proveedores relacionados con la actividad

- Este colectivo formado por:
- Proveedores de materias primeras
- Proveedores de maquinaria y repuestos
- Talleres de reparación

Estos colectivos participan mediante encuestas realizadas para determinar qué temas son materiales para sus intereses.

### **G4-27 Preocupaciones y aspectos interés de nuestros grupos**

La principal preocupación de nuestros grupos de interés en el aspecto ambiental responde a inquietudes respecto al respeto de la biodiversidad. Otros temas igual de significativos han sido las dudas sobre el cumplimiento regulatorio de nuestros productos y servicios así como los impactos ambientales del transporte.

Socialmente les sigue preocupando la relación de la alta dirección con los trabajadores, la no discriminación por raza o sexo y la responsabilidad social del correcto etiquetado de los productos

Nuestros clientes y proveedores nos siguen expresando sus inquietudes por el momento económico, sus decisiones son medidas y tomadas de forma prudente. Nuestro objetivo hacia los próximos años sigue enfocado en la internacionalización y mantener nuestro compromiso fiel de responsabilidad y transparencia.





### **G4-28 Periodo cubierto por la información**



La información de esta memoria hace referencia al ejercicio fiscal comprendido desde el 1 de Enero de 2014 al 31 de Diciembre de 2014.

### **G4-29 Fecha de memoria anterior**



La anterior memoria se realizó en el periodo de enero a diciembre de 2013. [www.apitelc.com](http://www.apitelc.com)

### **G4-30 Ciclo presentación memoria**



Se establece un ciclo de presentación de las memorias de sostenibilidad con carácter anual lo que nos facilita siempre una excelente calidad de la información

**G4-31 Punto de contacto para cuestiones  
relativas a esta memoria**



Dpto. Calidad, Medio ambiente y Riesgos Laborales.

Sra. Mary Carmen Gonzalez Rubio

Tel. +34 93 829 02 85

Email: [apitelc@apitelc.com](mailto:apitelc@apitelc.com) [www.apitelc.com](http://www.apitelc.com)







	Aspectos materiales	Pág.	Verif.ext
<b>ESTRATEGIA Y ANÁLISIS</b>			
G4-1	Declaración Resp. Principal	2	No
<b>PERFIL DE LA ORGANIZACIÓN</b>			
G4-3	Nombre de la Organización	5	No
G4-4	Marcas, Productos, Servicios	5	No
G4-5	Localización Sede	5	No
G4-6	Países donde Opera	6	No
G4-7	Naturaleza de la Propiedad	7	No
G4-8	Mercados que sirve	7	No
G4-9	Tamaño de la Organización	7	No
G4-10	Empleados	8	No
G4-11	Empleados con Convenio	8	No
G4-12	Cadena de Suministro	9	No
G4-13	Cambios del Periodo	9	No
G4-14	Enfoque de Precaución	11	No
G4-15	Iniciativas que aprueba	13	No
G4-16	Pertenencia Asociaciones	13	No
G4-17	Entidades en Estados Financieros	15	No

G4-18	Proceso Cont. Memoria	16	No
G4-19	Aspectos Materiales	18	No
G4-20	Cobertura de Aspectos	18	No
G4-21	Limites de Aspectos	18	No
G4-22	Re-Expresión	18	No
G4-23	Cambios de Alcance	18	No
G4-24	Lista Grupos de Interés	20	No
G4-25	Determinación Grupos Int.	21	No
G4-26	Enfoque part. Grupos Int.	21	No
G4-27	Problemática Grupos Int.	22	No
G4-28	Periodo Objeto de Memoria	24	No
G4-29	Fecha última Memoria	24	No
G4-30	Ciclo de Presentación Mem.	24	No
G4-31	Punto de Contacto	25	No
G4-32	Índice y Op. De Conformidad	26	No
G4-33	Verificación	30	No
<b>GOBIERNO</b>			
G4-34	Estructura de Gobierno	30	No
G4-56	Códigos de Conducta	31	No



DIMENSION ECONOMICA				
Aspectos materiales	Información sobre el enfoque de gestión y los indicadores correspondientes que se indican	Página	Omisiones	Verificación externa
Aspectos de la guía GRI-G4				
Desempeño económico	G4-EC1	33	-	-
DIMENSION AMBIENTAL				
Aspectos materiales	Información sobre el enfoque de gestión y los indicadores correspondientes que se indican.	Página	Omisiones	Verificación externa
Aspectos de la guía GRI-G4				
Biodiversidad	G4-EN12	35	-	-
Transporte	G4-EN30	36	-	-
DIMENSION SOCIAL				
Aspectos materiales	Información sobre el enfoque de gestión y los indicadores correspondientes que se indican	Página	Omisiones	Verificación externa
Aspectos de la guía GRI-G4				



Relaciones trabajadores y dirección	G4-LA4	38	-	-
Capacitación y educación	G4-LA10	39	-	-
<b>DERECHOS HUMANOS</b>				
Aspectos materiales	Información sobre el enfoque de gestión y los indicadores correspondientes que se indican	Página	Omisiones	Verificación externa
Aspectos de la guía GRI-G4				
No-discriminación	G4-HR3	42	-	-
<b>RESPONSABILIDAD SOBRE PRODUCTO</b>				
Aspectos materiales	Información sobre el enfoque de gestión y los indicadores correspondientes que se indican	Página	Omisiones	Verificación externa
Aspectos de la guía GRI-G4				
Etiquetado de los productos	G4-PR4	40	-	-
Cumplimiento regulatorio	G4-PR9	41	-	-

## G4-33 VERIFICACION



Nuestra actividad es auditada y verificada anualmente por el organismo de control (Bureau Veritas) con alcance según la norma ISO 9001 de calidad, la norma ISO 14001 medioambiental y la OHSAS 18001 seguridad y salud en el trabajo.

Nuestras Memorias de Sostenibilidad no se verifican externamente, por motivos del coste económico que actualmente nos supone.



## G4-34 ESTRUCTURA DE GOBIERNO



El Consejo de Administración es el máximo órgano de gobierno, compuesto únicamente por el Sr. Robert Molas Cardona, no existen miembros independientes ni miembros no ejecutivos. En la toma de decisiones se hacen partícipes en la valoración a los diferentes departamentos (Administración, Ingeniería, compras).

## G4-56 MISION, VISIÓN Y VALORES



### ETICA E INTEGRIDAD

#### G4-56 Misión, visión y valores

#### MISION

Para nuestra empresa el principal objetivo es atender las necesidades de nuestros clientes, a nuestros empleados, su desarrollo personal y profesional, creando un entorno ambiental correcto y equilibrado.

#### VISION

Trabajamos en demostrar siempre que nuestros procedimientos están establecidos con total transparencia, gracias a nuestro modelo de organización y respetando nuestro entorno.

#### VALORES

Somos una empresa que trabajamos en la mejora continua y que buscamos el equilibrio económico y social para intentar mantenernos en nuestro mercado sin renunciar a los compromisos adquiridos con nuestro entorno. Nuestros valores, serán marcados por los principios de carácter social y establecidos por las principales iniciativas Sociales, Ambientales y Éticas.



## ENFOQUE DE GESTION

### G4-DMA

## AMBITO ECONOMICO

Aplitelc trata los siguientes aspectos:

- Aspectos de la guía GRI-G4
  - Desempeño económico

<b>Enfoque de gestión específico del ámbito económico</b>
---

Utilizamos herramientas de control periódico y seguimiento en relación con Presupuestos Provisionales de Balance y Cuenta de Resultados. Estos seguimientos son de carácter mensual.

La empresa cumple con sus obligaciones en materia de impuestos siendo un objetivo prioritario para la organización.

Nuestros productos y servicios tienen que cumplir con nuestros estándares de calidad así como con nuestra política con el objetivo de mejora continua, retención de clientes y el aumento de beneficios.

**Aspecto: Desempeño económico**

**Enfoque de gestión**

El 2014 ha hecho que nuestro crecimiento haya originado un mayor número de pedidos, más presupuestos, por lo tanto más compras. Seguimos procurando reducir stock de material y hemos conseguido sacar productos que hacía tiempo que estaban en almacén sin darles salida.

Utilizamos herramientas de control trimestralmente para la corrección de errores y desviaciones, identificamos posibles riesgos económicos y establecemos medidas.

**G4-EC1 Valor económico directo generado y distribuido**

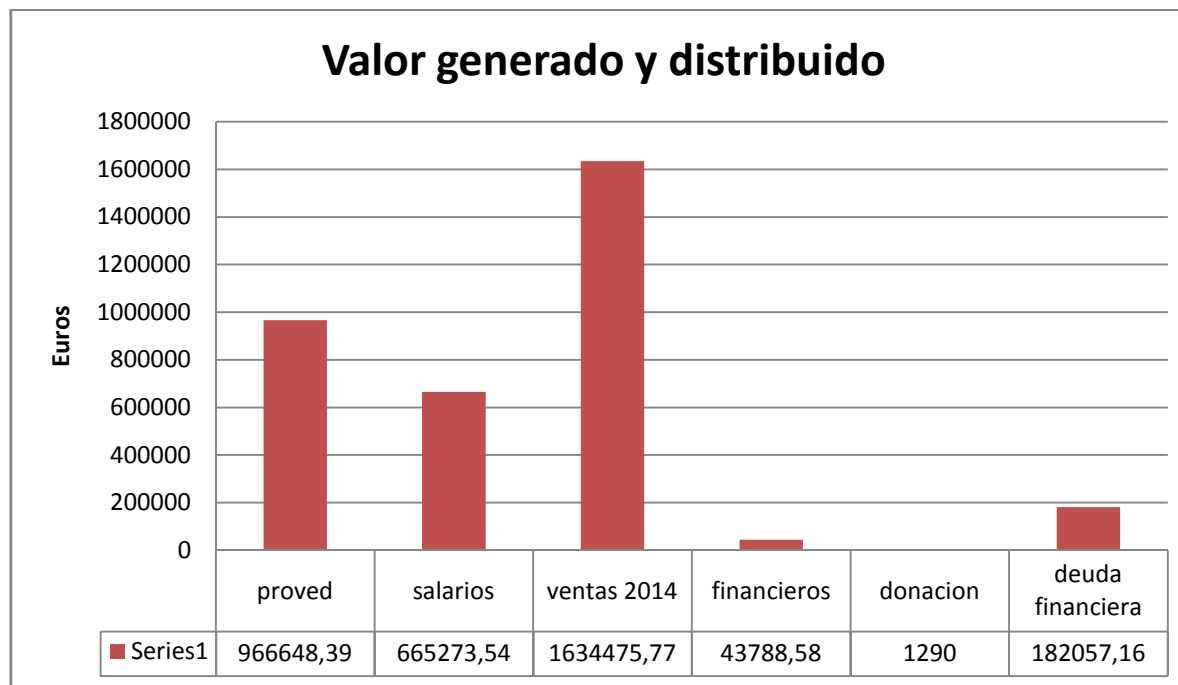

## AMBITO AMBIENTAL

Aplitelc trata los siguientes aspectos:

- Aspectos de la guía GRI-G4
  - Biodiversidad
  - Transporte

### Enfoque de gestión específico del ámbito ambiental

Nuestro sistema de medio ambiente ISO 14001:2004 certificado nos marca una serie de objetivos en materia medioambiental que abarca desde la elección de aquellas materias primas más respetuosas con el medio ambiente hasta la elección de proveedores con un control ambiental correcto.

Nuestra política de medio ambiente también nos lleva a ser cada vez más eficientes en el montaje de nuestros productos y servicios consiguiendo cada vez un consumo de recursos menor, como el uso de agua y energía y la reducción de emisiones, vertidos y residuos.

Estos últimos son gestionados a través de empresas externas que se aseguran de su correcto tratamiento.



## Aspecto: Biodiversidad

### Enfoque de gestión

La biodiversidad ha sido uno de los aspectos por el cual nuestros grupos de interés se han interesado.

**G4-EN12** Descripción de los impactos más significativos en la biodiversidad de áreas de alta biodiversidad no protegidas, derivados de las actividades, los productos y los servicios.

A lo largo del año 2014, en el proyecto iniciado en Panamá con varias empresas del país, se pudieron realizar actuaciones que pudieron ocasionar pequeños impactos en áreas naturales, al construir una gran presa hidrológica, pero siempre controlados y vigilados por gestores de medio ambiente, ingenieros y personal desplazado de las ingenierías que allí trabajaban.

Por nuestro trabajo, Aplitelc, no ha podido ocasionar ningún impacto significativo a la biodiversidad.

## Aspecto: Transporte

### Enfoque de gestión

El transporte ha sido uno de los aspectos por el cual nuestros grupos de interés se han interesado. En concreto ha sido material para los clientes. Nos hemos decantado por explicar el indicador de los impactos significativos del transporte de productos y otros bienes y materiales.

**G4-EN 30** Impactos ambientales significativos del transporte de productos y otros bienes y materiales utilizados para las actividades de la organización, así como del transporte de personal.

Este indicador informa del número de vehículos que utilizamos para el transporte de personal y emisiones de CO2 por este concepto.

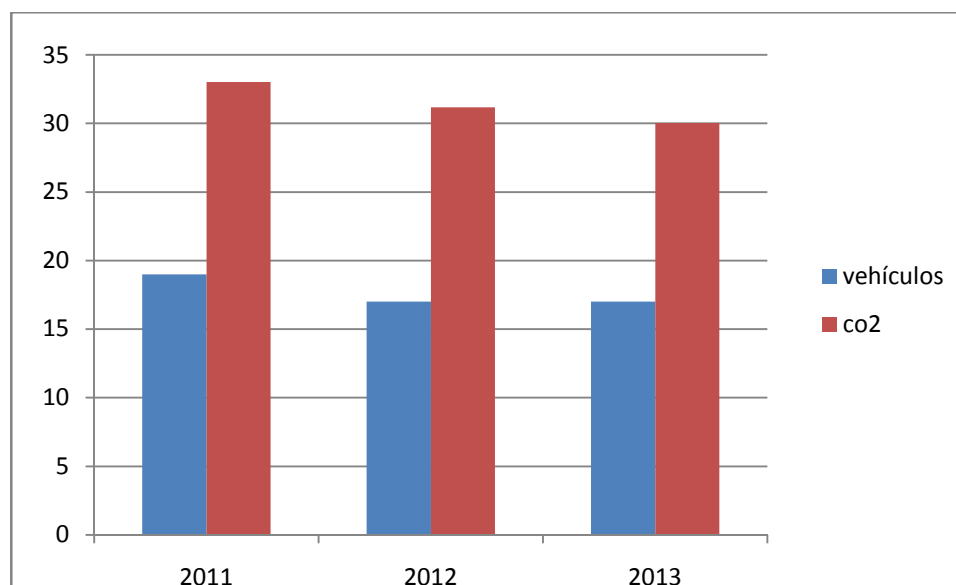

## AMBITO SOCIAL

### AMBITO: PRÁCTICAS LABORALES Y ÉTICA DEL TRABAJO

Aplitelc trata los siguientes aspectos:

- Ámbito de la guía GRI-G4
  - Relaciones entre los trabajadores y la dirección
  - Formación y educación

#### Enfoque de gestión específico del ámbito social

Aplitelc proporciona la máxima estabilidad a nuestros empleados, en sus puestos de trabajo, contribuyendo a su desarrollo personal y profesional mediante la formación continua.

Relación empresa-trabajador: comunicación y diálogo absoluto. Confianza.

Salud y seguridad; cumplimiento absoluto y estricto de la normativa y la legislación en aspectos de prevención.

Formación: Formación y desarrollo sostenible.

#### Aspecto: Relaciones entre los trabajadores y la dirección

#### Enfoque de gestión

En las relaciones con sus trabajadores, la dirección de Aplitelc identifica varios puntos de especial relevancia:

- Las condiciones de trabajo.
- Regular el régimen de trabajo, las modalidades de jornada, los horarios, etc.
- Definir la estructura salarial, los complementos, los gastos diversos y la forma de pago.
- Especificar los beneficios sociales ofrecidos y las condiciones para obtenerlos.

- Establecer los principios generales en relación con el Plan de igualdad.
- Reconocer el derecho a la conciliación de la vida personal, familiar y laboral.

#### **G4-LA4** Período mínimo de preaviso relativo a cambios organizativos, incluyendo si estas notificaciones son especificadas en los convenios colectivos

Los empleados se sitúan dentro del convenio colectivo del sector Siderometalúrgico, la normativa laboral establece preavisos previos de 15 días para cambios organizativos. En el periodo 2014 se notificaron previamente todos los cambios organizativos, según nuestro convenio colectivo.

#### **Aspecto: Formación y educación**

##### **Enfoque de gestión**

La formación ofrecida incluye, además de la necesaria para cumplir los requisitos legales, la que capacita a cada empleado para desarrollar las funciones de su puesto de trabajo, cubriendo sus objetivos de carácter personal. Los planes son validados por los responsables de los negocios y de la Dirección de Recursos Humanos.

Los compromisos adquiridos con la puesta en marcha de estos planes y programas se resumen a continuación:

- Un perfeccionamiento profesional para el desempeño del puesto de trabajo.
- La adecuación de los recursos humanos a los cambios tecnológicos y organizativos.
- La adaptación de los nuevos empleados a la empresa.
- Un mejor desarrollo profesional, creando expectativas de promoción.



**G4-LA10** Programas de gestión de habilidades y de formación continua que fomenten la empleabilidad de los trabajadores y que les apoyen en la gestión del final de sus carreras profesionales.

La formación que reciben nuestros trabajadores se plantea anualmente a través de nuestro sistema de gestión. (ISO 9001:2008). En él se detalla los cursos, mediante una identificación de necesidades tanto en materia de seguridad o formación específica por puestos de trabajo.

Estas formaciones son revisadas por dirección y documentadas en la formación de cada trabajador. Quedando registrado en nuestro formato de sistema de gestión.

## ASPECTO: DIMENSIÓN RESPONSABILIDAD DE PRODUCTO

Aplitelc trata los siguientes aspectos:

- Aspectos de la guía GRI-G4
  - Etiquetado de los productos y servicios
  - Cumplimiento regulatorio

### Enfoque de gestión específico del ámbito social

Nuestra actividad no tiene una relevancia destacable, por su naturaleza y alcance, en relación con los clientes a efectos del presente informe.

## Aspecto: Etiquetado de los productos y servicios

### Enfoque de gestión

El etiquetado ha sido uno de los aspectos por el cual nuestros grupos de interés se han interesado. En concreto ha sido material para los clientes.

En este caso nos hemos decantado por explicar el indicador de Número total de incumplimientos de la regulación y de los códigos voluntarios relativos a la información y al etiquetado de los productos.

**G4-PR4** Número total de incumplimientos de la regulación y de los códigos voluntarios relativos a la información y al etiquetado de los productos y servicios, distribuidos en función del tipo de resultado de dichos incidentes.

No han existido incumplimientos de regulación de códigos legales.

## Aspecto: Cumplimiento regulatorio

### Enfoque de gestión

El cumplimiento regulatorio ha sido uno de los aspectos por el cual nuestros grupos de interés se han interesado. En concreto ha sido material para los clientes y los trabajadores.

En este caso nos hemos decantado por explicar el indicador del Importe de las multas significativas fruto del incumplimiento de la normativa.

**G4-PR9** Importe de las multas significativas fruto del incumplimiento de la normativa en relación con el suministro y el uso de productos y servicios de la organización.

Desde su fundación hasta la fecha actual, Aplitelc Berguedà, S.L.U no ha incumplido en ninguna normativa de legislación en materia de suministros de materiales, ni servicios a clientes por lo que no han existido ni existen, sanciones aplicables a estos conceptos.

## ÁMBITO SOCIAL DERECHOS HUMANOS

Aplitelc trata los siguientes aspectos:

- Aspectos de la guía GRI-G4
  - No discriminación

<b>Enfoque de gestión específico del ámbito social</b>
--

Nuestra política incluye varios enfoques hacia la no-discriminación, valoramos diversas habilidades, diferentes incorporaciones, prevenimos el trabajo forzoso, buscamos el mejor dialogo con trabajadores, estableciendo diferentes canales para la comunicación con dirección, formación y prevención de todos los trabajadores en materia de seguridad y salud.

## Aspecto: No discriminación

### Enfoque de gestión

Consideramos y valoramos diversas habilidades de trabajadores, indistintamente de su raza, sexo o religión. Buscamos el equilibrio entre el aspecto económico y el respeto social, toda persona tiene derecho a ser tratada por igual. Como mejora continua, intentamos buscar métodos y prácticas que ayuden a igualar oportunidades.

#### **G4-HR3** Número total de incidentes de discriminación y medidas correctivas adoptadas.

Desde el inicio de la actividad de la empresa, no han existido incidentes de discriminación por lo que no se han adoptado medidas hacia este aspecto más allá de las medidas preventivas y de identificación previa de riesgos. Destacamos las condiciones laborales ofrecidas a nuestros trabajadores desplazados a diferentes partes de España, también en Panamá se les ha ofrecido mayor salario, horario flexible, medios de comunicación a su alcance, alojamiento, transporte y asistencia sanitaria, así como varios seguros de cobertura extraordinario a cargo de la empresa.



*Gracias* a todas las personas que han hecho posible que este 2014 haya sido un año de crecimiento, de desarrollo y del establecimiento empresarial internacional.

*Gracias* a todos nuestros grupos de interés, clientes, proveedores, trabajadores, de **APLITELC BERGUEDÀ, S.L.U.**

Sin su trabajo, apoyo y confianza este proyecto no sería posible.

**Aplitelc Berguedà, S.L.U.**  
Agosto de 2014