



COP

**Comunicação de Progresso
2011**



ÍNDICE

INTRODUÇÃO	3
QUEM SOMOS	4
O TETRÁPODE	4
COMPROMISSO COM A EXCELÊNCIA	5
ABORDAGEM <i>FULL-SERVICE</i>	5
PESSOAS ESPECIAIS	6
PACTO GLOBAL	6
SOBRE ESTE DOCUMENTO	7
DECLARAÇÃO DE APOIO CONTÍNUO	8
AS AÇÕES	9
DIREITOS HUMANOS	9
Avaliação, políticas e metas	9
Implementação	11
Resultados	12
TRABALHO	13
Avaliação, políticas e metas	13
Implementação	16
Resultados	19
MEIO AMBIENTE	19
Avaliação, políticas e metas	20
Implementação	21
Resultados	23
CONTRA A CORRUPÇÃO	23
Avaliação, políticas e metas	24
Implementação	25
Resultados	25

INTRODUÇÃO

A QUAY foi criada a partir das experiências de seus fundadores em outras empresas do setor de Tecnologia da Informação e traduzem tudo aquilo que vivenciaram de melhor, aliando as boas práticas aos valores e crenças comuns no respeito aos direitos humanos, no bem-estar do indivíduo e do coletivo, e no compromisso com a evolução humana de todos os seus colaboradores, sejam eles funcionários, clientes, parceiros ou fornecedores. Contudo, ainda trata-se de uma empresa jovem – fundada a cerca de 2 anos, mais precisamente em dezembro de 2009, e pequena – formada por um time de 13 pessoas, entre sócios e funcionários, altamente comprometidos com o sucesso.

A partir de outubro de 2010 decidimos aderir ao Pacto Global das Nações Unidas (ONU), com o objetivo de evoluir a nossa cultura organizacional em torno dos seus dez princípios, organizados em quatro grandes áreas – direitos humanos, direitos do trabalho, proteção do meio ambiente e combate à corrupção em todas as suas formas, e dos Objetivos de Desenvolvimento do Milênio (ODM). Temos perseguido isto de maneira constante e persistente, dentro e fora da QUAY!

Os desafios para uma pequena empresa como a nossa criar iniciativas consistentes relacionadas à manutenção do Pacto Global são imensos, seja pela pouca disponibilidade de recursos financeiros para aplicação em ações que requerem um maior investimento para que possam se tornar efetivas, bem como pela rotina de trabalho especialmente voltada à sobrevivência, de modo a não permitir a morte da empresa nestes seus primeiros – e decisivos – anos de vida.

Apesar desta primeira Comunicação de Progresso (COP) parecer um pouco modesta e sabermos que ainda há muito por ser feito, estamos felizes, confiantes e orgulhosos em poder apresentá-la, pois ela reflete a verdadeira realidade do engajamento de nossa organização em torno deste compromisso. Mais ainda, são estas primeiras e singelas ações que atestam o quanto é possível e vale a pena participar desta grande iniciativa global, independente do tamanho da empresa. E é isto que nos mantém motivados para evoluir e realizar ainda mais durante o próximo ano que está por iniciar!

Vamos em frente, nós podemos!

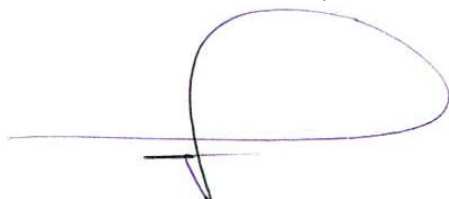

Rubens Roberto Deeke
Diretor Administrativo, Financeiro e de Projetos.
QUAY Consultoria e Sistemas Ltda.

QUEM SOMOS

A QUAY é uma empresa especializada no desenvolvimento de estratégias e construção de Portais, Sistemas Web e Ambientes Sociais Colaborativos baseados em rede.

Em uma tradução literal do idioma inglês britânico, a palavra QUAY significa porto, cais, atracadouro. A escolha desta palavra possui duas razões muito especiais:

Primeiro, trata-se de uma homenagem ao berço desta empresa, a cidade de Itajaí, localizada no exuberante litoral catarinense e reconhecida em âmbito nacional por abrigar um dos maiores e mais importantes complexos portuários do sul do país.



Segundo, porque a QUAY nasceu orientada para ser **um porto de ideias e soluções**. Uma empresa que recebe necessidades e desafios, que planeja e desenvolve projetos com abordagem *full-service*, e que entrega soluções de tecnologia da informação inovadoras, frutos de um processo ágil e sempre comprometido com a excelência da qualidade!

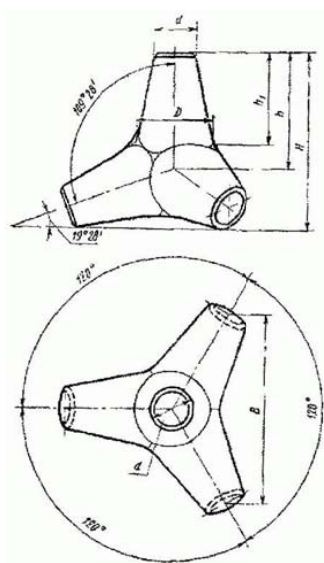

O TETRÁPODE

A marca QUAY possui um componente único, que se apresenta como um ícone da engenharia e do design. Trata-se do tetrápode, uma estrutura modular com quatro extensões proeminentes. A forma dos tetrápodes foi concebida para dissipar a energia das ondas do mar. Conectados uns aos outros, mantendo-se firmes e resilientes, eles representam uma tradução abstrata da essência da colaboração em rede.

Para a QUAY o tetrápode representa, além da eficiência técnica e do design criativo, a força da união e do comprometimento de um time engajado na solução de projetos desafiantes e inovadores!

Finalmente, para assinar a marca, o slogan **Tecnologia para Inovar** distingue o compromisso maior da empresa e resume a direção de todos os nossos esforços.

COMPROMISSO COM A EXCELÊNCIA

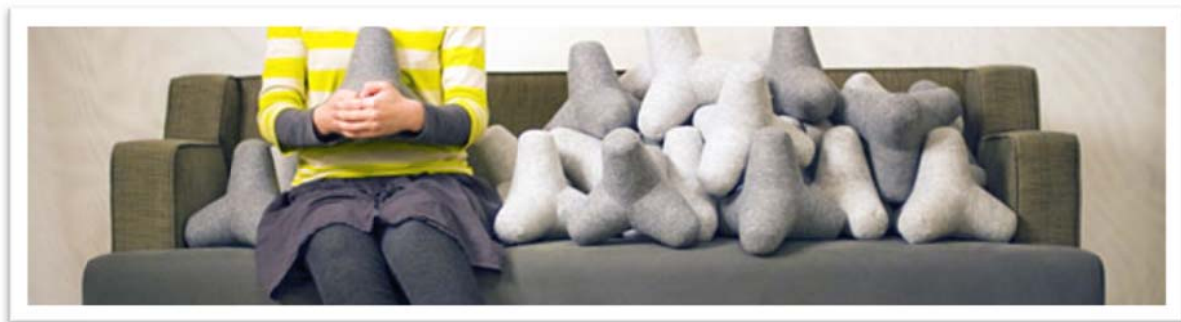

Acreditamos que a diferença está em como nós fazemos o que fazemos, atendendo uma variedade de clientes, desde empresas locais até multinacionais, dando a mesma atenção e cuidado a todos, com uma estrutura de custos extremamente eficiente e sustentável.

Nossa abordagem parte do princípio de que não temos soluções limitadas. Nossas propostas sempre combinam uma visão holística das necessidades das empresas com a nossa capacidade pragmática de encontrar uma solução simples e eficaz, que realmente seja a ideal para o nosso cliente.

Somos uma empresa jovem, com um time de profissionais que trazem na bagagem muitos anos de experiência em consultoria nas mais diversas áreas do conhecimento web e que, comprovadamente, já participaram de grandes projetos para importantes organizações dos setores público e privado.

Aprendemos as melhores práticas com nossos clientes, aprimorando nossa oferta de serviços para entregar tecnologia e inovação em todos os nossos projetos. Nossas habilidades em gestão do conhecimento, planejamento e construção de portais nos fornecem excepcional capacidade de transformar experiências e ideias, em resultados tangíveis e de alto valor agregado.

ABORDAGEM *FULL-SERVICE*

Uma solução não é realmente uma solução até que ela trabalhe para você, e desta forma, permita que você se concentre em seu verdadeiro *core business*.

Portanto, sempre procuramos maximizar todas as oportunidades, aplicando uma abordagem de projetos que tem início, meio e fim. Dedicamo-nos a implementar, operar, manter e apoiar todos os

projetos, prestando a assistência necessária para a empresa atingir seus objetivos, pois antes de tudo, entendemos que precisamos atender as necessidades de nossos clientes.

PESSOAS ESPECIAIS

Na QUAY, alimentamos uma cultura de colaboração, proporcionando um ambiente positivo para toda a equipe. Sabemos que isto se traduz diretamente na energia e entusiasmo com que o nosso time encara todos os desafios e projetos.

O resultado é simples: a QUAY é uma empresa de pura energia! Formamos um time vencedor, de pessoas altamente motivadas e capazes! Somos apaixonados pelo nosso ofício e temos orgulho dos resultados que proporcionamos aos nossos clientes!



PACTO GLOBAL

A QUAY está comprometida com o Pacto Global das ONU, alinhando suas estratégias, operações e cultura aos dez princípios relacionados às áreas de direitos humanos, direitos do trabalho, proteção do meio ambiente e combate à corrupção em todas as suas formas.

Isto significa que todas as nossas ações estão pautadas nos valores e no conjunto de princípios que orientam a forma como estabelecemos e preservamos as relações entre os nossos diversos colaboradores – sejam eles funcionários, clientes, parceiros, fornecedores, governo, comunidade local e a sociedade em geral, além do meio ambiente e da nossa relação com a natureza.

Estes valores e princípios estão reunidos no nosso **Código de Ética e de Conduta**, integralmente disponível no website da QUAY (www.quay.com.br). Portanto, trata-se de um documento fundamental para o sucesso do nosso negócio, o qual nós encorajamos todos a conhecer, apoiar, difundir, participar e adotar como modelo para desenvolvimento de uma relação profissional mais humana, justa e sustentável.

SOBRE ESTE DOCUMENTO

Para aderir ao Pacto Global da ONU, as empresas devem estabelecer um compromisso explícito de internalizar a iniciativa dos dez princípios nas áreas de direitos humanos, trabalho, meio ambiente e combate a corrupção nas políticas corporativas, operações e cultura organizacional. Apesar ser uma iniciativa voluntária, o Pacto Global espera que os participantes implementem ações em consonância com o seu compromisso e, portanto, requer que os participantes comuniquem anualmente os seus esforços de responsabilidade corporativa – referida como a Comunicação de Progresso (COP).

O COP é uma comunicação a todos os *stakeholders* – internos e externos, tais como funcionários, clientes, parceiros, fornecedores, governo, sindicatos e imprensa, sobre o progresso que a empresa tem alcançado na implementação dos dez princípios do Pacto Global e, quando apropriado, no apoio aos objetivos da ONU por meio de parcerias.

O primeiro COP de uma empresa é devido no prazo de um ano após a adesão ao Pacto Global, e a cada ano subsequente. A política do COP deve ser atendida, de modo que a empresa possa continuar a ser um participante “ativo” nesta iniciativa. As empresas também são incentivadas a incorporar os seus COPs nos mecanismos de comunicação existentes, tais como um relatório anual, seja ele de cunho financeiro ou de sustentabilidade socioambiental.

A política COP está baseada nos conceitos de responsabilidade pública, transparência e melhoria contínua. Ele serve a muitos propósitos importantes, incluindo: contribuir para a garantia da credibilidade do envolvimento corporativo no Pacto Global; fornecer um repositório de dados sobre as práticas de responsabilidade corporativa, o qual poderá ser utilizado por empresas e partes interessadas para fins de aprendizagem e análise; e proteger a integridade da iniciativa do Pacto Global. Existem três etapas para o progresso comunicação: criar, compartilhar e publicar um COP.

Nesta primeira edição da Comunicação de Progresso, optamos por tratar os dez princípios do Pacto Global, devidamente agrupados de acordo com as suas respectivas áreas de direitos humanos, direitos do trabalho, proteção do meio ambiente e combate à corrupção em todas as suas formas.

Acreditamos que, desta forma, seremos mais efetivos na comunicação de nossos compromissos, das ações desenvolvidas e dos resultados obtidos, bem como das metas a serem perseguidas até o próximo COP (outubro de 2012), para o qual trabalharemos de modo que tenhamos subsídios suficientes para apresentar nossos progressos específicos junto a cada um dos dez princípios do Pacto Global.

DECLARAÇÃO DE APOIO CONTÍNUO

Itajaí, 07 de outubro de 2011.

Ban Ki-moon
Secretário Geral
Nações Unidas
New York, NY 10017
USA

Sr. Secretário Geral,

Gostaria de confirmar que a QUAY Consultoria e Sistemas Ltda. mantém o seu apoio contínuo aos dez princípios do Pacto Global, relacionados a direitos humanos, direitos do trabalho, proteção do meio ambiente e combate à corrupção em todas as suas formas.

Com esta comunicação, expressamos nossa intenção de renovar este compromisso, tanto no apoio quanto na difusão de tais princípios dentro de nossa esfera de influência. Após este primeiro ano de engajamento, continuamos comprometidos a manter o Pacto Global como base fundamental da nossa cultura organizacional, sempre permeando a estratégia e as operações diárias com os seus princípios. Também continuaremos a empreender esforços para divulgar publicamente este compromisso junto a nossos funcionários, clientes, parceiros, fornecedores e público em geral, buscando o envolvimento em projetos de colaboração que promovam o avanço, em particular, dos Objetivos de Desenvolvimento do Milênio (ODM) das Nações Unidas (ONU).

Uma vez que reconhecemos como requisito fundamental para participação no Pacto Global a apresentação anual de uma Comunicação de Progresso (COP), que descreva nossos esforços na implantação dos dez princípios, anexamos a esta carta o primeiro relatório sobre os progressos realizados após um ano de adesão ao Pacto Global, reforçando o nosso apoio à prestação de contas e à transparência na implantação dos seus princípios.

Atenciosamente,



Selvino João de Souza Jr.
Diretor Executivo de Negócios, Comunicação e Alianças.
QUAY Consultoria e Sistemas Ltda.

AS AÇÕES

A seguir, apresentamos as ações práticas que confirmam o progresso da QUAY na internalização dos dez princípios estabelecidos pelo Pacto Global nas áreas relacionadas a direitos humanos, trabalho, meio ambiente e combate a corrupção, descrevendo compromissos e metas, as formas de sua implementação, e os resultados em cada uma destas áreas, observados após o nosso primeiro ano de participação nesta iniciativa.

DIREITOS HUMANOS



PRINCÍPIO 1

As empresas devem apoiar e respeitar a proteção de direitos humanos reconhecidos internacionalmente.



PRINCÍPIO 2

As empresas devem assegurar-se de sua não participação em violação destes direitos.

Avaliação, políticas e metas

O suporte à Declaração Universal dos Direitos Humanos das Nações Unidas está no centro de nosso compromisso e têm orientado as ações da empresa em relação à responsabilidade social desde sua fundação. Os direitos humanos são praticados e estimulados diariamente nas relações de trabalho e definem as bases da nossa cultura organizacional.

Além disto, procuramos criar mecanismos diretos e indiretos para monitorar sua aplicação e registrar suas eventuais distorções ou violações, promovendo um acompanhamento firme e constante em prol de uma sociedade mais justa, humana e sustentável.

Código de Ética e de Conduta

O Código de Ética e de Conduta da QUAY é um instrumento fundamental para garantir o respeito e promover os direitos humanos entre todos os nossos interlocutores, sócios, funcionários, clientes, parceiros, fornecedores, concorrentes, governo, comunidade local e a sociedade em geral.

Nossos valores e princípios descritos neste código estão calçados em diversos instrumentos importantes, tais como na Declaração Universal dos Direitos Humanos, na Convenção Central da Organização Internacional do Trabalho (OIT), nos Objetivos de Desenvolvimento do Milênio (ODM) e nos dez princípios do Pacto Global das Nações Unidas.

Estes valores e princípios que determinam a nossa conduta e orientam as nossas relações são amplamente difundidos e estimulados, dentro e fora da empresa. A partir de nosso *website* corporativo (www.quay.com.br), compartilhamos o Código de Ética e de Conduta da QUAY com todos os *stakeholders*, e incentivamo-los a conhecer, apoiar, difundir, participar e adotar como modelo para desenvolvimento de uma relação profissional mais humana, justa e sustentável.

Comunicação do Pacto Global

O compromisso com os dez princípios do Pacto Global, bem como para com a Declaração Universal dos Direitos Humanos, através da vivência e do respeito ao Código de Ética e de Conduta também é sistematicamente explicitado em todas as nossas propostas comerciais e contratos firmados com clientes e fornecedores da QUAY.

Do ponto de vista da QUAY, o Código de Ética e de Conduta é um documento não negociável, que nos garante que todos aqueles que contribuem para o sucesso da organização tenham os seus plenos direitos respeitados, exigindo que todos os nossos clientes, parceiros e fornecedores, sem exceção, também sigam e respeitem este código em suas relações com a nossa equipe.

Portanto, nós encorajamos todos os nossos clientes, parceiros e fornecedores a também assumirem o compromisso com a iniciativa do Pacto Global da ONU.

Criação de uma agenda de ações junto a clientes e fornecedores

Entre as metas previstas para o próximo período, também temos a criação de uma agenda para o mapeamento e a identificação dos clientes, parceiros e fornecedores que adotam (ou não) estes princípios, a fim de elaborarmos iniciativas para apresentação e conscientização sobre a importância de sua observância e respeito aos direitos humanos enquanto organizações comprometidas com as pessoas e os ambientes nos quais estas se encontram inseridas.

Promoção de ciclos de palestras e apresentações

Outra intenção para 2012 é a elaboração de uma programação específica para apresentações, palestras e atividades diretamente relacionadas aos temas saúde, segurança e cidadania, sempre buscando o envolvimento de profissionais especializados em cada um dos assuntos abordados. O objetivo será contribuir ainda mais para o desenvolvimento de pessoas mais conscientes de seus direitos e deveres, e comprometidas com bem-estar integral do ser humano.

Definição de indicadores de metas e desempenho

A revisão do planejamento estratégico da empresa para os próximos anos contempla a definição de indicadores de metas e desempenho nas áreas de direitos humanos, saúde e segurança, de modo que passem a ser geridos e revisados de maneira sistemática e permanente. Estas definições serão pautadas na avaliação dos riscos e impactos relacionados aos direitos humanos nos setores onde atuamos, produzindo um relatório de avaliação de riscos o qual nos ajudará no diagnóstico e na implementação de ações corretivas e preventivas para garantia destes direitos.

Implementação

Na QUAY, alimentamos uma cultura de colaboração, proporcionando um ambiente saudável, seguro e positivo para toda a equipe, e garantindo o respeito aos direitos humanos. Sabemos que isso se traduz diretamente na energia e no entusiasmo com que nosso time encara os desafios para desenvolvimento dos projetos de nossos clientes.

Assim sendo, além da elaboração, compartilhamento e publicação do Código de Ética e de Conduta, também implementamos uma agenda de encontros abertos chamados de QUAY Open Space e um sistema de fórum de discussão sobre saúde, segurança e direitos humanos.

QUAY Open Space

O QUAY Open Space foi idealizado no início de 2010, antes mesmo de assumirmos o compromisso com os dez princípios do Pacto Global, porém, este se confirmou como um instrumento muito eficiente para manutenção interna desta iniciativa.

Trata-se – como o próprio nome sugere – de um ambiente livre, que estimula a comunicação direta e “horizontal” entre todos os membros da empresa, independente de estruturas organizacionais ou hierarquias. Realizado uma vez por semana, sempre nas quartas-feiras, das 14h às 16h, este é um espaço de conversação, discussão e reflexão para as pessoas exporem e compartilharem suas ideias,

dividirem experiências, apresentarem críticas, expressarem opiniões e contribuírem com sugestões para a evolução coletiva do time e da empresa como um todo.

Nestes encontros podem ser discutidos assuntos como melhorias no ambiente de trabalho – inclusive de infraestrutura física, os conflitos de relacionamentos internos e externos, as metas operacionais e os objetivos estratégicos da empresa.

Nossa intenção agora será expandir estes eventos, enriquecendo o espaço com apresentações, *workshops* e minicursos sobre temas específicos e de interesse comum, como por exemplo: alimentação saudável, bem-estar físico e mental, metodologias ágeis, *design thinking* e gestão da inovação.

Fórum sobre Saúde, Segurança e Direitos Humanos

Outro canal de comunicação muito importante para a construção de uma cultura organizacional verdadeira e democrática é o nosso fórum de discussão permanente sobre saúde, segurança e direitos humanos, acessível a todos os interessados através do Portal Corporativo da QUAY.

O espaço virtual está aberto para registro explícito de eventuais riscos ou problemas identificados por qualquer pessoa da empresa, e permite a discussão compartilhada e assíncrona destes temas para busca de soluções corretivas e preventivas. Estes registros são analisados periodicamente pela diretoria da QUAY e resultam em ações de ajuste e melhorias reais para toda a organização.

Resultados

Apesar de ainda não possuímos uma sistemática de avaliação das metas e desempenho na área de direitos humanos, o frequente *feedback* de funcionários, clientes, parceiros e fornecedores têm confirmado os progressos que as ações implementadas até o presente momento vêm produzindo.

Credibilidade, confiança e respeito ao ser humano

O exemplo de alguns contratos conquistados pela QUAY junto a grandes companhias multinacionais tais como Tractebel Energia S/A – GDF Suez e Bunge Alimentos S/A, demonstra a importância de assumirmos uma postura de suporte e respeito à proteção de direitos humanos reconhecidos internacionalmente, e reforça ainda mais o nosso compromisso de assegurar a não participação da empresa em quaisquer circunstâncias que possam violar estes direitos.

TRABALHO



PRINCÍPIO 3

As empresas devem apoiar a liberdade de associação e o reconhecimento efetivo do direito à negociação coletiva.



PRINCÍPIO 4

As empresas devem apoiar a eliminação de todas as formas de trabalho forçado ou compulsório.



PRINCÍPIO 5

As empresas devem apoiar a abolição efetiva do trabalho infantil.



PRINCÍPIO 6

As empresas devem apoiar a eliminação da discriminação com relação a emprego e profissão.

Avaliação, políticas e metas

O suporte à Convenção Central da Organização Internacional do Trabalho (OIT) a qual estabelece os Princípios e Direitos Fundamentais no Trabalho e seu Seguimento também está contemplado no respeito da QUAY pelos seus colaboradores através de políticas tais como os valores e princípios definidos no Código de Ética e de Conduta da empresa.

O respeito aos direitos do trabalho, oferecendo oportunidades dignas e justas para todos, sem qualquer forma de discriminação, atualmente define as bases do processo de seleção e contratação de profissionais para compor o quadro funcional da QUAY, de modo que ambas as partes devem estar satisfeitas, seguras e de acordo com os valores e os princípios cultivados pela empresa.

A avaliação contínua e o estímulo à comunicação aberta entre empregado e empregador, procuram garantir uma relação equilibrada e justa em prol de um compromisso mútuo com metas claras e objetivos específicos, estabelecidos no planejamento estratégico da nossa organização.

Estes valores e princípios que determinam a nossa conduta e orientam as nossas relações são amplamente difundidos e estimulados, dentro e fora da empresa. A partir de nosso *website* corporativo (www.quay.com.br), compartilhamos o Código de Ética e de Conduta da QUAY com todos os *stakeholders*, e incentivamo-los a conhecer, apoiar, difundir, participar e adotar como modelo para desenvolvimento de uma relação profissional mais humana, justa e sustentável.

Código de Ética e de Conduta

O Código de Ética e de Conduta da QUAY é o instrumento essencial para garantir e promover os direitos de igualdade, a eliminação de qualquer tipo de discriminação e a abolição completa do trabalho infantil em nossa empresa. Todos estes princípios estão claramente expressos no código e definem as diretrizes fundamentais adotadas por todos em relacionamentos internos e externos.

O código assegura o desenvolvimento de valores tais como a valorização da vida, respeito, igualdade, honestidade, lealdade, confiança, cooperação, justiça, transparência, responsabilidade, qualidade, integridade, comprometimento, compromisso com a verdade, e com a sustentabilidade. Deste modo, contribuímos para o desenvolvimento de uma sociedade mais justa e inclusiva, difundindo e implementando práticas adequadas ao impacto socioambiental da empresa.

Convenção Coletiva de Trabalho (CCT)

A QUAY sempre reconheceu e segue atuando em consonância com as entidades de classe e os sindicatos do setor, respeitando a liberdade de associação e a negociação coletiva, acatando as determinações das convenções e acordos coletivos, e abolindo quaisquer formatos de contratação que não estejam previstos na Consolidação das Leis do Trabalho (CLT) ou que violem os direitos fundamentais do trabalhador.

A Convenção Coletiva de Trabalho firmada entre o Sindicato dos Empregados em Empresas de Processamento de Dados de Santa Catarina (SINDPD/SC) – o qual também representa os anseios coletivos de nossos funcionários, e o Sindicato das Empresas de Processamento de Dados do Estado

de Santa Catarina (SEPROSC) – entidade que representa a empresa, trata-se de um instrumento importante na manutenção justa e equilibrada das relações entre empregado e empregador. A QUAY, por sua vez, assegura o seu cumprimento e assume uma postura proativa, no sentido de garantir os direitos de seus funcionários e se manter sempre atenta as mudanças e alterações negociadas nas renovações da CCT.

Declaração de funções e responsabilidades

Uma das metas definidas na revisão do planejamento estratégico é a elaboração de um documento que descreva de forma clara e objetiva os cargos existentes na organização, explicitando as funções desempenhadas, direitos e responsabilidades, bem como a sua remuneração de acordo com os diversos níveis de maturidade profissional dos funcionários.

O objetivo da declaração de funções e responsabilidades será estabelecer critérios para avaliação de desempenho de acordo com indicadores coerentes com o estágio de desenvolvimento de cada profissional, além de garantir a remuneração justa e equilibrada entre os membros da equipe e traçar uma perspectiva de crescimento das pessoas na organização, sem necessariamente exigir uma hierarquização excessiva da empresa.

Regimento interno

A elaboração de um regimento interno para documentar os diversos processos burocráticos da empresa também está entre as nossas metas. O objetivo será formalizar regras e procedimentos com os quais todos devem se comprometer e zelar para que sejam cumpridos, de forma correta e assertiva, evitando interpretações dúbias e mal-estares que prejudiquem o bom relacionamento entre todos os colaboradores da QUAY.

Criação de uma agenda de ações junto a clientes e fornecedores

A criação de uma agenda para o mapeamento, identificação e conscientização dos clientes, parceiros e fornecedores quanto ao respeito aos direitos trabalhistas e a aplicação da Convenção Central da Organização Internacional do Trabalho é mais uma das metas previstas para ampliação da iniciativa junto a nossa esfera de influência.

Definição de indicadores de metas e desempenho

A revisão do planejamento estratégico da empresa para os próximos anos contempla a definição de indicadores de metas e desempenho nas áreas de direitos do trabalho, de modo que passem a ser geridos e revisados de maneira sistemática e permanente.

Implementação

A partir da Convenção Coletiva de Trabalho e do respeito a Consolidação das Leis do Trabalho a QUAY tem implementado melhorias gradativas para garantir o total cumprimento destas diretrizes, buscando inclusive, extrapolar estas obrigações com iniciativas próprias que venham contribuir para o desenvolvimento integral – pessoal e profissional – das pessoas que contribuem efetivamente para o sucesso desta empresa.

Programa de Prevenção de Riscos Ambientais

A QUAY mantém o Programa de Prevenção de Riscos Ambientais (PPRA) baseado na Norma Regulamentadora nº 9 (NR-9), aprovada pela Secretaria de Segurança e Saúde do Trabalho, do Ministério do Trabalho, zelando pela sua manutenção permanente dos princípios básicos de higiene ocupacional e contemplando as etapas de antecipação e reconhecimento dos riscos, avaliação quantitativa e controle dos riscos.

O programa tem por objetivo fundamental proteger a saúde dos funcionários da empresa através da prevenção e controle da exposição ocupacional aos riscos físicos, químicos e biológicos definidos no contexto na NR-9. Este programa é aplicado em todos os setores da empresa.

Programa de Controle Médico de Saúde Ocupacional

A QUAY também assegura o cumprimento do Programa de Controle Médico de Saúde Ocupacional (PCMSO) baseado na Norma Regulamentadora nº 7 (NR-7), aprovada pela Secretaria de Segurança e Saúde do Trabalho, do Ministério do Trabalho, priorizando sempre a promoção e prevenção da saúde integral de nossos funcionários.

Para garantir a qualidade na aplicação destes programas – PPRA (NR-9) e PCMSO (NR-7), a QUAY mantém contrato permanente com a Servmed – Clínica de Medicina do Trabalho, uma empresa especializada na área da saúde e segurança do trabalhador, e que dispõe de equipes técnicas multidisciplinares e capacitadas para nos atender nas áreas de medicina do trabalho, higiene e segurança no trabalho, e ergonomia. A partir de levantamentos periódicos dos riscos ambientais, com vistas ao seu reconhecimento e adequado controle, ou proteção dos nossos funcionários contra possíveis agressões, obtemos laudos técnicos anuais que atestam a qualidade do ambiente de trabalho e asseguram a saúde e a segurança do trabalhador.

Importante ressaltar que também estão contemplados no programa os exames médicos e exames complementares, tais como exame pré-admissional, exames periódicos, exame demissional, exame

de retorno ao trabalho e exame de mudança de função, todos eles integralmente gratuitos e não implicando em quaisquer custos aos funcionários.

O PCMSO ainda aborda o controle e acompanhamento regular dos funcionários portadores de doenças crônicas e orientações gerais sobre ergonomia.

Flexibilização da jornada de trabalho

A QUAY não recomenda ou estimula a realização de horas extras, ou seja, além da jornada de 40 horas semanais, pois acreditamos que as pessoas devem equilibrar o tempo dedicado ao trabalho com demais atividades de interesse pessoal ou convivência familiar. A metodologia de trabalho e as diretrizes de planejamento e elaboração dos cronogramas de projeto asseguram o cumprimento desta política, evitando a fadiga e o adoecimento mental pelo excesso de trabalho intelectual de nossos funcionários.

No entanto, uma vez que existem casos especiais, sobretudo decorrentes de eventuais imprevistos em relação ao planejamento, adotamos um modelo de flexibilização da jornada de trabalho, onde a nós estabelecemos através do Acordo Coletivo de Acumulo e Compensação de Horas de Trabalho, firmado entre a QUAY e todos os seus funcionários, e o qual formaliza e assegura o cumprimento da política de utilização do banco de horas e a remuneração de horas extras entre todos.

Piso salarial e reajuste anual

Uma das determinações mais importantes da Convenção Coletiva de Trabalho (CCT) adotada pela QUAY junto aos seus funcionários é a definição dos pisos salariais da categoria e a garantia do reajuste salarial anual. Este reajuste é definido após negociação e aprovação coletiva dos sindicatos e é concedido anualmente pela empresa, atualizando a remuneração dos funcionários de acordo com as oscilações da economia do país. Desta forma, a QUAY assegura a remuneração justa e compatível com as responsabilidades de cada funcionário.

Vale transporte

Conforme previsto por lei e devidamente assegurado na CCT, a QUAY oferece o auxílio de vale transporte para todos os seus funcionários, garantindo acesso ao transporte coletivo municipal e intermunicipal, e não implicando em reduções na remuneração mensal a fim de não comprometer a renda familiar das pessoas.

Vale refeição

A QUAY provê o auxílio refeição mensal no valor de R\$ 10,00 por dia útil de trabalho a todos os funcionários, atendendo tanto as determinações da CCT, quanto o Programa de Alimentação do Trabalhador (PAT). O vale refeição também diminui o comprometimento da remuneração mensal, garantindo a integralidade da contribuição de cada um para o seu orçamento familiar.

Auxílio educação

Uma das políticas da QUAY define o pagamento de até 50% dos valores referentes a treinamentos, cursos e capacitações relacionados ao *core business* da empresa, e sempre que possível, procura estimular a formação de grupos de estudo para que o conhecimento seja compartilhado de uma forma ainda mais eficiente e eficaz juntos aos demais membros da equipe.

Conta salário

O pagamento do salário mensal dos nossos funcionários é realizado exclusivamente a partir de transações eletrônicas seguras para contas bancárias individuais do tipo salário, que não obrigam o vínculo do funcionário a uma instituição bancária específica e não acarreta em descontos ou custos adicionais, além de ajudar na preservação da integridade física e mental das pessoas evitando a sua exposição aos riscos de assaltos.

Serviço Social do Comércio (SESC)

Através do convênio da QUAY junto ao SESC Santa Catarina, reforçamos o nosso compromisso com a promoção da cidadania e oferecemos opções ao tempo livre de nossos funcionários e seus familiares diretos – cônjuge, filhos e pais, num campo de ação que vem se somar às inúmeras ações na medicina preventiva, na educação permanente e no fomento da cultura.

A partir da vasta rede de centros de atividades do SESC, incluindo-se os hotéis, espalhados por todo o território nacional, nossos funcionários e seus familiares podem desfrutar de programas voltados ao bem-estar social e à qualidade de vida, nas áreas de assistência, cultura, educação, esporte, lazer e saúde.

Frutas

Buscando proporcionar uma alimentação mais saudável para todos a QUAY oferece e incentiva seus funcionários a consumirem frutas da estação. Semanalmente a empresa oferece frutas frescas à vontade aos colaboradores, orientando para que criem o hábito de consumi-las, sobretudo, entre as principais refeições do dia, de modo que diminuam o intervalo entre uma e outra, evitando exageros que possam levar a obesidade, além de tornar a alimentação de todos mais saudável e balanceada.

Dentro do possível, são disponibilizadas frutas da estação e produzidas pela comunidade local, como meios de contribuir para a sustentabilidade ambiental e social do meio onde nos inserimos.

Resultados

Apesar de ainda não possuímos uma sistemática de avaliação das metas e desempenho na área de direitos do trabalho, o frequente *feedback* de funcionários, clientes, parceiros e fornecedores têm confirmado os progressos que as ações implementadas até o presente momento vêm produzindo.

Turn-over e afastamentos = zero

Um dos indicadores informais que melhor demonstram os resultados destas primeiras ações é a taxa de *turn-over* (desligamento) de funcionários, ser praticamente igual a zero. Nestes dois anos temos recebido diversas manifestações de funcionários, bem como de pessoas do convívio comum, reforçando a satisfação de estarem vinculados a uma organização que preza especialmente pelos direitos do trabalhador, incluindo a saúde, segurança e bem-estar social.

Para uma empresa de pequeno porte, conquistar e reter os melhores talentos trata-se de um desafio enorme e o investimento da QUAY em proporcionar um ambiente de trabalho digno, saudável e que estimula o crescimento pessoal e o desenvolvimento profissional coletivo tem sido um diferencial reforçado pela perseguição permanente dos princípios definidos pelo Pacto Global.

Também é válido ressaltar que, ao longo destes dois anos de vida da empresa, nenhum de nossos funcionários sofreu afastamento por diagnósticos relacionados problemas com a saúde física e mental do trabalhador originados no ambiente de trabalho.

MEIO AMBIENTE



PRINCÍPIO 7

As empresas devem apoiar uma abordagem preventiva aos desafios ambientais.



PRINCÍPIO 8

As empresas devem desenvolver iniciativas para promover maior responsabilidade ambiental.



PRINCÍPIO 9

As empresas devem incentivar o desenvolvimento e a difusão de tecnologias que não agredem o meio ambiente.

Avaliação, políticas e metas

A preocupação com o meio ambiente tem sido mais uma de nossas constantes desde a fundação da empresa. Mesmo sendo uma empresa de serviços, pequena, e de baixo impacto ambiental, a vontade dos sócios de construir um negócio realmente sustentável faz com que a QUAY estimule as atitudes ambientalmente corretas não só no ambiente de trabalho, mas, sobretudo, fora dele, incentivando para que os colaboradores sirvam de exemplo, adotando práticas que colaborem de maneira decisiva para a sustentabilidade socioambiental do planeta.

Código de Ética e de Conduta

Criamos um capítulo especialmente dedicado sustentabilidade no Código de Ética e de Conduta da QUAY, no qual procuramos definir as diretrizes para guiar as relações desta empresa e de seus colaboradores com o meio ambiente.

Quando citamos o respeito ao meio ambiente, procuramos incentivar o respeito, a valorização, e a preservação da biodiversidade do planeta, incluindo todos os seres vivos, racionais ou irracionais.

Estes valores e princípios que determinam a nossa conduta e orientam as nossas relações são amplamente difundidos e estimulados, dentro e fora da empresa. A partir de nosso *website* corporativo (www.quay.com.br), compartilhamos o Código de Ética e de Conduta da QUAY com todos os *stakeholders*, e incentivamo-los a conhecer, apoiar, difundir, participar e adotar como modelo para desenvolvimento de uma relação profissional mais humana, justa e sustentável.

Criação de uma agenda de ações junto a clientes e fornecedores

Pretendemos expandir nossas ações relacionadas a proteção do meio ambiente à uma agenda de mapeamento, identificação e conscientização dos clientes, parceiros e fornecedores, além de buscar e adotar convenções e tratados ambientais de organizações realmente engajadas na valorização da biodiversidade e na preservação da natureza em todas as suas formas.

Promoção de ciclos de palestras e apresentações

Para reforçar ainda mais o compromisso de todos com a sustentabilidade e o meio ambiente, estamos planejando a criação de uma programação específica de apresentações, palestras e atividades relacionadas ao tema, dentro e fora da empresa.

Definição de indicadores de metas e desempenho

A revisão do planejamento estratégico da empresa para os próximos anos contempla a definição de indicadores de metas e desempenho nas áreas de proteção do meio ambiente, de modo que passem a ser geridos e revisados de maneira sistemática e permanente. Estas definições serão pautadas na avaliação do impacto ambiental produzido pela empresa e buscará a conformidade e alinhamento com as conferências internacionais sobre o desenvolvimento sustentável, como a Rio+20.

Implementação

Partindo de ações simples e objetivas, temos conseguido trilhar o caminho da sustentabilidade, e o maior desafio tem sido a manutenção destas ações, de modo que elas se transformem num modo de vida comum a todos os colaboradores da QUAY.

Separação do lixo

Na QUAY disponibilizamos lixeiras específicas para o lixo orgânico e o lixo reciclável, promovendo e incentivando a prática da separação do lixo.

O próximo passo será expandir a separação do lixo reciclável de acordo com o seu tipo específico – papel, plástico, vidro e metal, além de criar um programa para recolhimento e destinação correta de pilhas, baterias e óleo de cozinha.

Também pretendemos conscientizar e incentivar a prática da separação do lixo entre as demais empresas, do condomínio onde nos encontramos instalados.

Uso de sacolas ecológicas

Todas as compras realizadas para a empresa são transportadas em sacolas ecológicas, abolindo totalmente o uso de sacolas plásticas na empresa.

Para reforçar ainda mais esta campanha, a QUAY criou e produziu sua própria sacola ecológica, com um encarte impresso em papel reciclado alertando para a importância da preservação do meio ambiente e de assumirmos atitudes mais sustentáveis. As sacolas foram sistematicamente distribuídas entre os funcionários, clientes, parceiros e fornecedores.

Substituição de copos descartáveis por permanentes

A utilização de copos descartáveis para o consumo de água e café foi substituído por copos e canecas permanentes, sendo que cada um passou a ser responsável por manter os seus utensílios limpos e organizados.

Uso de papel reciclável

Toda a papelaria da empresa, desde cartões de visita até blocos de notas fiscais, foi desenvolvida com papéis reciclados e com certificação florestal do FSC – *Forest Stewardship Council* (Conselho de Manejo Sustentável) garantindo o manejo sustentável das florestas que originaram a sua produção. O mesmo critério é válido para o papel disponibilizado para as impressões de documentos.

Impressão consciente

Procuramos evitar ao máximo o uso da impressora, procurando incentivar a utilização de recursos digitais para a leitura e manuseio de documentos, livros e apostilas.

Havendo a real necessidade de impressão, incentivamos o uso de papel reciclado e certificado, a impressão de ambos os lados da folha de papel.

Reutilização de papel

Incentivamos a máxima reutilização de papéis na empresa, sendo que criamos um espaço comum para que todos compartilhem papéis que ainda são passíveis de utilização, sobretudo para rascunho.

Economia de energia

Na QUAY mantemos um programa de economia de energia que orienta as pessoas a apagar as luzes e desligarem todos os equipamentos elétricos ao se ausentarem dos seus postos de trabalho.

Ao fim do expediente, também reforçamos a orientação de que os aparelhos não devem ser deixados no modo *stand-by*.

Vale transporte

Incentivamos o uso de transportes coletivos e a organização de caronas entre os funcionários que residem em regiões próximas entre si. Desta maneira, contribuímos para diminuir a emissão de gases tóxicos na natureza e o consumo de combustíveis fósseis.

Frutas

Dentro do possível, procuramos disponibilizar frutas da estação para o livre consumo de nossos colaboradores, e preferencialmente produzidas pela comunidade local, como meios de contribuir para a sustentabilidade ambiental e social do meio onde nos inserimos.

Resultados

Apesar de ainda não possuímos uma sistemática de avaliação das metas e desempenho na área de proteção ao meio ambiente, o frequente *feedback* de funcionários, clientes, parceiros e fornecedores têm confirmado os progressos que as ações implementadas até o presente momento vêm produzindo.

Manifestações como a solicitação de uma segunda ou terceira sacola adicional por parte dos funcionários, de modo que possam acondicionar todas as suas compras utilizando apenas sacolas ecológicas são indicadores de que a conscientização está surtindo efeito.

Também percebemos a diminuição do lixo gerado pela empresa, uma vez que passamos a incentivar o uso de copos e canecas retornáveis e a reutilização máxima de papéis.

CONTRA A CORRUPÇÃO



PRINCÍPIO 10

As empresas devem combater a corrupção em todas as suas formas, inclusive extorsão e propina.

Avaliação, políticas e metas

O combate a corrupção é um princípio básico para o desenvolvimento de um negócio justo, ético e socialmente sustentável. A conduta da QUAY nas relações com clientes e fornecedores orienta-se pelo respeito mútuo e honestidade nas negociações.

A QUAY não efetua pagamentos irregulares e proíbe terminantemente a prática de subornos, propinas e comissões ilícitas com a finalidade de realizar negócios, influenciar decisões em benefício da empresa ou induzir pessoas a conceder permissões indevidas.

Somos comprometidos com as práticas de concorrência justa e temos como princípios orientadores de nossa atuação o respeito à liberdade de iniciativa, a livre concorrência, o não abuso do poder econômico e o respeito à legislação brasileira.

Código de Ética e de Conduta

As diretrizes para o combate a corrupção estão presentes em todos os capítulos de nosso Código de Ética e de Conduta e são expressamente comunicados em nossas relações comerciais com outras empresas, organizações e governo.

Estes valores e princípios que determinam a nossa conduta e orientam as nossas relações são amplamente difundidos e estimulados, dentro e fora da empresa. A partir de nosso *website* corporativo (www.quay.com.br), compartilhamos o Código de Ética e de Conduta da QUAY com todos os *stakeholders*, e incentivamo-los a conhecer, apoiar, difundir, participar e adotar como modelo para desenvolvimento de uma relação profissional mais humana, justa e sustentável.

Comunicação do Pacto Global

O compromisso com os dez princípios do Pacto Global, bem como a ênfase do combate a corrupção através do respeito ao Código de Ética e de Conduta também é sistematicamente explicitado em todas as nossas propostas comerciais e contratos firmados com clientes e fornecedores da QUAY.

Do ponto de vista da QUAY, o Código de Ética e de Conduta é um documento não negociável, que nos garante que todos aqueles que contribuem para o sucesso da organização tenham os seus plenos direitos respeitados, exigindo que todos os nossos clientes, parceiros e fornecedores, sem exceção, também sigam e respeitem este código em suas relações com a nossa equipe.

Portanto, nós encorajamos todos os nossos clientes, parceiros e fornecedores a também assumirem o compromisso com a iniciativa do Pacto Global da ONU.

Criação de uma guia específica

Acreditamos que devemos ser ainda mais efetivos na prática do combate a corrupção e estamos trabalhando para criar uma guia específica que defina com clareza e objetividade os nossos critérios para a realização de negócios justos e éticos. Esta guia deverá ser inserida no Código de Ética e de Conduta e passará a constituir um capítulo de destaque em todas as nossas comunicações.

Definição de indicadores de metas e desempenho

A revisão do planejamento estratégico da empresa para os próximos anos contempla a definição de indicadores de metas e desempenho na área de combate a corrupção, de modo que passem a ser geridos e revisados de maneira sistemática e permanente.

Implementação

Os colaboradores da QUAY devem agir sempre com integridade no exercício de suas atividades, com o cuidado e diligência que uma pessoa digna costuma empregar em sua vida pessoal, agindo em conformidade com as leis e os padrões éticos da sociedade em que se inserem.

QUAY Open Space

O QUAY Open Space foi idealizado no início de 2010, antes mesmo de assumirmos o compromisso com os dez princípios do Pacto Global. Este ambiente de livre conversação tem sido um instrumento de reforço e difusão destes valores éticos que devem pautar todas as atitudes de funcionários e sócios da empresa em todas as suas relações com clientes, parceiros, fornecedores e governo.

Resultados

Apesar de ainda não possuímos uma sistemática de avaliação das metas e desempenho na área de combate a corrupção, o frequente *feedback* de funcionários, clientes, parceiros e fornecedores têm confirmado os progressos que as ações implementadas até o presente momento vêm produzindo.

A capacidade de apresentar a documentação completa e totalmente regular nas solicitações vindas de clientes para aprovação de cadastros e propostas para fornecimento de serviços contribui para atestar a importância de uma conduta ética e responsável em todas as esferas de nosso negócio.